





	INFORME DE ACTIVIDADES	FECHA ELABORACION: 02-12-2018
	CODIGO: JUR-F-007	FECHA ACTUALIZACION: 17-07-2024
	VERSION: 3	PAGINA: 1 - 4
		REVISO Y APROBO: Jefe Oficina Asesora Jurídica

PERIODO COMPRENDIDO DEL 05 DE DICIEMBRE DEL 2024 AL 31 DE DICIEMBRE DEL 2024

NUMERO DE CONTRATO	1376/2024
NOMBRE DEL CONTRATISTA	DANNA ISABELLA PACHECO GIRALDO
IDENTIFICACION DEL CONTRATISTA	1091681471 de OCANA
OBJETO DEL CONTRATO	PRESTACIÓN DE SERVICIOS PROFESIONALES EN EL PROCESO DE PSICOLOGIA EN LA CONFORMACIÓN DE LOS EQUIPOS BÁSICOS DE SALUD DE LA E.S.E INSTITUTO DE SALUD DE BUCARAMANGA - ISABU ÁREA URBANA PARA GARANTIZAR EL CUMPLIMIENTO DE LA RESOLUCIÓN 1212 DE 2024 DEL MINISTERIO DE SALUD Y PROTECCIÓN SOCIAL

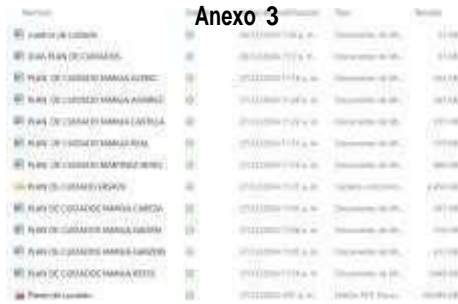
ACTIVIDAD CONTRACTUAL	DETALLE DE LAS ACTIVIDADES EJECUTADAS	SOPORTES DE EJECUCIÓN
1. Realizar mapeo y cartografía social de los territorios de abordaje y de primer contacto con las comunidades de cada micro territorio.	Esta actividad no se ejecutó en este periodo.	Esta actividad no se ejecutó en este periodo.
2. Identificar personas no afiliadas al sistema de salud y gestionar el trámite de afiliación.	Esta actividad no se ejecutó en este periodo.	Esta actividad no se ejecutó en este periodo.
3. Realizar la valoración de primer contacto de acuerdo con los siguientes instrumentos: a). Apgar familiar, b). Apgar familiar, c). Escala de sobrecarga del cuidador ZARIT, d). Ecomapa	Realicé la valoración de primer contacto utilizando los siguientes instrumentos: familiograma, Apgar familiar, escala de sobrecarga del cuidador ZARIT y ecomapa, durante las caracterizaciones realizadas los días 19, 20, 23, 24 y 26 de diciembre de 2024. Ver anexo 1	Anexo 1 
4. Identificar las condiciones de salud de los miembros de la familia y los hogares, Haciendo use de los dispositivos médicos asignados.	Dentro de las caracterizaciones realizadas los días 19, 20, 23, 24 y 26 de diciembre de 2024, identifiqué las condiciones de salud de los miembros de la familia y los hogares, haciendo uso de los dispositivos médicos asignados. Ver anexo 2	Anexo 2 

<p>5. Apoyar en la formulación del plan integral del cuidado primario individual, familiar y comunitario con base en los resultados de la caracterización, identificando y Articulando las diferentes intervenciones a desarrollar en el sector salud y los diferentes sectores.</p>	<p>Apoyé en la formulación del plan integral del cuidado primario individual, familiar y comunitario con base en los resultados de la caracterización realizada los días 19, 20, 23, 24 y 26 de diciembre de 2024.</p>	<p>Anexo 3</p> 
<p>6. Identificar las prioridades de respuesta individual, familiar y comunitaria por edad, Sexo- genera, etnia, entre otras características pertinentes y por microterritorio Asignado</p>	<p>Esta actividad no se ejecutó en este periodo.</p>	<p>Esta actividad no se ejecutó en este periodo.</p>
<p>7. Gestionar la prestación de los servicios de salud (promoción de la salud, educación, Prevención de la enfermedad, tratamiento, rehabilitación y cuidados paliativos), de Acuerdo con las necesidades identificadas, realizando la canalización a las diferentes modalidades (extramural, intramural en prestador primario complementario y Telemedicina)</p>	<p>Esta actividad no se ejecutó en este periodo.</p>	<p>Esta actividad no se ejecutó en este periodo.</p>
<p>8. Inducir la demanda de servicios de los eventos relacionados con las prioridades en salud pública y aquellos ocasionen un alto impacto en salud pública.</p>	<p>Durante las caracterizaciones realizadas los días 19, 20, 23, 24 y 26 de diciembre de 2024, indujo la demanda de servicios para los eventos relacionados con las prioridades en salud pública. Ver anexo 2</p>	<p>Anexo 2</p> 
<p>9. Gestionar el traslado a instituciones de salud de personas que requieren remisión Urgente a partir de lo identificado en la atención en salud</p>	<p>Esta actividad no se ejecutó en este periodo.</p>	<p>Esta actividad no se ejecutó en este periodo.</p>

<p>10. Brindar educación para la salud e información orientada a la promoción de la salud, Prevención de la enfermedad, identificación de signos de alarma y adopción de prácticas De cuidado de sí mismo, de los demás y de su entorno.</p>	<p>Brinde educación para la salud a las familias intervenidas en la caracterización desarrollada los días 19, 20, 23, 24 y 26 de diciembre de 2024. Ver anexo 2</p>	<p style="text-align: center;">Anexo 2</p> 
<p>11. Informar a las familias sobre el portafolio de servicios de salud de otros sectores de Acuerdo con sus necesidades.</p>	<p>Esta actividad no se ejecutó en este periodo.</p>	<p>Esta actividad no se ejecutó en este periodo.</p>
<p>12. Liderar la canalización a la oferta en servicios brindada por otros sectores en el Territorio por otros sectores en el territorio conforme a las prioridades y necesidades Sociales de salud identificadas.</p>	<p>Esta actividad no se ejecutó en este periodo.</p>	<p>Esta actividad no se ejecutó en este periodo.</p>
<p>13. Realizar seguimiento al acceso efectivo a los servicios de salud y servicios brindados por Otros sectores.</p>	<p>Esta actividad no se ejecutó en este periodo.</p>	<p>Esta actividad no se ejecutó en este periodo.</p>
<p>14. Digitalizar los instrumentos que sean diligenciados de forma manual en la herramienta Que defina el ministerio de salud y protección social para tal fin.</p>	<p>Esta actividad no se ejecutó en este periodo.</p>	<p>Esta actividad no se ejecutó en este periodo.</p>
<p>15. Convocar, implementar y realizar seguimiento a espacios de participación social y popular por cada una de las veredas - barrios y Microterritorios abordados por el equipo.</p>	<p>Esta actividad no se ejecutó en este periodo.</p>	<p>Esta actividad no se ejecutó en este periodo.</p>
<p>16. Demás actividades inherentes al objeto contractual asignadas por el supervisor y/o contratante.</p>	<p>Asistí a la entrega del material el día 18 de diciembre de 2024, necesario para las actividades de campo, incluyendo los elementos requeridos que deben usarse durante las jornadas en el territorio asignado. Soporte fotos. Ver anexo 4.</p>	<p style="text-align: center;">Anexo 4</p> 

	INFORME DE ACTIVIDADES	FECHA ELABORACION: 02-12-2018
	CODIGO: JUR-F-007	FECHA ACTUALIZACION: 17-07-2024
	VERSION: 3	PAGINA: 4 - 4
		REVISO Y APROBO: Jefe Oficina Asesora Jurídica

	<p>Asistí a la capacitación programada el día 19 de diciembre de 2024 para la ejecución de objetivo contractual: Pantallazo, acta de reunión. Ver anexo 5</p>	<p style="text-align: center;">Anexo 5</p> 
--	--	--

NÚMERO TOTAL DE HORAS EJECUTADAS: N/A

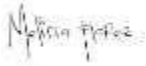

Revisó : Melissa Florez
Coord EBS ISABU

FIRMA 
 DANNA ISABELLA PACHECO GIRALDO
 CC 1091681471 de OCAÑA

CERTIFICACIÓN CONTRATO 1376/2024

	FORMATO DE COMUNICACIONES	FECHA ELABORACION: 01-04-2019
	CODIGO: CAL-F-027	FECHA ACTUALIZACION: 12-07-2024
	VERSION: 4	PAGINA: 1 - 1 REVISO Y APROBO: Jefe Oficina De Calidad

CONSTANCIA MENSUAL DE EJECUCIÓN DE LAS ACTIVIDADES CONTRACTUALES

Danna Isabella Pacheco Giraldo, mayor de edad e identificada con Cédula de Ciudadanía 1091681471 de Ocaña, Cumplió a cabalidad las actividades del Contrato de Prestación de Servicios No. 1376-2024, cuyo objeto es "PRESTACION DE SERVICIOS PROFESIONALES EN EL PROCESO DE PSICOLOGA EN LA CONFORMACION DE LOS EQUIPOS BASICOS DE SALUD DE LA E.S.E INSTITUTO DE SALUD DE BUCARAMANGA – ISABU URBANA PARA GANTIZAR EL CUMPLIMIENTO DE LA RESOLUCION 1212 DE 2024 DEL MINISTERIO DE SALUD Y PROTECCION SOCIAL." de acuerdo al informe de actividades que acompaña el presente documento, durante el siguiente período:

Desde:

DIA	MES	AÑO
05	12	2024

Hasta:

DIA	MES	AÑO
31	12	2024

Se expide a solicitud del interesado, en el municipio de Bucaramanga a los 20 días del mes de enero del 2025.

Angie Martinez

ANGIE DAYANNA LOPEZ MARTINEZ
ENFERMERA PROFESIONAL EBS N° 29

Aprobó: psi-Melissa flores-Apoyo Profesional EBS

ANEXO DE INFORME DE ACTIVIDADES CTO 1376/2024

Anexo 1

Realicé la valoración de primer contacto utilizando los siguientes instrumentos: familiograma, Apgar familiar, escala de sobrecarga del cuidador ZARIT y ecomapa, durante las caracterizaciones realizadas los días 19, 20, 23, 24 y 26 de diciembre de 2024

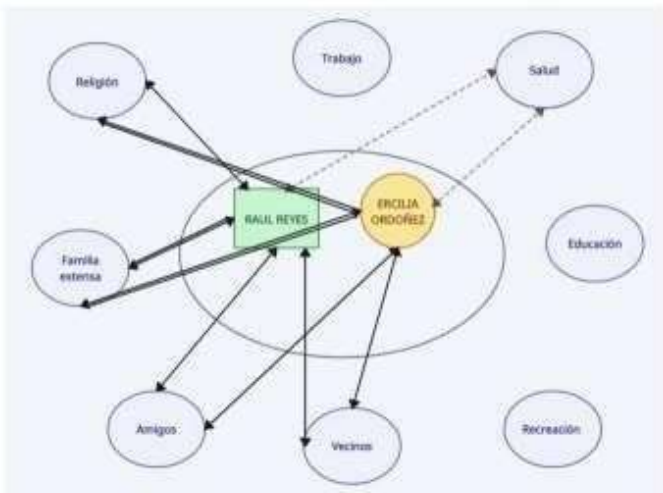
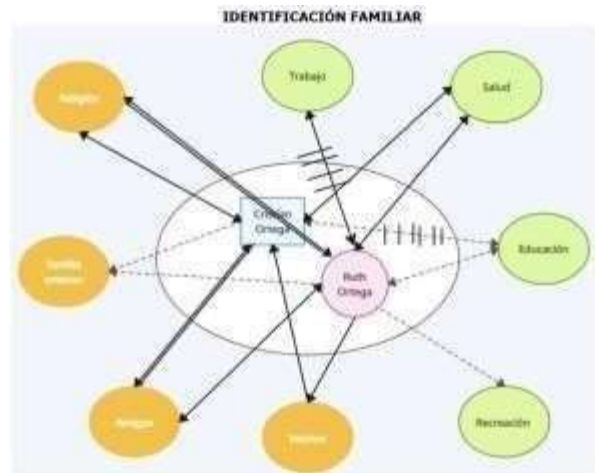
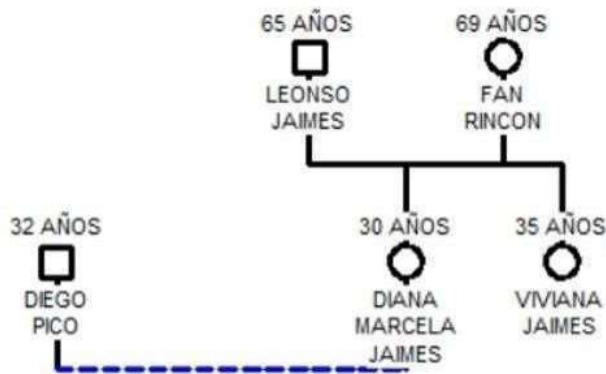

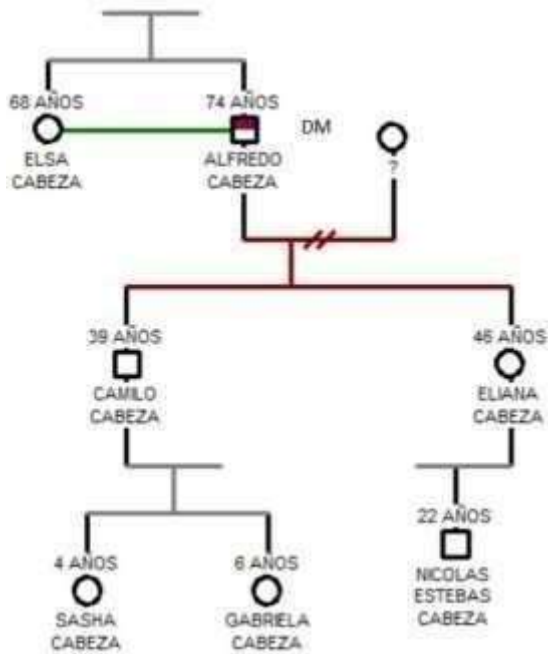



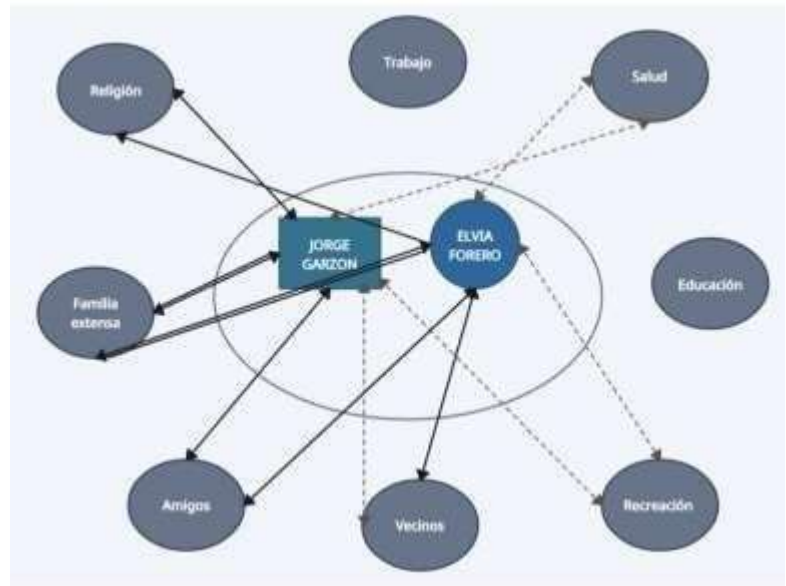









IDENTIFICACION FAMILIAR



Nombre	Estado	Fecha de modificación	Tipo	Tamaño
26-12-24	🔒	23/12/2024 7:25 p. m.	Carpeta de archivos	
26-12-24	🔒	23/12/2024 7:25 p. m.	Carpeta comprimida	683 KB
ECOMAPA FAMILIA ACERO	🔒	23/12/2024 6:20 p. m.	Documento de ML	193 KB
ECOMAPA FAMILIA ALVAREZ	🔒	23/12/2024 6:53 p. m.	Documento de ML	146 KB
ECOMAPA FAMILIA JUDITH	🔒	23/12/2024 7:12 p. m.	Documento de ML	189 KB
ECOMAPA Y APGAR FAMILIA CABEZA	🔒	21/12/2024 6:00 p. m.	Documento de ML	163 KB
ECOMAPA Y APGAR FAMILIA CAMACHO	🔒	21/12/2024 9:15 a. m.	Documento de ML	161 KB
ECOMAPA Y APGAR FAMILIA CARCAMO	🔒	21/12/2024 6:19 p. m.	Documento de ML	181 KB
ECOMAPA Y APGAR FAMILIA CARDENAS	🔒	21/12/2024 9:24 a. m.	Documento de ML	203 KB
ECOMAPA Y APGAR FAMILIA CASTILLO	🔒	24/12/2024 4:47 p. m.	Documento de ML	164 KB
ECOMAPA Y APGAR FAMILIA CERREÑO C...	🔒	21/12/2024 9:14 a. m.	Documento de ML	192 KB
ECOMAPA Y APGAR FAMILIA GAITAN	🔒	21/12/2024 5:30 p. m.	Documento de ML	171 KB
ECOMAPA Y APGAR FAMILIA GARZON F...	🔒	21/12/2024 5:04 p. m.	Documento de ML	169 KB
ECOMAPA Y APGAR FAMILIA INES	🔒	23/12/2024 5:55 p. m.	Documento de ML	171 KB
ECOMAPA Y APGAR FAMILIA MEZA	🔒	21/12/2024 7:07 p. m.	Documento de ML	138 KB
ECOMAPA Y APGAR FAMILIA MONSALVE	🔒	21/12/2024 11:37 a. m.	Documento de ML	206 KB
ECOMAPA Y APGAR FAMILIA ORTEGA	🔒	21/12/2024 10:47 a. m.	Documento de ML	167 KB
ECOMAPA Y APGAR FAMILIA PICO JAIMES	🔒	21/12/2024 10:59 a. m.	Documento de ML	174 KB
ECOMAPA Y APGAR FAMILIA REYES ORD...	🔒	21/12/2024 4:32 p. m.	Documento de ML	183 KB

Anexo 3

Apoyé en la formulación del plan integral del cuidado primario individual, familiar y comunitario con base en los resultados de la caracterización, identificando y articulando las diferentes intervenciones a desarrollar en el sector salud y los diferentes sectores, en las caracterizaciones realizadas los días 19, 20, 23, 24 y 26 de diciembre de 2024

Nombre	Estado	Fecha de modificación	Tipo	Tamaño
 cuadros de cuidado	✓	26/12/2024 7:36 p. m.	Documento de Mi...	23 KB
 GUIA PLAN DE CUIDADOS	✓	26/12/2024 7:12 p. m.	Documento de Mi...	53 KB
 PLAN DE CUIDADO FAMILIA ACERO	✓	27/12/2024 11:18 a. m.	Documento de Mi...	524 KB
 PLAN DE CUIDADO FAMILIA ALVAREZ	✓	27/12/2024 11:20 a. m.	Documento de Mi...	581 KB
 PLAN DE CUIDADO FAMILIA CASTILLA	✓	27/12/2024 11:22 a. m.	Documento de Mi...	615 KB
 PLAN DE CUIDADO FAMILIA REAL	✓	27/12/2024 11:13 a. m.	Documento de Mi...	579 KB
 PLAN DE CUIDADO MARTINEZ REYES	✓	27/12/2024 11:10 a. m.	Documento de Mi...	660 KB
 PLAN DE CUIDADO EBS#29	✓	27/12/2024 11:25 a. m.	Carpeta comprimi...	6.450 KB
 PLAN DE CUIDADOS FAMILIA CABEZA	✓	27/12/2024 11:03 a. m.	Documento de Mi...	497 KB
 PLAN DE CUIDADOS FAMILIA GAITAN	✓	27/12/2024 11:06 a. m.	Documento de Mi...	576 KB
 PLAN DE CUIDADOS FAMILIA GARZON	✓	27/12/2024 11:05 a. m.	Documento de Mi...	613 KB
 PLAN DE CUIDADOS FAMILIA REYES	✓	27/12/2024 11:10 a. m.	Documento de Mi...	1.849 KB
 Planes de cuidado	✓	27/12/2024 4:01 p. m.	Firefox PDF Docu...	64.094 KB

Anexo 4

Asistí a la entrega del material el día 18 de diciembre de 2024, necesario para las actividades de campo, incluyendo los elementos requeridos que deben usarse durante las jornadas en el territorio asignado. Soporte fotos.



Anexo 5

Asistí a la capacitación programada el día 19 de diciembre de 2024 para la ejecución de objeto contractual: Pantallazo, acta de reunión.

 <small>U.S. - E.I. INSTITUCIÓN</small>	ACTA DE REUNION	FECHA ELABORACION 19/12/2024
	CODIGO: CAL-F-003	FECHA AUTORIZACION 12/12/2024
	VERSION: 4	FECHA 1: 3 REVISO Y APROBO: Jefe de Unidad Calle

HORA INICIO: 6:00 PM	HORA FINAL: 7:00 PM	LUGAR: PLATAFORMA MEET	FECHA: 19/12/2024
----------------------	---------------------	------------------------	-------------------

TEMA A TRATAR: METODOLOGIA DEL TRABAJO EBS29

PARTICIPANTES		
NOMBRE	CARGO	SERVICIO O DEPENDENCIA
ANGIE DAYANNA LOPEZ MARTINEZ	ENFERMERA EBS	EBS E.S.E. ISABU
ISABELLA PACHECO	PSICOLOGA EBS 29	EBS E.S.E. ISABU

OBJETIVO

El objetivo de esta reunión es presentar y explicar el método de trabajo del equipo Básico29 a la psicóloga, detallando las estrategias y enfoques utilizados para la dinámica grupal, así como los procedimientos de intervención y evaluación. Además, se busca coordinar y diferir ciertas actividades específicas que se llevarán a cabo dentro del equipo, con el fin de garantizar un trabajo más efectivo y alineado con las necesidades del grupo. Esto incluirá una revisión de los roles, metas a corto y largo plazo, y posibles ajustes en las metodologías para optimizar los resultados.

SEGUIMIENTO A COMPROMISOS				
COMPROMISO	FECHA	RESPONSABLE	PORCENTAJE DE AVANCE	OBSERVACIONES
Explicar programa de actividades del día	19/12/2024	ANGIE DAYANNA LOPEZ MARTINEZ	100%	
Explicar metodología de trabajo en equipo	19/12/2024	ANGIE DAYANNA LOPEZ MARTINEZ	100%	
Diferir actividades a realizar	19/12/2024	ANGIE DAYANNA LOPEZ MARTINEZ	100%	

• Bienvenida y objetivos de la reunión (5-10 minutos)

- Se inicia la reunión dando la bienvenida a la psicóloga y presentando brevemente los objetivos de la sesión.
- Objetivos clave: Explicar el método de trabajo del equipo, asignar tareas relacionadas con el estudio y caracterización de familias en el barrio Alarcón, y coordinar fechas de intervención.

• Explicación del método de trabajo del equipo (15-20 minutos)

- Introducción al enfoque de EBS29:** Se describe el enfoque integral del equipo, que combina intervenciones psicosociales, acompañamiento familiar y trabajo comunitario.
- Dinámica del equipo:** Se explica cómo se distribuyen las tareas entre los miembros del equipo (psicólogo, enfermera y auxiliar) y la importancia de la colaboración entre ellos para lograr un impacto positivo en las familias.
- Metodología:** Se expone el uso de herramientas como entrevistas, observaciones y análisis de contexto para abordar las problemáticas familiares, con un enfoque centrado en la participación activa de las familias.

• Asignación de tareas: Familiarograma, Ecomapa y APGAR (20-25 minutos)

- Familiarograma:** Se encarga a la psicóloga la realización de un familiarograma para las familias que hemos caracterizado en el barrio Alarcón. Este ejercicio tiene como objetivo identificar la estructura familiar y las relaciones clave dentro de las familias, lo que permitirá una comprensión más profunda de sus dinámicas y redes de apoyo.

Al diligenciar este documento, el autor de manera previa, expresa y manifiesta a ESE ISABU a ser informado de que debe personalizar el documento, para que sean armonizados, coherentes, concisos y oportunos, conforme a los lineamientos contenidos en la Política de Tratamiento de Información publicada en el sitio web de la Cámara de Comercio de Bogotá, que declara conocer y estar informado de los canales de atención y procedimientos de la misma, así como de la posibilidad de que exista el tratamiento de datos sensibles, de carácter médico y autorización expresa para su tratamiento.

La última versión de cada documento será la única válida para su utilización y estará disponible en la intranet de E.S.E. ISABU, ante cualquier consulta digital o impresa de este documento porque a pesar de la vigencia de la versión digitalizada.

 <small>U.S. - E.I. INSTITUCIÓN</small>	ACTA DE REUNION	FECHA ELABORACION 19/12/2024
	CODIGO: CAL-F-003	FECHA AUTORIZACION 12/12/2024
	VERSION: 4	FECHA 1: 3 REVISO Y APROBO: Jefe de Unidad Calle

• Ecomapa: Se asigna la elaboración del ecomapa para visualizar las interacciones y conexiones entre las familias y su entorno (trabajo, amigos, servicios sociales, etc.). Esto nos ayudará a identificar recursos, recursos disponibles y posibles fuentes de estrés o apoyo.

• APGAR Familiar: Se solicita la aplicación del cuestionario APGAR para evaluar la funcionalidad familiar en aspectos como la comunicación, apoyo emocional, resolución de problemas y adaptación. Esta herramienta será clave para evaluar el bienestar de las familias y orientar las intervenciones de manera más precisa.

• Planificación de la intervención (15-20 minutos)

- Fechas de intervención:** Se propone y acuerda una fecha para comenzar las intervenciones en las familias del barrio Alarcón.
- Método de intervención:** Se establece que las intervenciones serán personalizadas, dependiendo de las características y necesidades de cada familia.
- Coordinación de roles:** Se asignan tareas específicas entre los miembros del equipo para cada una de las familias a intervenir, definiendo claramente las responsabilidades de cada uno, incluyendo el acompañamiento psicosocial, la facilitación de grupos de apoyo y la supervisión de actividades.

• Cierre y resumen (5-10 minutos)

- Se realiza un repaso breve de los acuerdos alcanzados en la reunión.
- Se recuerda a la psicóloga las tareas asignadas (familiarograma, ecomapa y APGAR) y la importancia de la intervención en el barrio Alarcón.
- Se resuelven posibles dudas y se agradece la colaboración.
- Se confirma la fecha para la próxima reunión de seguimiento o para la intervención de las familias.

COMPROMISOS FINALES		
COMPROMISO	RESPONSABLE	FECHA
Realizar ecomapa y familiarograma	ISABELLA PACHECO	22/12/2024
Realizar acta de la reunión	ANGIE DAYANNA LOPEZ MARTINEZ	22/12/2024
Intervención y caracterización	INTEGRANTES DEL EBS#29	23/12/2024

Informe Elaborado por:	ANGIE DAYANNA LOPEZ MARTINEZ
Profesión:	Enfermera Jefe

ANEXOS

Al diligenciar este documento, el autor de manera previa, expresa y manifiesta a ESE ISABU a ser informado de que debe personalizar el documento, para que sean armonizados, coherentes, concisos y oportunos, conforme a los lineamientos contenidos en la Política de Tratamiento de Información publicada en el sitio web de la Cámara de Comercio de Bogotá, que declara conocer y estar informado de los canales de atención y procedimientos de la misma, así como de la posibilidad de que exista el tratamiento de datos sensibles, de carácter médico y autorización expresa para su tratamiento.

La última versión de cada documento será la única válida para su utilización y estará disponible en la intranet de E.S.E. ISABU, ante cualquier consulta digital o impresa de este documento porque a pesar de la vigencia de la versión digitalizada.

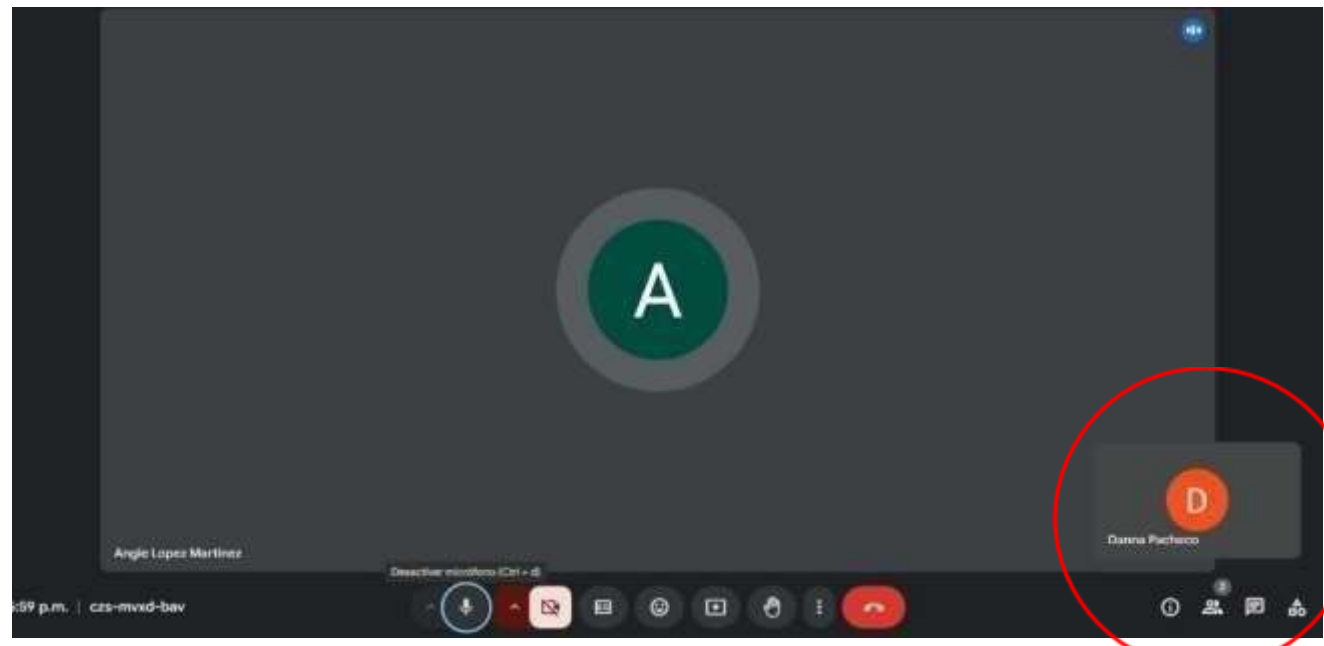



FORMATO CENTRO DE COSTOS

FECHA ELABORACION: 13-12-2022
FECHA ACTUALIZACION: 23-07-2024
CODIGO: COS-F-010
PAGINA: 1
VERSION: 2
REVISO Y APROBO: Subgerente Administrativa

Fecha 17/02/2025 Act: 2°-feb-24 CUENTA DE COBRO (DEBE) CONTRATISTAS- A ESE ISABU.
TELEFONO 3213818449 NIT / C.C. 1091681471 NOMBRE / RAZÓN SOCIAL DEL PROVEEDOR DANNA ISABELLA PACHECO GIRALDO
E-MAIL isabellapacheco_20@outlook.com Cargo/Profesión/actividad Psicóloga (o)
DIRECCIÓN Carrera 33 # 86 - 144 RUBRO 2450209 - 2120202007
BANCO BANCOLOMBIA N° CUENTA 91243415255 Ahorros

CONCEPTO- CONTRATO
CONTRATO 1376-2024, PERIODO DEL 05 DE DICIEMBRE AL 31 DE DICIEMBRE DE 2024. OBJETO: PRESTACIÓN DE SERVICIOS PROFESIONALES EN EL PROCESO DE PSICOLOGIA EN LA CONFORMACIÓN DE LOS EQUIPOS BÁSICOS DE SALUD DE LA E.S.E INSTITUTO DE SALUD DE BUCARAMANGA - ISABU AREA URBANA PARA GARANTIZAR EL CUMPLIMIENTO DE LA RESOLUCIÓN 1212 DE 2024 DEL MINISTERIO DE SALUD Y PROTECCIÓN SOCIAL

Table with 5 columns: Sede, Horas, Valor asignado, Código, Concepto de Compra. Contains 9 rows of data for '1. ACTIVIDADES ASISTENCIALES EN CENTROS DE SALUD- EXTRAMURAL NO CONVENIO- MÓVIL RURAL'.

Table with 2 columns: Concepto de compra, Valor. Contains 2 rows for '2. ACTIVIDADES ASISTENCIALES EN CONVENIOS, VACUNACIÓN EXTRAMURAL COVID Y SALUD PÚBLICA'.

Table with 4 columns: Centro de costo, Concepto de Compra, Hrs., Valor asignado. Contains 5 rows for '3. ACTIVIDADES UNIDADES HOSPITALARIAS - FARMACIAS- TRASLADOS'.

Table with 4 columns: Centro de costo, SEDE, Concepto de Compra, VALOR. Contains 3 rows for '4. ADMINISTRATIVOS Y FACTURADORES'.

OBSERVACIONES- ESPECIFICACIONES EN ACTIVIDADES Y ASPECTOS DEL FORMATO:
2450209 - SERVICIOS PARA LA COMUNIDAD, SOCIALES Y PERSONALES. (\$2.058.333)
21202020074 - SERVICIOS FINANCIEROS Y SERVICIOS CONEXOS, SERVICIOS INMOBILIARIOS Y SERVICIOS DE ARRENDAMIENTO Y LEASHING. (\$173.333)
FIRMA: [Handwritten signature]

Table with 2 columns: VALOR, VALOR EN LETRAS. Contains 2 rows showing the total amount in dollars and words.

2. Concepto 1 Actualización

4. Número de formulario

14949088932



(415)7707212489984(8020) 000001494908893 2

5. Número de Identificación Tributaria (NIT)
1 0 9 1 6 8 1 4 7 1

6. DV
9

12. Dirección seccional
Impuestos y Aduanas de Bucaramanga

14. Buzón electrónico
4

IDENTIFICACIÓN

24. Tipo de contribuyente Persona natural o sucesión líquida	25. Tipo de documento Cédula de Ciudadanía	26. Número de identificación 1 0 9 1 6 8 1 4 7 1
Lugar de expedición COLOMBIA	28. País 1 6 9	29. Departamento Norte de Santander 5 4
30. Ciudad/Municipio Ocaña	4 9 8	
31. Primer apellido PACHECO	32. Segundo apellido GIRALDO	33. Primer nombre DANNA
34. Otros nombres ISABELLA		
35. Razón social		
36. Nombre comercial		37. Sigla

UBICACIÓN

38. País COLOMBIA	39. Departamento Santander	40. Ciudad/Municipio Bucaramanga
1 6 9	6 8	0 0 1
41. Dirección principal CR 33 # 86 - 144 AP 801 torre 1		
42. Correo electrónico isabellapacheco_20@outlook.com		
43. Código postal	44. Teléfono 1 3 2 1 3 8 1 8 4 4 9	45. Teléfono 2 3 1 4 3 7 9 0 0 5 1

CLASIFICACIÓN

Actividad económica			Ocupación	
46. Código 8 6 9 2	47. Fecha inicio actividad 2 0 2 2 0 8 0 1	48. Código	49. Fecha inicio actividad	50. Código 1 2
51. Código			52. Número establecimientos	

Responsabilidades, Calidades y Atributos

53. Código 2 0	1	2	3	4	5	6	7	8	9	10	11	12	13	14	15	16	17	18	19	20	21	22	23	24	25	26
-------------------	---	---	---	---	---	---	---	---	---	----	----	----	----	----	----	----	----	----	----	----	----	----	----	----	----	----

20. Obtención NIT

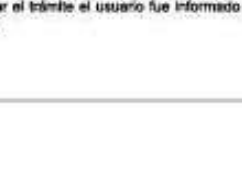

Usuarios aduaneros										Exportadores						
54. Código	1	2	3	4	5	6	7	8	9	10	55. Firma	56. Tipo	57. Modo	1	2	3
	11	12	13	14	15	16	17	18	19	20			58. CPC			

IMPORTANTE: Sin perjuicio de las actualizaciones a que haya lugar, la inscripción en el Registro Único Tributario -RUT-, tendrá vigencia indefinida y en consecuencia no se exigirá su renovación.

Para uso exclusivo de la DIAN

59. Anexos: SI NO 60. No. de Folios: 0

La información suministrada a través del formulario oficial de inscripción, actualización, suspensión y cancelación del Registro Único Tributario (RUT), deberá ser exacta y veraz; en caso de constatar inexactitud en alguno de los datos suministrados se adelantarán los procedimientos administrativos sancionatorios o de suspensión, según el caso. Parágrafo del artículo 1.6.1.2.5 del Decreto 1625 del 2016. De igual manera al formalizar el trámite el usuario fue informado y acepta la política de tratamiento de datos ley 1581 de 2012.
Firma del solicitante:

Sin perjuicio de las verificaciones que la DIAN realice.
Firma autorizada:

384. Nombre PACHECO GIRALDO DANNA ISABELLA
985. Cargo CONTRIBUYENTE

DATOS GENERALES DEL APORTANTE								
Identificación	dv	Razon Social	Clase Aportante	Sucursal Principal	Dirección	Ciudad-Departamento	Teléfono	Exonerado SENA e ICBF
CC 1091681471		PACHECO GIRALDO DANNA ISABELLA	INDEPENDIENTE	PRINCIPAL	calle 10 14 01	OCAÑA-NORTE DE SANTANDER	5626728	No

DATOS GENERALES DE LA LIQUIDACION									
Periodo		Clave		Tipo	Fecha		Pago		
Pensión	Salud	Pago	Planilla	Planilla	Limite	Pago	Banco	Dias Mora	Valor
2024-12	2024-12	35371524	9480262671	I	2025/01/20	2025/01/15	BANCO DE OCCIDENTE		\$377,300

LIQUIDACION DETALLADA DE APORTES																					
EMPLEADO			PENSION				SALUD				CCF				RIESGOS				PARAFISCALES		
No.	Identificación	Nombres	Codigo	Dias	IBC	Aporte	Codigo	Dias	IBC	Aporte	Codigo	Dias	IBC	Aporte	Codigo	Dias	IBC	Aporte	Dias	IBC	Aporte
1	CC 1091681471	PACHECO DANNA	230201	30	\$1,300,000	\$208,000	EPS005	30	\$1,300,000	\$162,500		0	\$0	\$0	14-23	30	\$1,300,000	\$6,800	0	\$0	\$0
Total Afiliados(1)					\$1,300,000	\$208,000			\$1,300,000	\$162,500			\$0	\$0			\$1,300,000	\$6,800		\$0	\$0

RESUMEN DE PAGO									
RIESGO	CODIGO	NIT	DV	AFILIADOS	VALOR LIQUIDADO	INTERESES MORA	SALDOS E INCAPACIDADES	VALOR A PAGAR	
AFP (ADMINISTRADORAS: 1)				1	\$208,000	\$0	\$0	\$208,000	
PROTECCION	230201	800,229,739	C	1	\$208,000	\$0	\$0	\$208,000	
ARL (ADMINISTRADORAS: 1)				1	\$6,800	\$0	\$0	\$6,800	
POSITIVA COMPAÑIA DE SEGUROS	14-23	860,011,153	E	1	\$6,800	\$0	\$0	\$6,800	
EPS (ADMINISTRADORAS: 1)				1	\$162,500	\$0	\$0	\$162,500	
SANITAS	EPS005	800,251,440	E	1	\$162,500	\$0	\$0	\$162,500	
TOTAL				1	\$377,300	\$0	\$0	\$377,300	

DATOS GENERALES DEL APORTANTE

Identificación	DV	Razon Social	Clase Aportante	Sucursal Principal	Dirección	Ciudad-Departamento	Teléfono	Exonerado SENIA e-ICDP
CC 1091681471		PACHECO QUINTANA DAMIA ISABELLA	INDEPENDIENTE	PRINCIPAL	Calle 10 14 01	OCARA NORTE DE SANTANDER	9626728	No

DATOS GENERALES DE LA LIQUIDACION

Periodo		Clave	Tipo	Fecha		Pago		
Permitir	Salud	Pago	Planilla	Planilla	Limite	Pago	Banco	
2024-12	2024-12	06120047	8481745147	H	2025/01/20	2025/02/18	BANCO DE OCCIDENTE	
							Dias Mora	Valor
							25	\$25,400

LIQUIDACION DETALLADA DE APORTES

EMPLEADO				PENSION			SALUD				CCF				RIESGOS			PARAFISCALES				
No.	Identificación	Nombre	Código	Días	IBC	Aporte	Código	Días	IBC	Aporte	Código	Días	IBC	Aporte	Código	Días	IBC	Aporte	Días	IBC	Aporte	
1	CC 1091681471	PACHECO DAMIA	230001	30	(31,300,000)	(208,000)	EP5005	30	(21,300,000)	(144,300)		0		0	14-12	30	(31,300,000)	(24,800)	0		30	50
2	CC 1091681471	PACHECO DAMIA	230001	30	31,300,000	508,000	EP5005	30	31,300,000	144,300		0		0	14-12	30	31,300,000	31,700	0		30	50
Total Afiliados(1)					50	50			50	50			50	50			50	\$24,900			50	50

RESUMEN DE PAGO

RIESGO	COOIGO	NIT	DV	AFILIADOS	VALOR LIQUIDADO	INTERESES MORA	SALDOS E INCAPACIDADES	VALOR A PAGAR
ARL (ADMINISTRADORAS: 1)				1	\$24,900	\$500	\$0	\$25,400
POSITIVA COMPAÑIA DE SEGUROS	14-23	860,011,153	6	1	\$24,900	\$500	\$0	\$25,400
TOTAL				1	\$24,900	\$500	\$0	\$25,400

Bucaramanga, 17 de enero de 2025.

Señores
Tesorería
E.S.E. ISABU
Ciudad

Asunto: Aplicación decreto 2231 de 2023 parágrafo 4 del artículo 11

Yo **DANNA ISABELLA PACHECO GIRALDO**, identificada con C.C. No. **1091681471** de **OCAÑA**, de acuerdo con el parágrafo 4 del artículo 11 del decreto 2231 de 2023 que cita:

"Parágrafo 4. Las personas naturales que perciban rentas de trabajo diferentes a las provenientes de una relación laboral o legal y reglamentaria que no soliciten al agente retenedor la aplicación de costos y deducciones de conformidad con lo previsto en el numeral 6 del artículo 1.2.4 .1.6 de este Decreto, se rigen por lo previsto en el artículo 383 del Estatuto Tributario. En caso contrario tendrá lugar a aplicar las tarifas de retención en la fuente previstas en los artículos 392 y 401 del Estatuto Tributario según corresponda."

Manifiesto que al momento de hacer mi declaración de renta me acogeré al:

- **Artículo 383**
Deducciones tributarias para ingresos laborales

- **Artículo 392**
Deducciones de costo

Para efectos de la retención en la fuente por mis servicios personales prestados a la ESE ISABU.

Al no entregar este comunicado adjunto a la cuenta cobro, la ESE ISABU deberá entender que debe aplicar al pago de mis servicios prestados las tarifas del artículo 392 del estatuto tributario.

Nota: Por favor asesorarse con su contador o asesor tributario para informar el asunto.

Agradeciendo su atención

Atentamente,



DANNA ISABELLA PACHECO GIRALDO

CC. No. **1091681471** de **OCAÑA**