

# COMERCIALIZADORA MEGA 2000

NIT: 1118542643-0  
REGIMEN - NO CONTRIBUTIVO

Yopal, 16 de enero de 2025

SEÑORES

INSTITUCION EDUCATIVA TECNICA AGROPECUARIA LA INMACULADA  
YOPAL

**ASUNTO: COTIZACION**

**PUPITRE UNIPERSONAL: PUESTO DE TRABAJO BASICA SECUNDARIA** MESA DESTINADA AL TRABAJO DE ALUMNOS EN SECUNDARIA. JUEGO COMPUESTO POR UNA (01) MESA Y UNA (01) SILLA. DESCRIPCIÓN DE LA MESA: SUPERFICIE EN POLIPROPILENO INYECTADO, COLOR GRIS CLARO MICROTTEXTURIZADO; SOPORTE EN TUBO COLD ROLLED SECCIÓN RECTANGULAR DE 1" x ½ ; ACABADOS: SOLDADURA MIG, PINTURA ELECTROSTÁTICA TERMOFIJADA Y TAPONES EN POLIPROLIPENO; PATAS, SOPORTES Y REFUERZOS EN ACERO. DIMENSIONES: ALTO 760 MM, ANCHO 700 MM, PROFUNDIDAD 457 MM. DESCRIPCIÓN DE LA SILLA: LOS MÓDULOS, DEL ASIENTO ESPALDAR DEBEN ESTAR CONSTRUIDOS CON SUPERFICIES DE DOBLE CURVATURA, EN TUBO COLD ROLLED REDONDO DE 7/8" DE DIÁMETRO; ASIENTO Y ESPALDAR EN POLIPROPILENO INYECTADO, SUPERFICIE MICROTTEXTURIZADA DE COLOR AMARILLO.

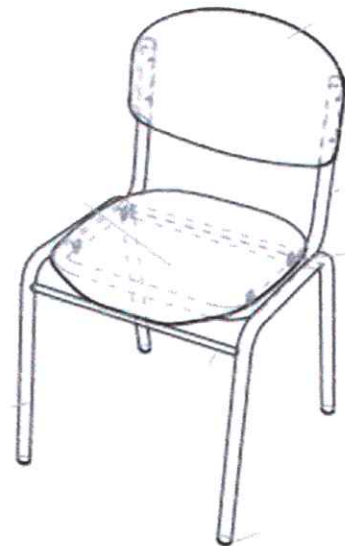
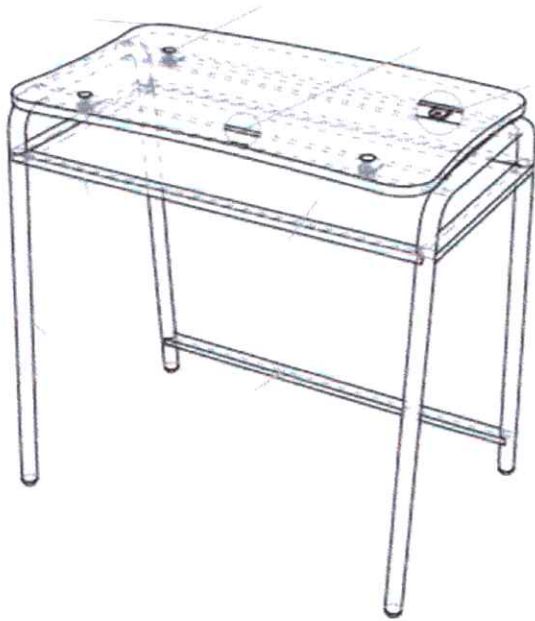

CARRERA 19 No 12 - 16 AGUAZUL - CASANARE

TEL: 3134814632 - 3107510115

correo: comercializadoramega2000@outlook.es

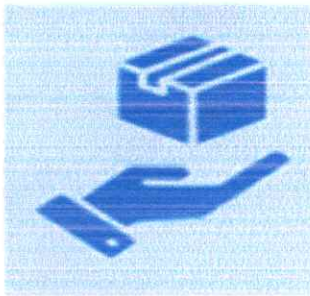

# COMERCIALIZADORA MEGA 2000

NIT: 1118542643-0  
REGIMEN - NO CONTRIBUTIVO

ITEM	DETALLE	CANTIDAD	VALOR UNITARIO	VALOR TOTAL
1	JUEGO PUPITRE UNIPERSONAL BACHILLERATO	146	319.500	46.647.000
			TOTAL	46.647.000

GELMAN ANDRES CAMARGO TORRES  
PROPIETARIO

CARRERA 19 No 12 - 16 AGUAZUL - CASANARE  
TEL: 3134814632 - 3107510115  
correo: comercializadoramega2000@outlook.es



# COMERCIALIZADORA MEGA 2000

NIT: 1118542643-0  
REGIMEN - NO CONTRIBUTIVO

## MESA PUESTO DE TRABAJO BÁSICA SECUNDARIA

### DESCRIPCIÓN Y USO

Mesa destinada al trabajo de alumnos en secundaria. Juego compuesto por una (1) Mesa y una (1) silla.

### DESCRIPCIÓN TÉCNICA

PARTE	MATERIAL	ESPECIFICACIÓN	ACABADO	CANTIDAD
Patas	Acero	Tubo cold rolled sección circular de 1", espesor de pared de 1,2 mm mínimo. (Sin pintura)	Pintura en polvo para aplicación electrostática tipo epoxi poliéster color gris claro gofrado	2
Soporte superficie	Acero	Tubo cold rolled sección rectangular de 1" x 1/2", espesor de pared de 1,2 mm mínimo. (Sin pintura)	Pintura en polvo para aplicación electrostática tipo epoxi poliéster color gris claro gofrado	2
Refuerzo Estructural Portatibros	Acero	Tubo cold rolled sección rectangular de 1" x 1/2", espesor de pared de 1,2 mm mínimo. (Sin pintura)	Pintura en polvo para aplicación electrostática tipo epoxi poliéster color gris claro gofrado	4
Platinas de sujeción	Acero	Platina 1" espesor nominal 1/8"	Pintura en polvo para aplicación electrostática tipo epoxi poliéster color gris claro gofrado	4
Superficie	Polipropileno Copolimero	De alto impacto Inyectado con nervaduras estructurales con filtro UV	Gris claro microtexturizado	1
	Madera	Contrachapada de 14 mm	Laminado decorativo melamínico de alta presión espesor de pared 1 mm en la cara tono gris humo y balance laminado melamínico de alta presión espesor de pared mínimo 0,6 mm. Canto en sellador y laca catalizada al ácido transparente	
Refuerzo Apoyapies	Acero	Tubo cold rolled sección rectangular de 1" x 1/2", espesor de pared de 1,2 mm mínimo. (Sin pintura)	Pintura en polvo para aplicación electrostática tipo epoxi poliéster color gris claro gofrado	1
Entrepaño	Acero	Lámina plegada espesor de pared 1,2 mm	Pintura en polvo para aplicación electrostática tipo epoxi poliéster color gris claro gofrado	1
Tornillos	Acero	Tornillo cabeza avellanada estrella de 1/4" con tuerca de seguridad y huasa de compresión	Pavonado	4
Tapones	Polipropileno	Tapón de polipropileno inyectado interno con nervaduras para las patas	Color negro microtexturizado	4

## SILLA PUESTO DE TRABAJO SECUNDARIA

### DESCRIPCIÓN Y USO

Silla destinada al puesto de trabajo secundaria en aulas de clase. Cada una está acompañada por una (1) mesa unipersonal secundaria

### DESCRIPCIÓN TÉCNICA

PARTE	MATERIAL	ESPECIFICACIÓN	ACABADO	CANTIDAD
Patas	Acero	Tubo cold rolled redondo de 7/8" de diámetro, espesor de pared de 1,5 mm mínimo. (Sin pintura)	Pintura en polvo horneable para aplicación electrostática tipo epoxi poliéster color gris claro gofrado	2
Asiento-Espaldar	Acero	Tubo cold rolled redondo de 7/8" de diámetro, espesor de pared de 1,5 mm mínimo. (Sin pintura)	Pintura en polvo horneable para aplicación electrostática tipo epoxi poliéster color gris claro gofrado	1
Amarres	Acero	Tubo cold rolled redondo de 1/2" de diámetro, espesor de pared 1,2 mm mínimo. (Sin pintura)	Pintura en polvo horneable para aplicación electrostática tipo epoxi poliéster color gris claro gofrado	3
Asiento	Polipropileno Copolimero	Polipropileno inyectado de alto impacto con aditivo filtro UV	Superficie microtexturizada color amarillo	1
Espaldar	Polipropileno Copolimero	Polipropileno inyectado de alto impacto con aditivo filtro UV	Superficie microtexturizada color amarillo	1
Tapones	Polipropileno	Tapón de polipropileno inyectado semiesférico interno con nervaduras para las patas	Color negro	4 o 6

CARRERA 19 No 12 - 16 AGUAZUL – CASANARE  
TEL: 3134814632 – 3107510115  
correo: comercializadoramega2000@outlook.es



# COMERCIALIZADORA MEGA 2000

NIT: 1118542643-0  
REGIMEN - NO CONTRIBUTIVO

MESA PUPITRE UNIPERSONAL SECUNDARIA			
COMPONENTE	MATERIAL	CANTIDAD	
1	Patas	Acero Ø 1" Espesor 1,2 mm	2
2	Soportes Superficie	Acero 1" X 1/2" Espesor 1,2 mm	2
3	Refuerzo Portalibros	Acero 1" X 1/2" Espesor 1,2 mm	4
4	Platinas de Sujeción	Acero Platina 1" Espesor 1/8"	4
5	Superficie	Madera Contrachapada 15 mm Laminado y Balance	1
6	Refuerzo Apoyapiés	Acero 1" X 1/2" Espesor 1,2 mm	1
7	Entrepaña	Acero Lámina Plegada Espesor 1,2 mm	1
8	Tapones	Polipropileno Inyectado	4

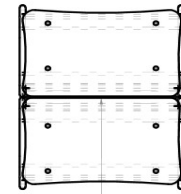
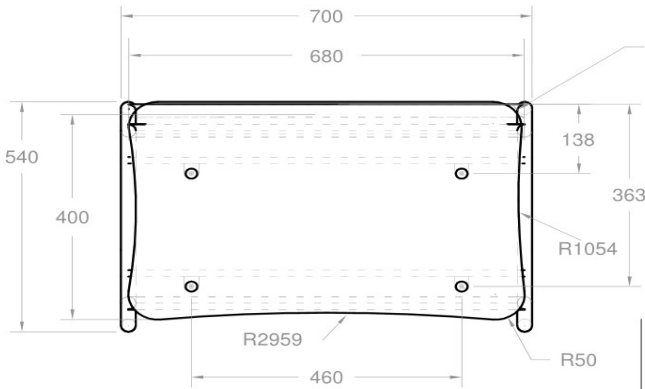
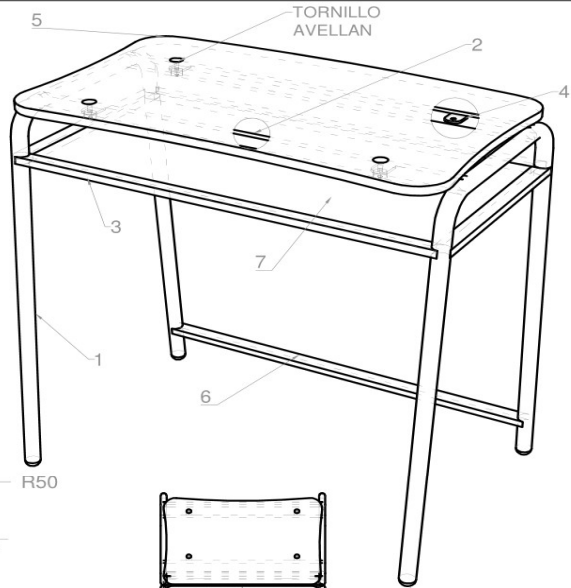

TAPÓN INTERNO CON NERVADURAS

Arista alineada con las patas frontales

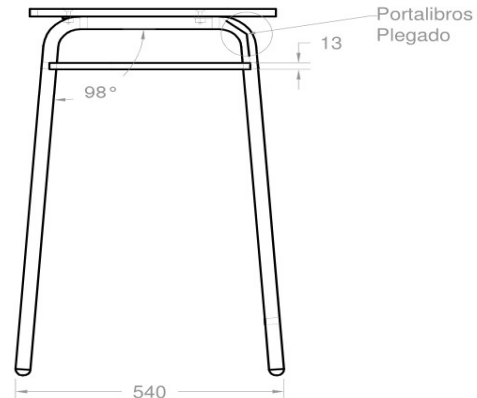
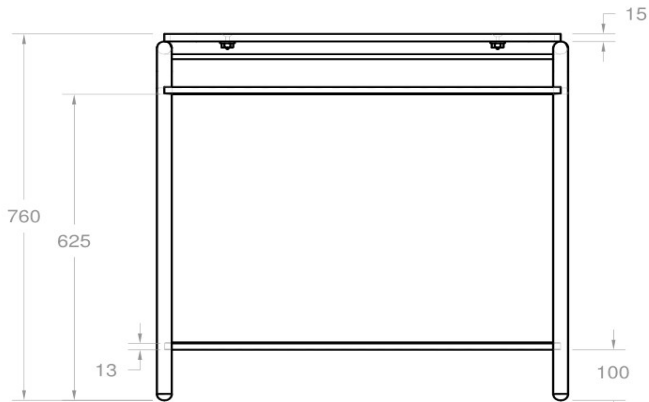

MANUAL DE DOTACIONES ESTABLECIMIENTOS EDUCATIVOS PÚBLICOS  <b>REPÚBLICA DE COLOMBIA</b> MINISTERIO DE EDUCACIÓN NACIONAL VICEMINISTERIO DE EDUCACIÓN PREESCOLAR BÁSICA Y MEDIA DIRECCIÓN DE COBERTURA SUBDIRECCIÓN DE ACCESO	COMPONENTE DOTACIÓN: MOBILIARIO	
	ESPACIO: AULAS BÁSICA SECUNDARIA	
	ÍTEM: MESA UNIPERSONAL SECUNDARIA CANTIDAD X JUEGO: 1	FECHA 06 - 09 - 2015
	JUEGO: UNA (1) MESA - UNA (1) SILLA	
VISTAS PRINCIPALES - PERSPECTIVA	COTA mm	PLANO 1 / 1

CARRERA 19 No 12 - 16 AGUAZUL – CASANARE  
TEL: 3134814632 – 3107510115  
correo: comercializadoramega2000@outlook.es



# COMERCIALIZADORA MEGA 2000

NIT: 1118542643-0  
REGIMEN - NO CONTRIBUTIVO

SILLA PUESTO DE TRABAJO SECUNDARIA			
COMPONENTE	MATERIAL		CANTIDAD
1	Estructura Patas	Tubería Acero Espesor 1,5 mm Sección Circular Ø 7/8"	1
2	Estructura Asiento Espaldar	Tubería Acero Espesor 1,5 mm Sección Circular Ø 7/8"	1
3	Amarres	Tubería Acero Espesor 1,2 mm Sección Circular Ø 1/2"	3
4	Módulo Asiento	Polipropileno copolimero de alto impacto	1
5	Módulo Espaldar	Polipropileno copolimero de alto impacto	1
6	Sistema de Unión	Polipropileno copolimero de alto impacto	4
7	Tapones	Polipropileno	4

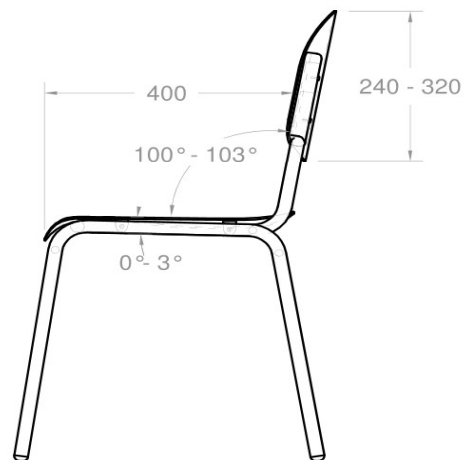
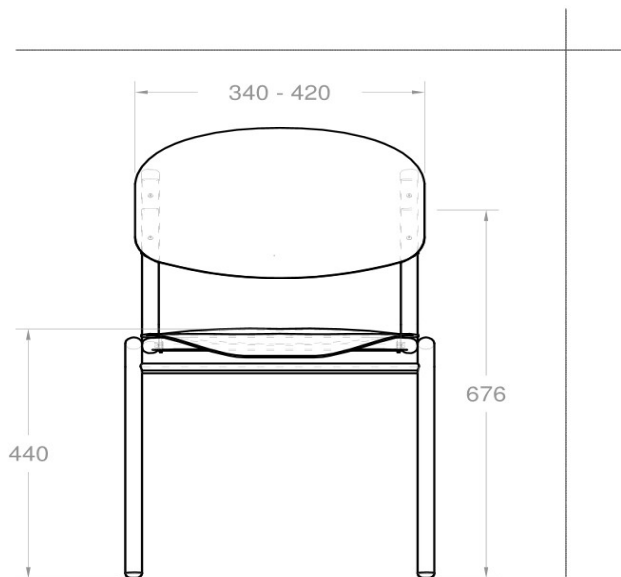
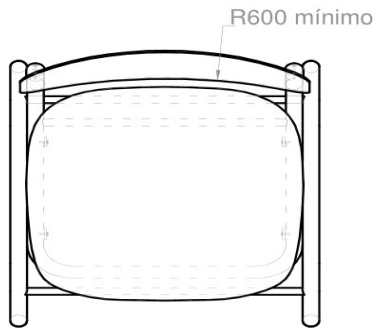

MANUAL DE DOTACIONES ESTABLECIMIENTOS EDUCATIVOS PÚBLICO S  <b>REPÚBLICA DE COLOMBIA</b> <b>MINISTERIO DE EDUCACIÓN NACIONAL</b> VICEMINISTERIO DE EDUCACIÓN PREESCOLAR BÁSICA Y MEDIA DIRECCIÓN DE COBERTURA SUBDIRECCIÓN DE ACCESO	COMPONENTE DOTACIÓN: MOBILIARIO		
	ESPACIO: AULAS BÁSICAS		
	ÍTEM: SILLA PUESTO DE TRABAJO SECUNDARIA CANTIDAD X JUEGO: 1	FECHA 30 - 08 - 2015	
	JUEGO: UNA (1) MESA DE TRABAJO SECUNDARIA UNA (1) SILLA		
VISTAS PRINCIPALES - PERSPECTIVA	COTA mm	PLANO 1 / 1	

CARRERA 19 No 12 - 16 AGUAZUL – CASANARE  
 TEL: 3134814632 – 3107510115  
 correo: comercializadoramega2000@outlook.es

REPÚBLICA DE COLOMBIA  
IDENTIFICACION PERSONAL  
CÉDULA DE CIUDADANIA

NÚMERO **1.118.542.643**  
**CAMARGO TORRES**

APELLIDOS  
**GELMAN ANDRES**

NOMBRES  
*Gelman Camargo*



FIRMA  
*[Handwritten signature]*



INDICE DERECHO

FECHA DE NACIMIENTO **16-OCT-1989**

**YOPAL**  
**(CASANARE)**

LUGAR DE NACIMIENTO

**1.65**

ESTATURA

**B+**

G.S. RH

**M**

SEXO

**17-ENE-2008 YOPAL**

FECHA Y LUGAR DE EXPEDICIÓN

*[Handwritten signature]*  
REGISTRADOR NACIONAL  
JOAN CARLOS SALGADO VACHA

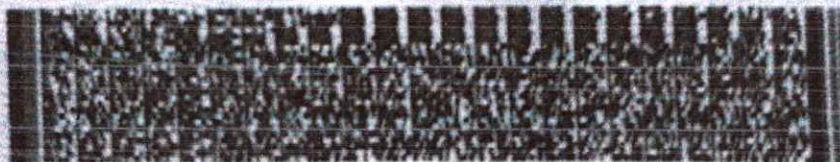

F-4602100-01072080-M-1118542543-20190410

0065210735A 1

9907812191





## CÁMARA DE COMERCIO DE CASANARE

### CERTIFICADO DE MATRÍCULA MERCANTIL DE PERSONA NATURAL

Fecha expedición: 16/01/2025 - 09:23:45

Recibo No. S000911466, Valor 5800

CÓDIGO DE VERIFICACIÓN gqwT6DK6cC

Verifique el contenido y confiabilidad de este certificado, ingresando a <https://sii.confecamaras.co/vista/plantilla/cv.php?empresa=50> y digite el respectivo código, para que visualice la imagen generada al momento de su expedición. La verificación se puede realizar de manera ilimitada, durante 60 días calendario contados a partir de la fecha de su expedición.

La matrícula mercantil proporciona seguridad y confianza en los negocios, renueve su matrícula a más tardar el 31 de marzo de 2025.

CON FUNDAMENTO EN LA MATRÍCULA E INSCRIPCIONES EFECTUADAS EN EL REGISTRO MERCANTIL, LA CÁMARA DE COMERCIO CERTIFICA:

#### NOMBRE, IDENTIFICACIÓN Y DOMICILIO

Nombres y apellidos : GELMAN ANDRES CAMARGO TORRES

Identificación : CC. - 1118542643

Nit : 1118542643-0

Domicilio: Aguazul, Casanare

#### MATRÍCULA

Matrícula No: 71791

Fecha de matrícula: 16 de febrero de 2009

Ultimo año renovado: 2024

Fecha de renovación: 29 de abril de 2024

Grupo NIF : GRUPO III - MICROEMPRESAS

#### UBICACIÓN

Dirección del domicilio principal : CARRERA 19 N 12 16 - Brr centro

Municipio : Aguazul, Casanare

Correo electrónico : comercializadoramega2000@outlook.es

Teléfono comercial 1 : 3134814632

Teléfono comercial 2 : 3114552169

Teléfono comercial 3 : No reportó.

Dirección para notificación judicial : CARRERA 19 N 12 16 - Brr centro

Municipio : Aguazul, Casanare

Correo electrónico de notificación : comercializadoramega2000@outlook.es

La persona natural **SI** autorizó para recibir notificaciones personales a través del correo electrónico, de conformidad con lo establecido en los artículos 291 del Código General del Proceso y del 67 del Código de Procedimiento Administrativo y de lo Contencioso Administrativo.

#### CLASIFICACIÓN DE ACTIVIDADES ECONÓMICAS - CIIU

Actividad principal Código CIIU: G4741

Actividad secundaria Código CIIU: G4719

Otras actividades Código CIIU: C3110 G4754

Descripción de la actividad económica reportada en el Formulario del Registro Único Empresarial y Social -RUES- : Comercio al por menor de computadores, equipos periféricos, programas de informática y equipos de telecomunicaciones en establecimientos especializados comercio al por menor en establecimientos no especializados, con surtido compuesto principalmente por productos diferentes de alimentos (víveres en general), bebidas (alcohólicas y no alcohólicas) y tabaco - Fabricación de muebles - Comercio al por menor de electrodomésticos y gasodomésticos, muebles y equipos de iluminación en establecimientos

#### INFORMACION FINANCIERA

El comerciante matriculado reportó la siguiente información financiera, la cual corresponde a la última información reportada en la matrícula mercantil, así:

#### Estado de la situación financiera:

Activo corriente: \$3.000.000,00

Activo no corriente: \$0,00

Activo total: \$3.000.000,00



**CÁMARA DE COMERCIO DE CASANARE**

**CERTIFICADO DE MATRÍCULA MERCANTIL DE PERSONA NATURAL**

**Fecha expedición:** 16/01/2025 - 09:23:46  
**Recibo No.** S000911466, Valor 5800

**CÓDIGO DE VERIFICACIÓN** gqwT6DK6cC

Verifique el contenido y confiabilidad de este certificado, ingresando a <https://sii.confecamaras.co/vista/plantilla/cv.php?empresa=50> y digite el respectivo código, para que visualice la imagen generada al momento de su expedición. La verificación se puede realizar de manera ilimitada, durante 60 días calendario contados a partir de la fecha de su expedición.

La matrícula mercantil proporciona seguridad y confianza en los negocios, renueve su matrícula a más tardar el 31 de marzo de 2025.

Pasivo corriente: \$0,00  
Pasivo no corriente: \$0,00  
Pasivo total: \$0,00  
Patrimonio neto: \$3.000.000,00  
Pasivo más patrimonio: \$3.000.000,00

**Estado de resultados:**

Ingresos actividad ordinaria: \$3.000.000,00  
Otros ingresos: \$0,00  
Costo de ventas: \$0,00  
Gastos operacionales: \$0,00  
Otros gastos: \$0,00  
Gastos por impuestos: \$0,00  
Utilidad operacional: \$0,00  
Resultado del periodo: \$0,00

**RECURSOS CONTRA LOS ACTOS DE INSCRIPCIÓN**

De conformidad con lo establecido en el Código de Procedimiento Administrativo y de lo Contencioso Administrativo y la Ley 962 de 2005, los Actos Administrativos de registro quedan en firme, dentro de los diez (10) días hábiles siguientes a la fecha de inscripción, siempre que no sean objeto de recursos. Para estos efectos, se informa que para la CÁMARA DE COMERCIO DE CASANARE, los sábados **NO** son días hábiles.

Una vez interpuestos los recursos, los Actos Administrativos recurridos quedan en efecto suspensivo, hasta tanto los mismos sean resueltos, conforme lo prevé el artículo 79 del Código de Procedimiento Administrativo y de lo Contencioso Administrativo.

A la fecha y hora de expedición de este certificado, NO se encuentra en curso ningún recurso.

**ESTABLECIMIENTOS DE COMERCIO, SUCURSALES Y AGENCIAS**

A nombre de la persona natural, figura(n) matriculado(s) en la CÁMARA DE COMERCIO DE CASANARE el(los) siguiente(s) establecimiento(s) de comercio:

**ESTABLECIMIENTOS DE COMERCIO**

Nombre: COMERCIALIZADORA MEGA 2000  
Matrícula No.: 71792  
Fecha de Matrícula: 16 de febrero de 2009  
Último año renovado: 2024  
Categoría: Establecimiento de Comercio  
Dirección : CALLE 38C 2-64 - Brr Siete De Agosto  
Municipio: Aguazul, Casanare

SI DESEA OBTENER INFORMACIÓN DETALLADA DE LOS ANTERIORES ESTABLECIMIENTOS DE COMERCIO O DE AQUELLOS MATRICULADOS EN UNA JURISDICCIÓN DIFERENTE A LA DEL PROPIETARIO, DEBERÁ SOLICITAR EL CERTIFICADO DE MATRÍCULA MERCANTIL DEL RESPECTIVO ESTABLECIMIENTO DE COMERCIO.

LA INFORMACIÓN CORRESPONDIENTE A LOS ESTABLECIMIENTOS DE COMERCIO, AGENCIAS Y SUCURSALES, QUE LA PERSONA NATURAL TIENE MATRICULADOS EN OTRAS CÁMARAS DE COMERCIO DEL PAÍS, PODRÁ CONSULTARLA EN [WWW.RUES.ORG.CO](http://WWW.RUES.ORG.CO).

**INFORMA - TAMAÑO DE EMPRESA**

CÁMARA DE COMERCIO DE CASANARE



CERTIFICADO DE MATRÍCULA MERCANTIL DE PERSONA NATURAL

Fecha expedición: 16/01/2025 - 09:23:46  
Recibo No. S000911466, Valor 5800

CÓDIGO DE VERIFICACIÓN gqwT6DK6cC

Verifique el contenido y confiabilidad de este certificado, ingresando a <https://sii.confecamaras.co/vista/plantilla/cv.php?empresa=50> y digite el respectivo código, para que visualice la imagen generada al momento de su expedición. La verificación se puede realizar de manera ilimitada, durante 60 días calendario contados a partir de la fecha de su expedición.

La matrícula mercantil proporciona seguridad y confianza en los negocios, renueve su matrícula a más tardar el 31 de marzo de 2025.

De conformidad con lo previsto en el artículo 2.2.1.13.2.1 del Decreto 1074 de 2015 y la Resolución 2225 de 2019 del DANE el tamaño de la empresa es MICRO EMPRESA.

Lo anterior de acuerdo a la información reportada por el matriculado o inscrito en el formulario RUES:

Ingresos por actividad ordinaria : \$3.000.000,00

Actividad económica por la que percibió mayores ingresos en el periodo - CIIU : 64741.

Este certificado refleja la situación jurídica registral de la persona natural, a la fecha y hora de su expedición.

IMPORTANTE: La firma digital del secretario de la CÁMARA DE COMERCIO DE CASANARE contenida en este certificado electrónico se encuentra emitida por una entidad de certificación acreditada por el Organismo Nacional de Acreditación de Colombia (ONAC), de conformidad con las exigencias establecidas en la Ley 527 de 1999 para validez jurídica y probatoria de los documentos electrónicos.

La firma digital no es una firma digitalizada o escaneada, por lo tanto, la firma digital que acompaña este documento la podrá verificar a través de su aplicativo visor de documentos pdf.

La firma mecánica que se muestra a continuación es la representación gráfica de la firma del secretario jurídico (o de quien haga sus veces) de la Cámara de Comercio quien avala este certificado. La firma mecánica no reemplaza la firma digital en los documentos electrónicos.

Al realizar la verificación podrá visualizar (y descargar) una imagen exacta del certificado que se entregó al usuario en el momento que se realizó la transacción.

EL SECRETARIO  
CESAR ADOLFO REINA JOYA

---

\*\*\* FINAL DEL CERTIFICADO \*\*\*

---