



SERVICIO NACIONAL DE APRENDIZAJE

FORMATO PARA LIQUIDACIÓN PAGO DE CONTRATOS POR CONCEPTO DE HONORARIOS Y/O PRESTACIÓN DE SERVICIOS PERSONAS NATURALES (RENTAS DE TRABAJO ARTICULO 103 ESTATUTO TRIBUTARIO)

REGIONAL HUILA

CENTRO DE LA INDUSTRIA, LA EMPRESA Y LOS SERVICIOS-HUILA

Adquiriente: SERVICIO NACIONAL DE APRENDIZAJE SENA Nit adquiriente: 899.999.034-1

Código Regional	41
Código Centro	952710
Fecha Elaboración	Agosto de 2025
Versión	ENERO - 2.25
ID de Proceso	85680-431377

DATOS DEL CONTRATISTA

Nombres y apellidos:	JAVIER FRANCISCO ZAMBRANO MEÑACA	Banco a consignar:	BANCOLOMBIA
Cédula de Ciudadanía	7.713.897	Tipo de cuenta:	AHORROS
Correo electrónico:	jzambanom@sena.edu.co	Número de Cuenta:	81707063511
IP/Nº de contacto:		Presta Servicios Excluidos de IVA:	SI
Inducción SST:	SI	Pertenece al régimen simple de tributación:	NO
Régimen del IVA:	NO RESPONSABLE	Es declarante de renta por el año gravable 2024	SI
¿Es pensionado o tiene otra situación sustentada normativamente para no estar obligado a cotizar pensión?			
Sus ingresos en el 2024 fueron iguales o superiores a \$65.891.000			
Sus ingresos del contrato suscrito con la Entidad en el 2025 es igual o superior a \$164.336.700 (debe registrarse como responsable del IVA)			
¿Utiliza costos o gastos asociados al ingreso para disminuir su impuesto de renta que declara ante la DIAN anualmente?			
Concepto del pago corresponde a:			
NINGUNO			
TARIFA RETENCIÓN ARTICULO 392 E.T.			
0,00%			

DATOS DEL CONTRATO

Nº del contrato:	7365948/2025	Nº Compromiso SIIF	15025	Número de pagos durante la vigencia del contrato	11
OBJETO CONTRACTUAL: (Descripción del servicio prestado)	INSTRUCTOR:41_9527_061 PRESTAR SERVICIOS PROFESIONALES EN LA EJECUCIÓN FORMACIÓN PROFESIONAL INTEGRAL EN EL CENTRO DE LA INDUSTRIA, LA EMPRESA Y LOS SERVICIOS EN LA ESPECIALIDAD: MANTENIMIENTO DE AUTOMATISMOS INDUSTRIALES, EN EL PROGRAMA ARTICULACION				

DATOS PERIODO DEL PAGO

Del	01/08/2025	Al	31/08/2025	Saldo Anterior del Contrato:	\$ 18.704.678
Número de pago	7			Valor Total del Contrato:	\$ 45.995.110
Valor Bruto Pago:	\$ 4.599.511,00			Nuevo Saldo del Contrato:	\$ 14.105.167

RESUMEN PAGOS GENERADOS EN EL PERIODO OBJETO DE PAGO

Ingresos por honorarios	\$ 4.599.511	Ninguno	0,00%
Ingresos por comisiones	\$ 1.059.933	Retención en la Fuente del Periodo	\$ 0
Ingresos de otros meses cobrados en el mes	\$ 0		
TOTAL INGRESOS DEL PERIODO	\$ 5.659.444	Menos, Retefuente Otros Ingresos	\$ 0
BASE PARA RETENCIÓN EN LA FUENTE	\$ 3.844.344	TOTAL RETEFUENTE PRESENTE PAGO	\$ 0

LIQUIDACIÓN DE PAGO A SEGURIDAD SOCIAL Y LIQUIDACIÓN DEL NETO A PAGAR

	Agosto	Julio			
Nº Planilla PILA, o, Nº Radicación pago SS	-----	4611177107	Base retención en la fuente a título de RENTA	3.844.344,00	TARIFA
Ingreso Base de Cotización - IBC	\$ 1.839.804	\$ 1.839.804	Base retención en la fuente a título de ICA	5.659.444,00	
Aporte obligatorio a seguridad social salud	\$ 230.000	\$ 230.000	Valor base IVA	0,00	
Aporte obligatorio a seguridad social Pensión	\$ 294.400	\$ 294.400	IVA (Si es RESPONSABLE)	0,00	19%
Aporte obligatorio a Fondo de solidaridad Pensional	\$ -	\$ 0	Menos Retención en la Fuente	0,00	0,00%
ARL	\$ 9.700	\$ 9.700	Menos Retención IVA	0,00	15%
Aportes pensión de ingresos de otros meses cobrados en el mes	\$ -	-	Reteica - 8299	0,00	0,350%
Aportes salud de ingresos de otros meses cobrados en el mes	\$ -	-		0,00	0,350%
Aportes ARL de ingresos de otros meses cobrados en el mes	\$ -	-		0,00	0,350%
Aportes voluntarios a Fondo de pensiones Obligatorias	\$ -	-		0,00	0,350%
Aportes voluntarios a cuentas AFC Y AVC	\$ -	-	Otras Retenciones	0,00	0,000%
Aporte voluntario a Fondos de pensiones voluntarias	\$ -	-	Otras Retenciones	0,00	0,000%
Intereses Prestamo de Vivienda	\$ -	-	Otras Retenciones	0,00	0,000%
Dependientes hasta	\$ -	-	Otras Retenciones	0,00	0,000%
Salud hasta	\$ 796.784	\$ -	Otras Retenciones	0,00	0,000%
Renta Exenta 25%	\$ 36.062.775	\$ 1.281.000		0,00	
Renta Exenta 25% liquidada en los meses anteriores al periodo objeto de cobro.	\$ 7.189.000		Descuentos de embargo (Si tiene)	0,00	
Retención en la Fuente Contingente	\$ -	-	VALOR A PAGAR	\$4.599.511,00	

SON: CUATRO MILLONES QUINIENTOS NOVENTA Y NUEVE MIL QUINIENTOS ONCE PESOS M/CTE

ACTIVIDADES DESARROLLADAS DURANTE EL PERIODO OBJETO DE PAGO

Durante este periodo realicé las siguientes actividades en desarrollo del contrato No. C01.PCCNTR. 7365948 del 2025

1. Impartí formación profesional en el programa de Articulación del SENA con la Educación Media en el Técnico Mantenimiento de Automatismos Industriales; realicé la formación de manera presencial, en las siguientes fichas:
 - * I.E. Eugenio Ferro Falla de Campoalegre, grado (11) ficha 2915735 y grado (10) ficha 3153937.
 - * I.E. Jesús María Aguirre de Aipe, grado (11) ficha 2915753.
2. Participé en reunión del equipo ejecutor de la Línea Electrónica.
3. Legalicé los gastos de desplazamiento causado por las órdenes de viaje del mes de julio.
4. Presenté informe de ejecución contractual, cuenta de cobro, pago oportuno al sistema de seguridad social.

PARA LOS EFECTOS LEGALES CERTIFICO, BAJO LA GRAVEDAD DEL JURAMENTO, QUE:

1. Cumpli a cabalidad las actividades del objeto contractual arriba descritas; 2. Los documentos soporte suministrados contienen el pago de Seguridad Social en Salud y Pensión, los aportes voluntarios a cuentas AFC y FVP, por los ingresos recibidos en el mes anterior del contrato objeto de cobro en esta planilla y certifico que no han sido utilizados en la disminución de la Base de Retención en la Fuente en ningún otro contrato; 3. El número de trabajadores contratados para cumplir con el desarrollo del objeto contractual corresponden a lo indicado en esta planilla; 4. Toda la información aquí suministra es verídica; 5. He leído y entendido la descripción de cada uno de los campos aquí

JAVIER FRANCISCO ZAMBRANO MEÑACA
EL CONTRATISTA

CERTIFICACION DEL SUPERVISOR DEL CONTRATO

En mi calidad de Supervisor del contrato de prestación de servicios personales aquí relacionado, CERTIFICO:

- 1.- Que El Contratista cumplió a cabalidad las obligaciones contractuales pactadas;
- 2.- Que El Contratista desarrolló las actividades descritas en el presente informe, dentro del periodo de cobro;
- 3.- Que he verificado el pago de los aportes obligatorios al Sistema General de Seguridad Social realizados por el contratista por los ingresos recibidos en el mes anterior por medio de la planilla PILA relacionada en el presente informe y que los mismos han sido liquidados de conformidad con las normas vigentes.

Autorizo el presente pago.
El Supervisor,

OMAR GEOVANNY PARDO MACIAS
COORDINADOR ACADÉMICO

Teniendo en cuenta las certificaciones suscritas por el contratista y por el supervisor del contrato arriba relacionado, autorizo el presente pago:

EL ORDENADOR DEL PAGO
FERMIN BELTRAN BARRAGAN
SUBDIRECTOR DE CENTRO G02

DATOS GENERALES DEL APORTANTE

TIPO IDENTIFICACIÓN:	CÉDULA DE CIUDADANÍA	NÚMERO DE IDENTIFICACIÓN:	7713897
NOMBRE Ó RAZÓN SOCIAL:	JAVIER FRANSISCO ZAMBRANO MENACA		
CIUDAD/MUNICIPIO:	NEIVA DEPARTAMENTO:		HUILA
DIRECCIÓN:	CALLE 19 N 46-45 CASA 13	TELÉFONO:	8674370
TIPO APORTANTE:	02-INDEPENDIENTE	CLASE APORTANTE:	I-INDEPENDIENTE
TIPO EMPRESA:	PRIVADA	ACTIVIDAD ECONOMICA:	Actividades reguladoras y
FORMA DE PRESENTACIÓN:	ÚNICO		
APORTANTE EXONERADO PAGO APORTES SALUD, SENA E ICBF (REFORMA TRIBUTARIA):			NO

DATOS GENERALES DE LA PLANILLA

NÚMERO PLANILLA:	4611177107	TIPO DE PLANILLA:	I-INDEPENDIENTES
PERIODO COTIZACIÓN	MES: julio	PERIODO COTIZACIÓN	MES: julio
OTROS SUBSISTEMAS:	AÑO: 2025	SALUD:	AÑO: 2025
DÍAS DE MORA:	0		
FECHA PAGO (aaaa/mm/dd):	2025/08/05	NÚMERO AUTORIZACIÓN:	9993562906

NOVEDADES

ING	RET	TDE	TAE	TDP	TAP	COR	VSP	VST	SLN	COM	IGE	LMA	VAC	AVP	VCT	IRP

LIQUIDACIÓN GENERAL

TOTALES	
COTIZANTES	TOTAL PAGADO

PENSIÓN

ADMINISTRADORA		NOMBRE			
NIT	CÓDIGO				
9003360047	25-14	25-14 COLPENSIONES		1	\$ 294.400
SUBTOTAL:				1	\$ 294.400

SALUD

ADMINISTRADORA		NOMBRE			
NIT	CÓDIGO				
8300035647	EPS017	EPS017-FAMISANAR		1	\$ 230.000
SUBTOTAL:				1	\$ 230.000

RIESGOS PROFESIONALES

ADMINISTRADORA		NOMBRE			
NIT	CÓDIGO				
8600111536	14-23	14-23-POSITIVA COMPAÑIA DE SEGUROS S.A.		1	\$ 9.700
SUBTOTAL:				1	\$ 9.700

VALOR SIN MORA:	\$ 534.100
VALOR MORA:	\$ 0
TOTAL PAGADO:	\$ 534.100

EFFECTIVO LTDA
NIT: 830.131.993-1

ORDEN DE SERVICIO

N. OS: 9598631525
Cliente: 110263 PILA RECAUDO
Fecha: 05/08/2025 16:44:00
PAP: 904239
Identificacion: 7713897
Nombre: JAVIER FRANCISCO
Apellido 1: ZAMBRANO
Apellido 2: MENACA
TIPO DOCUMENTO: CEDULA DE CIUDADANIA
TELEFONO: 3186008250
Codigo Planilla: 4611177107
Periodo Pago: 2025/07
Valor Comision: 0
Valor Iva Comision: 0
Referencia: 7713897 Valor: \$534.100,00

Aplica condiciones particulares con el
cliente beneficiario

Conserve este recibo, es el unico
soporte valido para atender cualquier
reclamacion.

Para reclamaciones presente este
recibo: tel. (1) 6510101.
servicioalcliente@efecty.com.co.
www.efecty.com.co



Documento de Autorización, Reconocimiento y Ordenación de Pago Comisión al Interior del País

Usuario que Genera Reporte: MHfbeltran FERMIN BELTRAN BARRAGAN
 Unidad ó Subunidad que Genera Reporte: 36-02-00-041-952710 CENTRO DE LA INDUSTRIA LA EMPRESA Y LOS SERVICIOS-HUILA
 Fecha y Hora Generación Reporte: sábado, 5 de julio de 2025

Comisión Servicio al Interior del País - Tramite - Inicial

Solicitud de Comisión No.	43625	Fecha Solicitud	2025-07-04	Estado de la Comisión	Autorizada	Unidad Ejecutora o Subunidad - 36-02-00-041-952710 CENTRO DE LA INDUSTRIA LA EMPRESA Y LOS SERVICIOS-HUILA			
Tipo de Comisión	Servicio	Fecha Aut./ Rech.	2025-07-05	Genera Viáticos	NO	Genera gastos de viaje	Si	Requiere Pasajes Aéreos	NO
Transporte por Vía	Terrestre	Área u Oficina	COORDINACION ACADEMICA			Tipo de trámite	Inicial	Comisión Inicial	
CDP de viáticos									
Consecutivo CDP	2725	Dependencia Solicitante				952711 CENTRO DE LA INDUSTRIA, LA EMPRESA Y LOS SERVICIOS - INTEGRACION CON LA MEDIA-HUILA			
Rubro Presupuestal de Viaticos	-				Rubro Presupuestal de Gastos de Viaje	C-3603-1300-20-20305C-3603025-02 - ADQUIS. DE BYS - SERVICIO DE FORMACIÓN PROFESIONAL INTEGRAL - FORTALECIMIENTO DE LA PRESTACIÓN DEL SERVICIO DE FORMACIÓN PROFESIONAL Y EL RECONOCIMIENTO DE SABERES PREVIOS CON ÉNFASIS EN POBLACIONES CAMPESINAS Y POPULARES EN COLOMBIA NACIONAL			

Nombre	Tipo y Número de Documento	Cargo	Estado	Fecha Inicial Comisión	Fecha final Comisión	Dpto. / Municipio Origen	Dpto. / Municipio Destino	N°. Dias	Pernocta Último día Comisión	Porcentaj e Pernocta	Total dias	Base de Liquidación	Valor Viático Diario	Valor Total Viáticos	Valor Gastos de Viaje	Valor total a pagar	Objeto de la Comisión por Tercero
--------	----------------------------	-------	--------	------------------------	----------------------	--------------------------	---------------------------	----------	------------------------------	----------------------	------------	---------------------	----------------------	----------------------	-----------------------	---------------------	-----------------------------------

MINISTERIO DE HACIENDA Y CREDITO PUBLICO

Firmado digitalmente por: MINISTERIO DE HACIENDA Y CREDITO PUBLICO
 Serial del certificado: 5540827336374662968
 Entidad: Persona Juridica
 Unidad Organizacional: SUBDIRECCION DE OPERACIONES
 Hora de firma: 2025/07/05 09:57:35 -05:00



Documento de Autorización, Reconocimiento y Ordenación de Pago Comisión al Interior del País

Usuario que Genera Reporte: MHfbeltran FERMIN BELTRAN BARRAGAN
 Unidad ó Subunidad que Genera Reporte: 36-02-00-041-952710 CENTRO DE LA INDUSTRIA LA EMPRESA Y LOS SERVICIOS-HUILA
 Fecha y Hora Generación Reporte: sábado, 5 de julio de 2025

				2025-07-14	2025-07-14	HUILA / NEIVA	HUILA / AIPE	0,5	No	50							
				2025-07-15	2025-07-15	HUILA / NEIVA	HUILA / AIPE	0,5	No	50							
				2025-07-16	2025-07-16	HUILA / NEIVA	HUILA / CAMPOALEGRE	0,5	No	50							
				2025-07-17	2025-07-17	HUILA / NEIVA	HUILA / CAMPOALEGRE	0,5	No	50							
				2025-07-18	2025-07-18	HUILA / NEIVA	HUILA / CAMPOALEGRE	0,5	No	50							
				2025-07-19	2025-07-19	HUILA / NEIVA	HUILA / CAMPOALEGRE	0,5	No	50							
													Totales Solicitud de Comisión	0,00	605.676,00	605.676,00	

OBJETO DE LA COMISIÓN

ORIENTAR FORMACIÓN EN EL TÉCNICO EN MANTENIMIENTO DE AUTOMATISMOS INDUSTRIALES



Documento de Autorización, Reconocimiento y Ordenación de Pago Comisión al Interior del País

Usuario que Genera Reporte: MHfbeltran FERMIN BELTRAN BARRAGAN
 Unidad ó Subunidad que Genera Reporte: 36-02-00-041-952710 CENTRO DE LA INDUSTRIA LA EMPRESA Y LOS SERVICIOS-HUILA
 Fecha y Hora Generación Reporte: sábado, 5 de julio de 2025

ORDENADOR DEL GASTO					
Identificación:	83115849	Nombre:	FERMIN BELTRAN BARRAGAN	Cargo:	SUBDIRECTOR CENTRO DE LA INDUSTRIA, LA EMPRESA Y LOS SERVICIOS - HUILA

VISTO BUENO JEFE INMEDIATO			
Nombre:	""	Cargo:	""

Firma Responsable			
Verificado Por:	LUZ DARY CABRERA FRANCO	Fecha Verificación:	04/07/2025 18:15:42



Firmado digitalmente por:
 Nombre: FERMIN BELTRAN BARRAGAN
 Cédula de ciudadanía: 83115849
 Usuario SIF: MHfbeltran
 5/07/2025 9:58:06 a. m.



Versión: 04

Código:
GTH-F-090

GESTIÓN DE TALENTO HUMANO

FORMATO AGENDA DESPLAZAMIENTO CONTRATISTA

DATOS DEL CONTRATISTA QUE SE DESPLAZA

FECHA DE ELABORACIÓN DE AGENDA:						1/07/2025			
NOMBRES Y APELLIDOS:						IDENTIFICACIÓN:			
JAVIER FRANCISCO ZAMBRANO MEÑACA						Tipo:	C.C.	No.	7713897
CONTRATO:	No.	CO1.PCCNTR.7365948	AÑO	2025		FECHA VENCIMIENTO DEL CONTRATO	2	12	2025
OBJETO CONTRACTUAL:	41_9527_061 Prestar servicios profesionales o de apoyo a la gestión para apoyar la planeación y ejecución de la formación profesional integral en el Centro de la Industria, la Empresa y los Servicios del SENA Regional Huila en cualquier modalidad, nivel, la especialidad requerida y las afines al contratista: MANTENIMIENTO DE AUTOMATISMOS INDUSTRIALES en el programa ARTICULACION CON LA MEDIA								
DIRECCIÓN GENERAL/REGIONAL	Huila					DEPENDENCIA/CENTRO	Centro de la Industria, la Empresa y los Servicios		
NOMBRE DEL ORDENADOR DEL GASTO (de la Movilización)	FERMIN BELTRAN BARRAGAN					CARGO	SUBDIRECTOR DEL CENTRO DE FORMACION		
NOMBRE DEL SUPERVISOR(A) DEL CONTRATO	OMAR GEOVANNY PARDO MACIAS					CARGO	COORDINADOR ACADEMICO		
INFORMACIÓN DEL DESPLAZAMIENTO									
RUTA	NEIVA_AIPE_NEIVA NEIVA_CAMPOALEGRE_NEIVA								
DIRECCIÓN GENERAL/REGIONAL						DEPENDENCIA/CENTRO			
CIUDAD/DEPARTAMENTO O MUNICIPIO/DEPARTAMENTO O CIUDAD/PAIS	Huila		ENTIDAD O EMPRESA:	IE JESÚS MARÍA AGUIRRE CHARRY DE AIPE IE EUGENIO FERRO FALLA DE CAMPOALEGRE			CONTACTO	WILLIAM LOPEZ Cel. 3143085223 ALBINO CANGREJO Cel. 3133155126	
FECHA INICIO DEL DESPLAZAMIENTO	7	7	2025	FECHA FIN DESPLAZAMIENTO		19	7	2025	
OBJETIVO DEL DESPLAZAMIENTO	Orientar formación en el Técnico en Mantenimiento de Automatismos Industriales								
OBLIGACIONES DEL CONTRATO									
1	Orientar, asesorar y acompañar de forma permanente a los aprendices en el desarrollo de las actividades establecidas en la guía de aprendizaje de acuerdo lo establecido en las guías, los procedimientos y el Sistema Integrado de Gestión y Autoevaluación "SIGA" del SENA el cual se encuentra documentado en la plataforma Compromiso, en los programas del área temática objeto del contrato según asignación de grupos.								
2	Realizar reconocimiento de aprendizajes previos y estilos de aprendizaje.								
AGENDA									
ACTIVIDADES									
RUTA 1 Día 1: 07/07/2025 Desplazamientos ruta de ida: (NEIVA – AIPE) Desplazamientos Internos: N/A Desplazamientos Ruta de regreso: (AIPE – NEIVA) Medio de Transporte: Terrestre Actividades a ejecutar: Orientar formación en el técnico en: MANTENIMIENTO DE AUTOMATISMOS INDUSTRIALES, identificado con la ficha 2915753									
Día 2:08/07/2025 Desplazamientos ruta de ida: (NEIVA – AIPE) Desplazamientos Internos: N/A Desplazamientos Ruta de regreso: (AIPE – NEIVA) Medio de Transporte: Terrestre Actividades a ejecutar: Orientar formación en el técnico en: MANTENIMIENTO DE AUTOMATISMOS INDUSTRIALES, identificado con la ficha 2915753									
Día 3: 14/07/2025 Desplazamientos ruta de ida: (NEIVA – AIPE) Desplazamientos Internos: N/A Desplazamientos Ruta de regreso: (AIPE – NEIVA) Medio de Transporte: Terrestre Actividades a ejecutar: Orientar formación en el técnico en: MANTENIMIENTO DE AUTOMATISMOS INDUSTRIALES, identificado con la ficha 2915753									
Día 4: 15/07/2025 Desplazamientos ruta de ida: (NEIVA – AIPE) Desplazamientos Internos: N/A Desplazamientos Ruta de regreso: (AIPE – NEIVA) Medio de Transporte: Terrestre Actividades a ejecutar: Orientar formación en el técnico en: MANTENIMIENTO DE AUTOMATISMOS INDUSTRIALES, identificado con la ficha 2915753									
Valor de transporte de ida y regreso: \$28.000 Valor total de transporte: \$112.000									

ruta 2

Día 1 : 09/07/2025

Desplazamientos ruta de ida: (NEIVA – CAMPOALEGRE)

Desplazamientos Internos: N/A

Desplazamientos Ruta de regreso: (CAMPOALEGRE – NEIVA)

Medio de Transporte: Terrestre

Actividades a ejecutar: Orientar formación en el técnico en: MANTENIMIENTO DE AUTOMATISMOS INDUSTRIALES, identificado con la ficha 2915735

Día 2: 10/07/2025

Desplazamientos ruta de ida: (NEIVA – CAMPOALEGRE)

Desplazamientos Internos: N/A

Desplazamientos Ruta de regreso: (CAMPOALEGRE – NEIVA)

Medio de Transporte: Terrestre

Actividades a ejecutar: Orientar formación en el técnico en: MANTENIMIENTO DE AUTOMATISMOS INDUSTRIALES, identificado con la ficha 3153937

Día 3 : 11/07/2025

Desplazamientos ruta de ida: (NEIVA – CAMPOALEGRE)

Desplazamientos Internos: N/A

Desplazamientos Ruta de regreso: (CAMPOALEGRE – NEIVA)

Medio de Transporte: Terrestre

Actividades a ejecutar: Orientar formación en el técnico en: MANTENIMIENTO DE AUTOMATISMOS INDUSTRIALES, identificado con la ficha 2915735

Día 4 : 12/07/2025

Desplazamientos ruta de ida: (NEIVA – CAMPOALEGRE)

Desplazamientos Internos: N/A

Desplazamientos Ruta de regreso: (CAMPOALEGRE – NEIVA)

Medio de Transporte: Terrestre

Actividades a ejecutar: Orientar formación en el técnico en: MANTENIMIENTO DE AUTOMATISMOS INDUSTRIALES, identificado con la ficha 3153937

Día 5: 16/07/2025

Desplazamientos ruta de ida: (NEIVA – CAMPOALEGRE)

Desplazamientos Internos: N/A

Desplazamientos Ruta de regreso: (CAMPOALEGRE – NEIVA)

Medio de Transporte: Terrestre

Actividades a ejecutar: Orientar formación en el técnico en: MANTENIMIENTO DE AUTOMATISMOS INDUSTRIALES, identificado con la ficha 2915735

Día 6: 17/07/2025

Desplazamientos ruta de ida: (NEIVA – CAMPOALEGRE)

Desplazamientos Internos: N/A

Desplazamientos Ruta de regreso: (CAMPOALEGRE – NEIVA)

Medio de Transporte: Terrestre

Actividades a ejecutar: Orientar formación en el técnico en: MANTENIMIENTO DE AUTOMATISMOS INDUSTRIALES, identificado con la ficha 3153937

Día 7 : 18/07/2025

Desplazamientos ruta de ida: (NEIVA – CAMPOALEGRE)

Desplazamientos Internos: N/A

Desplazamientos Ruta de regreso: (CAMPOALEGRE – NEIVA)

Medio de Transporte: Terrestre

Actividades a ejecutar: Orientar formación en el técnico en: MANTENIMIENTO DE AUTOMATISMOS INDUSTRIALES, identificado con la ficha 2915735

Día 8: 19/07/2025

Desplazamientos ruta de ida: (NEIVA – CAMPOALEGRE)

Desplazamientos Internos: N/A

Desplazamientos Ruta de regreso: (CAMPOALEGRE – NEIVA)

Medio de Transporte: Terrestre

Actividades a ejecutar: Orientar formación en el técnico en: MANTENIMIENTO DE AUTOMATISMOS INDUSTRIALES, identificado con la ficha 3153937

Valor de transporte de ida y regreso: \$22.000

Valor total de transporte: \$176.000

OBSERVACIONES: De acuerdo con la disponibilidad presupuestal con la que cuenta el Centro de Formación, se le reconocerá al comisionado(a) por mutuo acuerdo, solamente gastos de transporte y entre terminales terrestres retornando cada día.

OBSERVACIONES

No. y Fecha del CDP:		2725 DEL 9 DE ENERO DE 2025							
Tipo y Número Cuenta Bancaria:		CUENTA DE AHORROS No. 81707063511 BANCOLOMBIA							
Área u Oficina:		COORDINACION ACADEMICA							
Valor mensual Honorarios:		\$ 4.599.511							
DESTINO	TARIFA (A-B-C)	VRL. MANUTENCION DIARIA	DÍAS	TOTAL GASTOS DE MANUTENCIÓN	GASTOS DE TRANSPORTE TERRESTRE	GASTOS DE TRANSPORTE ENTRE TERMINALES TERRESTRE	GASTOS DE TRANSPORTE AÉREO	GASTOS DE TRANSPORTE ENTRE TERMINALES AÉREAS	VALOR NETO A RECONOCER
AIPE	VIATICOSC	\$ 235.178	2	\$ -	\$ 112.000	\$ 105.892	\$ -	\$ -	\$ 217.892
CAMPOALEGRE	VIATICOSC	\$ 235.178	4	\$ -	\$ 176.000	\$ 211.784	\$ -	\$ -	\$ 387.784
TOTAL=			6	\$ -	\$ 288.000	\$ 317.676	\$ -	\$ -	\$ 605.676

FIRMAS

FIRMA ORDENADOR DE GASTO:  Firmado digitalmente por BELTRAN BARRAGAN FERMIN	FIRMA SUPERVISOR DEL CONTRATO: 	
Nombres y Apellidos: FERMIN BELTRAN BARRAGAN	Nombres y Apellidos: OMAR GEOVANNY PARDO MACIAS	FIRMA DEL CONTRATISTA:
Cargo: Subdirector de Centro	Cargo: Coordinador Académico de Articulación SENA con la Educación Media	Nombres y Apellidos: JAVIER FRANCISCO ZAMBRANO MEÑACA



FORMATO INFORME LEGALIZACION DESPLAZAMIENTO - CONTRATISTA

CIUDAD Y FECHA Neiva, 21 de Julio de 2025

PRESENTADO A: FERMIN BELTRAN BARRAGAN, Subdirector Centro de la Industria, la Empresa y los Servicios

ORDEN DE VIAJE No: 43625	FECHA DE INICIO: 7 de Julio del 2025	FECHA DE FINALIZACION: 19 de Julio del 2025
------------------------------------	--	---

LUGAR A DONDE REALIZÓ EL DESPLAZAMIENTO	REGIONAL / CENTRO DE FORMACION	OTRA : (ciudad)
	Centro de la Industria, la Empresa y los Servicios	NEIVA_AIPE_NEIVA NEIVA_CAMPOALEGRE_NEIVA

OBJETIVO DEL DESPLAZAMIENTO:
Orientar formación en el Técnico en Mantenimiento de Automatismos Industriales

ACTIVIDADES DESARROLLADAS:

1. Simbología y teoría del diodo rectificador
2. Simulación fuente de voltaje variable
3. Implementación de fuente de voltaje variable

RESULTADOS:

1. Cumplimiento con las actividades a realizar de la formación de acuerdo con la planeación.

EVIDENCIAS O SOPORTES: Enuncie los archivos que soportan estos resultados y anexe lo correspondiente en este Informe

1. Informe de legalización de comisión.
2. Constancia de viaje de la Empresa de Transporte (Tiquetes)
3. Guía de Aprendizaje o Listado de asistencia o evidencia Fotográfica

Nota: Gastos de desplazamiento:

DESTINO	TARIFA (A-B-C)	VRL. MANUTENCION DIARIA	DÍAS	TOTAL GASTOS DE MANUTENCIÓN	GASTOS DE TRANSPORTE TERRESTRE	GASTOS DE TRANSPORTE ENTRE TERMINALES TERRESTRE	GASTOS DE TRANSPORTE AÉREO	GASTOS DE TRANSPORTE ENTRE TERMINALES AÉREAS	VALOR TOTAL LEGALIZADO
AIPE	C	\$235.178	2	0	\$ 112.000	\$ 105.892	0	0	\$ 217.892
CAMPOALEGRE	C	\$235.178	4	0	\$ 176.000	\$ 211.784	0	0	\$ 387.784
TOTAL=			6	0	\$ 288.000	\$ 317.676	0	0	\$ 605.676



COMPROMISOS		
ACTIVIDAD	RESPONSABLE	FECHA
1. Continuar impartiendo formación en el Técnico en Mantenimiento de Automatismos Industriales, de acuerdo con la planeación del programa de formación.	Instructor	22 de Julio 2025
CONCLUSIONES: 1. Se desarrolló la formación con los aprendices en el ambiente de Automatización de la IE Eugenio Ferro Falla de Campoalegre y Jesús María Aguirre Charry de Aipe logrando un trabajo articulado y colaborativo, que resultaron en el cumplimiento de objetivos significativos para los aprendices.		
DATOS DEL CONTRATISTA		
NOMBRE Y APELLIDO	FIRMA	
JAVIER FRANCISCO ZAMBRANO MEÑACA		
VISTO BUENO SUPERVISOR		
CARGO DEL SUPERVISOR	NOMBRE Y APELLIDO SUPERVISOR	FIRMA
COORDINADOR ACADEMICO	OMAR GEOVANNY PARDO MACIAS	

TIQUETE UNICO DE VIAJE NACIONAL
TIQUETE UNICO DE VIAJE NACIONAL

ORIGEN	Neiva	DIA	07	MES	07	AÑO	2025
	Aipe	No. BUS	288	HORA SALIDA	11:30		
PUESTO(S)	8	No. PASAJEROS	1	VALOR UNITARIO	14.000	VALOR TOTAL	14.000
NOMBRE	Javier Zambardo	IDENTIFICACION	C 7713897				
No. CEDULA	3186008250	TAQUILLERO:					

No. TCC - 1629155
DOCUMENTO EQUIVALENTE SEGUN NUM. 3 ART. 5 DEC. 1165/96
EMPRESA

Coomotor
Viajes y Transportes

SERVICIO DE COLECTIVOS
INTERMUNICIPAL

TIQUETE NO.

RUTAS AIZE - NEIVA. Calle 5 # 2-56- Cel: 320 973 27 52
TODO NIÑO MAYOR DE 3 AÑOS PAGA PASAJE Y OCUPA EL RESPECTIVO PUESTO, SEGUN LEY 769 DE 2002

AIZE - NEIVA	AIZE - CRUCE GUACIRO	AIZE - DINA	VALOR PASAJE	No. INTERNO
<input checked="" type="checkbox"/>	<input type="checkbox"/>	<input type="checkbox"/>	\$ 14.000	2111

FECHA: DIA 07, MES 07, AÑO 25

EMPRESA: **COOPEAIZE** Cooperativa de Ahorro y Crédito

Calle 4 N° 5 - 43 Tel: 317 437 19 22 - 317 438 39 48 Aipe - Huila

TIQUETE UNICO DE VIAJE NACIONAL
TIQUETE UNICO DE VIAJE NACIONAL

ORIGEN	Neiva	DIA	08	MES	07	AÑO	2025
	Aipe	No. BUS	210	HORA SALIDA	11:30		
PUESTO(S)	2	No. PASAJEROS	1	VALOR UNITARIO	14.000	VALOR TOTAL	14.000
NOMBRE	Javier Zambardo	IDENTIFICACION	C 7713897				
No. CEDULA	3186008250	TAQUILLERO:					

No. TCC - 1629191
DOCUMENTO EQUIVALENTE SEGUN NUM. 3 ART. 5 DEC. 1165/96
EMPRESA

Coomotor
Viajes y Transportes

SERVICIO DE COLECTIVOS
INTERMUNICIPAL

TIQUETE NO.

RUTAS AIZE - NEIVA. Calle 5 # 2-56- Cel: 320 973 27 52
TODO NIÑO MAYOR DE 3 AÑOS PAGA PASAJE Y OCUPA EL RESPECTIVO PUESTO, SEGUN LEY 769 DE 2002

AIZE - NEIVA	AIZE - CRUCE GUACIRO	AIZE - DINA	VALOR PASAJE	No. INTERNO
<input checked="" type="checkbox"/>	<input type="checkbox"/>	<input type="checkbox"/>	\$ 14.000	377

FECHA: DIA 08, MES 07, AÑO 25

EMPRESA: **COOPEAIZE** Cooperativa de Ahorro y Crédito

Calle 4 N° 5 - 43 Tel: 317 437 19 22 - 317 438 39 48 Aipe - Huila

TIQUETE UNICO DE VIAJE NACIONAL
TIQUETE UNICO DE VIAJE NACIONAL

ORIGEN	Neiva	DIA	14	MES	07	AÑO	2025
	Aipe	No. BUS	473	HORA SALIDA	11:30		
PUESTO(S)	4	No. PASAJEROS	1	VALOR UNITARIO	14.000	VALOR TOTAL	14.000
NOMBRE	Javier Zambardo	IDENTIFICACION	C 7713897				
No. CEDULA	3186008250	TAQUILLERO:					

No. TCC - 1629374
DOCUMENTO EQUIVALENTE SEGUN NUM. 3 ART. 5 DEC. 1165/96
EMPRESA

Coomotor
Viajes y Transportes

SERVICIO DE COLECTIVOS
INTERMUNICIPAL

TIQUETE NO.

RUTAS AIZE - NEIVA. Calle 5 # 2-56- Cel: 320 973 27 52
TODO NIÑO MAYOR DE 3 AÑOS PAGA PASAJE Y OCUPA EL RESPECTIVO PUESTO, SEGUN LEY 769 DE 2002

AIZE - NEIVA	AIZE - CRUCE GUACIRO	AIZE - DINA	VALOR PASAJE	No. INTERNO
<input checked="" type="checkbox"/>	<input type="checkbox"/>	<input type="checkbox"/>	\$ 14.000	493

FECHA: DIA 14, MES 07, AÑO 25

EMPRESA: **COOPEAIZE** Cooperativa de Ahorro y Crédito

Calle 4 N° 5 - 43 Tel: 317 437 19 22 - 317 438 39 48 Aipe - Huila

TIQUETE UNICO DE VIAJE NACIONAL
TIQUETE UNICO DE VIAJE NACIONAL

ORIGEN	Neiva	DIA	15	MES	07	AÑO	2025
	Aipe	No. BUS	114	HORA SALIDA	11:30		
PUESTO(S)	10	No. PASAJEROS	1	VALOR UNITARIO	14.000	VALOR TOTAL	14.000
NOMBRE	Javier Zambardo	IDENTIFICACION	C 7713897				
No. CEDULA	3186008250	TAQUILLERO:					

No. TCC - 1629410
DOCUMENTO EQUIVALENTE SEGUN NUM. 3 ART. 5 DEC. 1165/96
EMPRESA

Coomotor
Viajes y Transportes

SERVICIO DE COLECTIVOS
INTERMUNICIPAL

TIQUETE NO.

RUTAS AIZE - NEIVA. Calle 5 # 2-56- Cel: 320 973 27 52
TODO NIÑO MAYOR DE 3 AÑOS PAGA PASAJE Y OCUPA EL RESPECTIVO PUESTO, SEGUN LEY 769 DE 2002

AIZE - NEIVA	AIZE - CRUCE GUACIRO	AIZE - DINA	VALOR PASAJE	No. INTERNO
<input checked="" type="checkbox"/>	<input type="checkbox"/>	<input type="checkbox"/>	\$ 14.000	336

FECHA: DIA 15, MES 07, AÑO 25

EMPRESA: **COOPEAIZE** Cooperativa de Ahorro y Crédito

Calle 4 N° 5 - 43 Tel: 317 437 19 22 - 317 438 39 48 Aipe - Huila

TIQUETE UNICO DE VIAJE NACIONAL

ORIGEN Neiva	DIA 09	MES 07	AÑO 2025
Campoalegre	No. BUS 105	HORA SALIDA 11:30	
PUESTO(S) 3	No. PASAJEROS 1	VALOR UNITARIO 11.000	VALOR TOTAL 11.000
NOMBRE Javier Zambardo CC	IDENTIFICACIÓN 7713897		
No. CEDULA: 3186008250	TAQUILLERO:		

No. TCC - 1629228

DOCUMENTO EQUIVALENTE SEGÚN NUM. 3 ART. 5 DEC. 1165/96
EMPRESA

Coomotor
Nuestro Jefe & Compañero

CAMOALEGRE - NEIVA

NIT: 813 013 223 - 1

LA ESPERANZA

TIQUETE DE VIAJE

FECHA 09 JULIO DEL 2025

Nº. PASAJERO 1 VALOR \$ 11.000

VEHICULO VXE 888 - 175

TIQUETE UNICO DE VIAJE NACIONAL

ORIGEN Neiva	DIA 10	MES 07	AÑO 2025
Campoalegre	No. BUS 140	HORA SALIDA 11:30	
PUESTO(S) 5	No. PASAJEROS 1	VALOR UNITARIO 11.000	VALOR TOTAL 11.000
NOMBRE Javier Zambardo CC	IDENTIFICACIÓN 7713897		
No. CEDULA: 3186008250	TAQUILLERO:		

No. TCC - 1629264

DOCUMENTO EQUIVALENTE SEGÚN NUM. 3 ART. 5 DEC. 1165/96
EMPRESA

Coomotor
Nuestro Jefe & Compañero

CAMOALEGRE - NEIVA

NIT: 813 013 223 - 1

LA ESPERANZA

TIQUETE DE VIAJE

FECHA 10 JULIO DEL 2025

Nº. PASAJERO 1 VALOR \$ 11.000

VEHICULO TBK 187 - 329

TIQUETE UNICO DE VIAJE NACIONAL

ORIGEN Neiva	DIA 11	MES 07	AÑO 2025
Campoalegre	No. BUS 139	HORA SALIDA 11:30	
PUESTO(S) 12	No. PASAJEROS 1	VALOR UNITARIO 11.000	VALOR TOTAL 11.000
NOMBRE Javier Zambardo CC	IDENTIFICACIÓN 7713897		
No. CEDULA: 3186008250	TAQUILLERO:		

No. TCC - 1629301

DOCUMENTO EQUIVALENTE SEGÚN NUM. 3 ART. 5 DEC. 1165/96
EMPRESA

Coomotor
Nuestro Jefe & Compañero

CAMOALEGRE - NEIVA

NIT: 813 013 223 - 1

LA ESPERANZA

TIQUETE DE VIAJE

FECHA 11 JULIO DEL 2025

Nº. PASAJERO 1 VALOR \$ 11.000

VEHICULO VXF 055 - 509

TIQUETE UNICO DE VIAJE NACIONAL

ORIGEN Neiva	DIA 12	MES 07	AÑO 2025
Campoalegre	No. BUS 175	HORA SALIDA 11:30	
PUESTO(S) 7	No. PASAJEROS 1	VALOR UNITARIO 11.000	VALOR TOTAL 11.000
NOMBRE Javier Zambardo CC	IDENTIFICACIÓN 7713897		
No. CEDULA: 3186008250	TAQUILLERO:		

No. TCC - 1629337

DOCUMENTO EQUIVALENTE SEGÚN NUM. 3 ART. 5 DEC. 1165/96
EMPRESA

Coomotor
Nuestro Jefe & Compañero

CAMOALEGRE - NEIVA

NIT: 813 013 223 - 1

LA ESPERANZA

TIQUETE DE VIAJE

FECHA 12 JULIO DEL 2025

Nº. PASAJERO 1 VALOR \$ 11.000

VEHICULO VXF 434 - 174

TIQUETE UNICO DE VIAJE NACIONAL



ORIGEN Neiva	DIA 16	MES 07	AÑO 2025
Compoalegre	No. BUS 147	HORA SALIDA 11:30	
PUESTO(S) 15	No. PASAJEROS 1	VALOR UNITARIO 11.000	VALOR TOTAL 11.000
NOMBRE Javier Zambrano CC	IDENTIFICACIÓN 7713897		
No. CEDULA 3106008250	TAQUILLERO:		

No. TCC - 1629446
DOCUMENTO EQUIVALENTE SEGÚN NUM. 3 ART. 5 DEC. 1165/96
EMPRESA

Cooomotor
Viajes por Camión

CAMOALEGRE - NEIVA

NIT: 813 013 223 - 1

LA ESPERANZA

TIQUETE DE VIAJE



FECHA 16 JULIO DEL 2025

Nº. PASAJERO 1 VALOR \$ 11.000

VEHICULO VXE 301-142

TIQUETE UNICO DE VIAJE NACIONAL



ORIGEN Neiva	DIA 17	MES 07	AÑO 2025
Compoalegre	No. BUS 142	HORA SALIDA 11:30	
PUESTO(S) 5	No. PASAJEROS 1	VALOR UNITARIO 11.000	VALOR TOTAL 11.000
NOMBRE Javier Zambrano CC	IDENTIFICACIÓN 7713897		
No. CEDULA 3106008250	TAQUILLERO:		

No. TCC - 1629483
DOCUMENTO EQUIVALENTE SEGÚN NUM. 3 ART. 5 DEC. 1165/96
EMPRESA

Cooomotor
Viajes por Camión

CAMOALEGRE - NEIVA

NIT: 813 013 223 - 1

LA ESPERANZA

TIQUETE DE VIAJE



FECHA 17 JULIO DEL 2025

Nº. PASAJERO 1 VALOR \$ 11.000

VEHICULO VXF 623-390

TIQUETE UNICO DE VIAJE NACIONAL



ORIGEN Neiva	DIA 18	MES 07	AÑO 2025
Compoalegre	No. BUS 224	HORA SALIDA 11:30	
PUESTO(S) 12	No. PASAJEROS 1	VALOR UNITARIO 11.000	VALOR TOTAL 11.000
NOMBRE Javier Zambrano CC	IDENTIFICACIÓN 7713897		
No. CEDULA 3106008250	TAQUILLERO:		

No. TCC - 1629519
DOCUMENTO EQUIVALENTE SEGÚN NUM. 3 ART. 5 DEC. 1165/96
EMPRESA

Cooomotor
Viajes por Camión

CAMOALEGRE - NEIVA

NIT: 813 013 223 - 1

LA ESPERANZA

TIQUETE DE VIAJE



FECHA 18 JULIO DEL 2025

Nº. PASAJERO 1 VALOR \$ 11.000

VEHICULO TBO 086-140

TIQUETE UNICO DE VIAJE NACIONAL



ORIGEN Neiva	DIA 19	MES 07	AÑO 2025
Compoalegre	No. BUS 168	HORA SALIDA 11:30	
PUESTO(S) 4	No. PASAJEROS 1	VALOR UNITARIO 11.000	VALOR TOTAL 11.000
NOMBRE Javier Zambrano CC	IDENTIFICACIÓN 7713897		
No. CEDULA 3106008250	TAQUILLERO:		

No. TCC - 1629556
DOCUMENTO EQUIVALENTE SEGÚN NUM. 3 ART. 5 DEC. 1165/96
EMPRESA

Cooomotor
Viajes por Camión

CAMOALEGRE - NEIVA

NIT: 813 013 223 - 1

LA ESPERANZA

TIQUETE DE VIAJE



FECHA 19 JULIO DEL 2025

Nº. PASAJERO 1 VALOR \$ 11.000

VEHICULO STH 189-224



PROCESO DE GESTIÓN DE FORMACIÓN PROFESIONAL INTEGRAL

FORMATO GUÍA DE APRENDIZAJE

1. IDENTIFICACIÓN DE LA GUIA DE APRENDIZAJE

- Denominación del Programa de Formación:
MANTENIMIENTO DE AUTOMATISMOS INDUSTRIALES
- Código del Programa de Formación: 224315/ Versión 1
- Nombre del Proyecto Formativo (si aplica): IMPLEMENTACION DE SISTEMAS AUTOMATIZADOS PARA EL FORTALECIMIENTO DEL SECTOR PRODUCTIVO Y EDUCATIVO EN EL NORTE DEL HUILA
- Fase del Proyecto (si aplica): EJECUCIÓN
- Actividad de Proyecto Formativo (si aplica): 4. RECONOCER LOS DIFERENTES EQUIPOS ELECTRÓNICOS AUTOMATIZADOS REQUERIDOS REALIZANDO BÚSQUEDAS CON HERRAMIENTAS TICS EN EL CONTEXTO LOCAL Y NACIONAL APLICANDO EL CUIDADO AL MEDIO
- Competencia: REPARACIÓN DE AUTOMATISMOS.
- Resultados de Aprendizaje: RAE 11: REALIZAR EL MONTAJE DE LOS CIRCUITOS ELECTRÓNICOS ANALÓGICOS SEGÚN LOS PLANOS TÉCNICOS APROBADOS.
- Duración de la Guía de Aprendizaje (horas): 48 HORAS

2. PRESENTACIÓN

La electrónica es la tecnología con la que se fabrican los sistemas de control, sensores y elementos de manejo de los actuadores en una maquina automatizada, la electrónica analógica trata con señales que en su rango de aplicación tiene un conjunto continuo e infinito de valores y la exactitud y precisión de estos valores depende de la calidad de los instrumentos usados para realizar las mediciones de las magnitudes eléctricas.

Con las actividades propuestas se pretende que adquieran las habilidades requeridas para poder conectar e instalar de forma apropiada los elementos y equipos electrónicos analógicos requeridos para la automatización de una maquina.

3. FORMULACIÓN DE LAS ACTIVIDADES DE APRENDIZAJE

- **Descripción de la(s) Actividad(es)**

3.1 Actividades de reflexión inicial:



Descripción de la actividad:

Una fuente de alimentación es un dispositivo que convierte la tensión alterna de la red de suministro, en una o varias tensiones, prácticamente continuas, que alimentan los distintos circuitos del aparato electrónico al que se conecta (ordenador, televisor, impresora, router, entre otros).

Las señales alternas son las señales que se encuentran en la toma corriente de la casa o de cualquier sitio, esta es la que provee de energía a la fuente de poder para que ella realice la conversión de AC/DC.

<https://www.youtube.com/watch?v=A3MFVSSyXQA>

Ambiente requerido: Laboratorios, talleres y ambientes convencionales definidos en cada actividad de aprendizaje.

Estrategias o técnicas didácticas activas: Resolución de problemas, Aprendizaje por proyecto y Analisis de casos

Materiales de formación: Los definidos por actividad de aprendizaje en los documentos anexos.

Material de apoyo: T6_ Electricidad, Prácticas Electrónica I

Duración de la actividad: 48 horas.

3.2 Actividades de contextualización e identificación de conocimientos necesarios para el aprendizaje:

Descripción de la actividad:

Aprendices, a partir de la reflexión anterior ¿Cómo una fuente de poder transforma la corriente alterna en corriente directa? debatir sus respuestas en la formación mediante un foro de discusión con el fin de socializar la pregunta anterior.

Ambiente requerido: Laboratorios, talleres y ambientes convencionales definidos en cada actividad de aprendizaje.

Estrategias o técnicas didácticas activas: Resolución de problemas, Aprendizaje por proyecto y Analisis de casos

Materiales de formación: Los definidos por actividad de aprendizaje en los documentos anexos.

Material de apoyo: T6_ Electricidad, Prácticas Electrónica I

Duración de la actividad: 48 horas.

3.3 Actividades de apropiación:

Descripción de la actividad:



“Montar circuitos electrónicos analógicos para sensores ON-OFF, temporizadores analógicos, comparadores de voltajes, controles ON-OFF de temperatura, presostatos, higrostatos y fuentes de alimentación, según especificaciones de funcionamiento establecidas.”

Tiempo: 38 Horas de trabajo presencial – 10 Horas de trabajo independiente

Siendo los circuitos eléctricos la base para el correcto funcionamiento de los automatismos industriales, comenzaremos el estudio de circuitos en electrónica analógica que consistirá en comprender los principios básicos y esenciales para proponer pautas de intervención y análisis de los sistemas eléctricos de corriente continua permitiendo adquirir destrezas en la corrección de fallas, identificación de componentes y manejo de equipos de prueba para el diagnóstico de fallas. De esta forma comencemos estudiando el recurso didáctico denominado “Actividad electrónica analógica”.

Nombre de la Actividad	Horas trabajo autónomo	Horas trabajo directo
PRACTICA 1. EL DIODO RECTIFICADOR.		3
PRACTICA 2. CIRCUITOS RECTIFICADORES.		4
PRACTICA 3. REGULADORES INTEGRADOS DE VOLTAJE.		4
PRACTICA 4. TRANSISTOR COMO INTERRUPTOR.		4
PRACTICA 5. AMPLIFICADOR COMO DIFERENCIADOR.	2	4
PRACTICA 6. FOTORESISTENCIA.		3
Proyecto 01: Fuente de alimentación DC variable	2	4
Proyecto 02: Sensor de Luz / Oscuridad	2	4
Proyecto 03: Temporizador ON-Delay y Temporizador OFF-Delay	2	4
Proyecto 04: Control ON-OFF de Temperatura	2	4
TOTAL HORAS	10	38



Ambiente requerido: Laboratorios, talleres y ambientes convencionales definidos en cada actividad de aprendizaje.

Estrategias o técnicas didácticas activas: Resolución de problemas, Aprendizaje por proyecto y Análisis de casos

Materiales de formación: Los definidos por actividad de aprendizaje en los documentos anexos.

Material de apoyo: T6_ Electricidad, Prácticas Electrónica I

Duración de la actividad: 48 horas.

3.4 Actividades de Transferencia el Conocimiento:

Descripción de la actividad:

Realizar el montaje y desmontaje de componentes electrónicos en tarjetas electrónicas, utilizando técnicamente las herramientas correspondientes, teniendo en cuenta la norma IPC vigente.

Una vez visto los videos y revisada la documentación teórica, inicia con tu equipo la construcción de la tarjeta impresa, sigue los pasos y procedimientos adecuados para la labor. Montar una fuente de voltaje regulada.

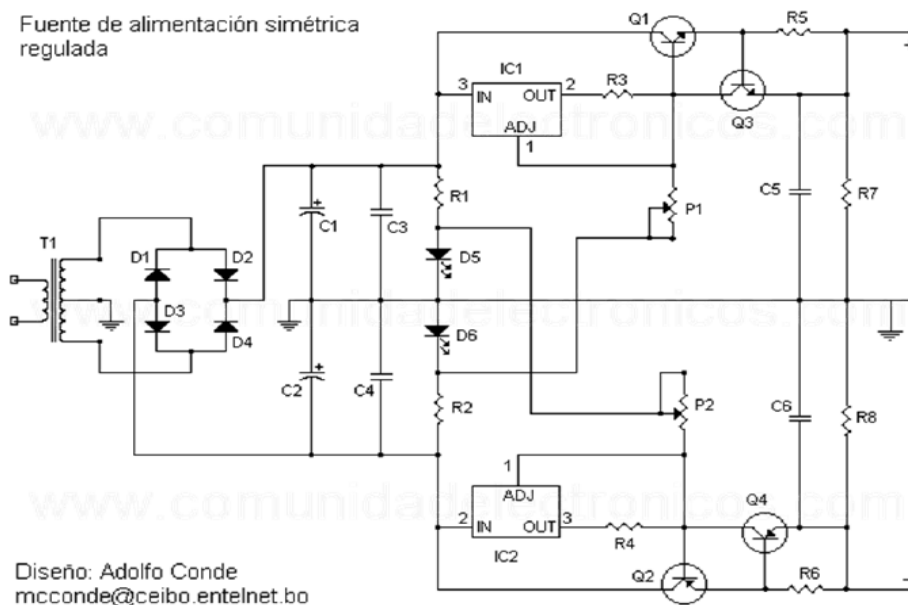

- Recuerda usar los elementos adecuados y hacer uso de elementos de protección personal como guantes y caretas.
- Realiza el circuito impreso ensambla sus componentes y asegúrate de su óptimo funcionamiento, revisa los esquemas y realiza la verificación de los componentes.
- Asegurarte de realizar el soldado de la tarjeta impresa de manera adecuada según normas IPC.



- Realiza la verificación y pruebas de funcionamiento.
- Realiza los ajustes que consideres necesarios para corregir fallos si los hubiera y poner a punto el equipo.
- Realizar un informe a mano del proceso de elaboración y funcionamiento de la fuente de voltaje.

Ambiente requerido: Requiere un ambiente pluritecnológico mínimo, en un área aproximada 200 m², con capacidad para 30 aprendices. Se requiere buena iluminación artificial e iluminación natural. Además la dotación de 31 sillas y 10 bancos de trabajo para neumática, hidráulica y computadores con software de simulación eléctrica, neumática, Electroneumática, hidráulica, electrohidráulica, programación de PLC y de diseño mecánico CAD y acceso a internet, Sistemas de Producción Modular, generador de energía neumática y energía eléctrica con conexiones trifásicas a 220VAC y monofásicas de 110VAC. Se requiere el uso de equipos de protección fusibles, zapatos dieléctricos y uniforme de cuerpo completo manga corta.

Estrategias o técnicas didácticas activas: Resolución de problemas, Aprendizaje por proyecto y Analisis de casos

Materiales de formación: Los definidos por actividad de aprendizaje en los documentos anexos.

Material de apoyo: T6_ Electricidad, Prácticas Electrónica I

Duración de la actividad: 48 horas.

4. PLANTEAMIENTO DE EVIDENCIAS DE APRENDIZAJE PARA LA EVALUACIÓN EN EL PROCESO FORMATIVO.

Fase del proyecto formativo	Actividad del proyecto formativo	Actividad de Aprendizaje	Evidencias de Aprendizaje	Criterios de Evaluación	Técnicas e Instrumentos de Evaluación
EJECUCIÓN	4. RECONOCER LOS DIFERENTES EQUIPOS ELECTRÓNICOS AUTOMATIZADOS REQUERIDOS REALIZANDO BÚSQUEDAS CON HERRAMIENTAS TICS EN EL CONTEXTO LOCAL Y NACIONAL	Montar circuitos electrónicos analógicos para sensores ON-OFF, temporizador es analógicos, comparadores de voltajes, controles ON-OFF de temperatura, presostatos, higrostatos y fuentes de	<p>Evidencias de Conocimiento: Taller de diodos</p> <p>Evidencias de Desempeño: Simula circuito convertidor de corriente alterna en continuo empleando las técnicas del software PROTEUS.</p>	<p>RAE 11</p> <p>IDENTIFICA BLOQUES FUNCIONALES EN CIRCUITOS ANALÓGICOS DE ACUERDO CON ESPECIFICACIONES DE FUNCIONAMIENTO.</p> <p>REPRESENTA CIRCUITOS ELECTRÓNICOS ANALÓGICOS DE</p>	<p>Técnica: PRUEBA OBJETIVA DE CONOCIMIENTO.</p> <p>Instrumento: TALLER DE DIODOS</p> <p>Técnica: SIMULACIÓN FUENTE</p> <p>Instrumento: OBSERVACIÓN DIRECTA</p>



	APLICANDO EL CUIDADO AL MEDIO	alimentacion, según especificaciones de funcionamiento establecidas.	Evidencias de Producto: Implementa una fuente regulada electrónica con dos salidas fijas y una variable	ACUERDO CON NORMAS TÉCNICAS. SIMULA EL FUNCIONAMIENTO DE LOS CIRCUITOS ANALÓGICOS DE ACUERDO CON NORMAS TÉCNICAS. IMPLEMENTA CIRCUITOS ELECTRÓNICOS ANALÓGICOS DE ACUERDO CON PLANOS TÉCNICOS. DETERMINA FALLAS EN CIRCUITOS ELECTRÓNICOS ANALÓGICOS SEGÚN PROCEDIMIENTOS TÉCNICOS.	Técnica: MONTAJE FUENTE REGULADA Instrumento: OBSERVACIÓN DIRECTA
--	--------------------------------------	--	---	--	--

5. GLOSARIO DE TÉRMINOS

Circuito: Del latín circuitus, es un término con múltiples significados. Puede utilizarse para nombrar al trayecto en curva cerrada o al terreno que está ubicado dentro de un perímetro cualquiera. Eléctrico, por otra parte, es aquello perteneciente o relativo a la electricidad (la propiedad física manifestada por la atracción o repulsión entre las partes de la materia o la forma de energía basada en dicha propiedad). Un circuito eléctrico, por lo tanto, es la interconexión de dos o más componentes que contiene una trayectoria cerrada. Dichos componentes pueden ser resistencias, fuentes, interruptores, condensadores, semiconductores o cables, por ejemplo. Cuando el circuito incluye componentes electrónicos, se habla de circuito electrónico.

Corriente continua: Corriente de intensidad constante en la que el movimiento de las cargas siempre es en el mismo sentido. Se denomina corriente continua (CC) o corriente directa (CD) a un tipo de corriente eléctrica, esto es, al flujo de una carga eléctrica a través de un material conductor, debido al desplazamiento de una cantidad determinada de electrones a lo largo de su estructura molecular. En el caso de la corriente continua, dicho flujo de electrones se caracteriza por tener siempre un mismo sentido de circulación.



Automatismo: La automatización, como su nombre lo indica, es poder hacer que algo se controle de manera autónoma o semi autónoma. Generalmente para lograrlo se necesita la ayuda de cinco elementos, ya sea creados por los seres humanos o provenientes de la naturaleza (mecánico, hidráulico, neumático, eléctrico, electrónico analógico o digital).

Electricidad: Es el nombre que recibe una clase de energía que se basa en la propiedad física manifestada a través de la atracción o del rechazo que ejercen entre sí las distintas partes de la materia y que se manifiesta tanto en movimiento (la corriente) como en estado de reposo (la estática). Como fuente energética, la electricidad puede usarse para la iluminación o para producir calor, por ejemplo.

Electrónica: Es el campo de la física que se refiere al diseño y aplicación de dispositivos, por lo general circuitos electrónicos, cuyo funcionamiento depende del flujo de electrones para la generación, transmisión, recepción o almacenamiento de información.

Competencia Laboral: Es la capacidad efectiva para llevar a cabo exitosamente una actividad laboral plenamente identificada.

6. REFERENTES BIBLIOGRÁFICOS

Boylestad, R. y Nashelsky L. (2009). *Electrónica, Teoría de circuitos (8a Ed.)*. México. Pearson Educación.

Malvino, A. (2007). *Principios de electrónica (7a Ed.)*. México. Mc Graw HillBoylestad

Robert L., Nashelsky Louis (2009) *Electrónica Teoría de Circuitos y Dispositivos Electrónicos*, México, Décima edición, Editorial Prentice Hall.

Decena Chan Carlos Alberto, Ake May Luis Alberto (2016). *Manual de Practicas de Electrónica Analógica*. Calkini, Campeche: ITESCAM.

7. CONTROL DEL DOCUMENTO

	Nombre	Cargo	Dependencia	Fecha
Autor (es)	Javier Francisco Zambrano Meñaca	Instructor	Articulación con la Educación Media	25 de Junio 2024

8. CONTROL DE CAMBIOS (diligenciar únicamente si realiza ajustes a la guía)

	Nombre	Cargo	Dependencia	Fecha	Razón del Cambio
Autor (es)					



REGISTRO DE ASISTENCIA / DÍA 16 DEL MES DE JULIO DEL AÑO 2025

OBJETIVO(S) <u>ORIENTAR FORMACION TECNICA MANEJAMIENTO AUTOMATIZADO INDUSTRIALES FICHA 3153937</u>										
No	NOMBRES Y APELLIDOS	No. DOCUMENTO	PLANTA	CONTRATISTA	OTRO (CUAL?)	DEPENDENCIA/ EMPRESA	CORREO ELECTRÓNICO	TELÉFONO/EXT.	AUTORIZA GRABACIÓN	FIRMA O PARTICIPACIÓN VIRTUAL
	Cristian Ruiz	7075597760					RuizLassoCristian David@gmail.com	3759037288	NA	Cristian Ruiz
	Juan Bolívar	1075542420					Juan Bolivar 02@gmail.com	325292925	NA	Juan
	Sosue Bolívar	1142927605					Sosue Bolivar barranco@gmail.com	353240904	NA	Sosue Bolivar
	Ashly Gonzalez	7075547761					valentinaashly65@gmail.com	3024500722	NA	ASHLY G
	Emmanuel Torres	1075541193					Emmanuel Torres @gmail.com	3166341188	NA	Emmanuel P
	Juan Esquivel	1075541198					Juan.esquivel.pardo@gmail.com	3202381198	NA	Juan Esquivel
	Juan Arias	1075541156					juan.arias@gmail.com	3213231977	NA	Juan Arias
	Angel Soto	1029881946					angelandresoto@gmail.com	3023633976	NA	Angel Andrc
	Luis Mojombay	1075541424					Mojombay Luis@gmail.com	3224760668	NA	Luis
	Shonatan Ortiz	1046541221					shonatanortiz@gmail.com	375326210	NA	Shonatan O.
	LAURA GONZALEZ	1138274875					lauragonzalez720@gmail.com	3212008595	NA	LAURA G.
	Miguel Angel	1173713051					cortespiamiguelangel@gmail.com	3196372107	NA	Miguel Angel
	Carlos Perez	107231567					perezhoamezcarlosmaria@gmail.com	3044061546	NA	Carlos Perez
	Samuel Garzon	7075796766					ricardosamuelgarzon723@gmail.com	305367674	NA	Samuel R

De acuerdo con La Ley 1581 de 2012, Protección de Datos Personales, el Servicio Nacional de Aprendizaje SENA, se compromete a garantizar la seguridad y protección de los datos personales que se encuentran almacenados en este documento, y les dará el tratamiento correspondiente en cumplimiento de lo establecido legalmente.



REGISTRO DE ASISTENCIA / DÍA 10 DEL MES DE JULIO DEL AÑO 2025

OBJETIVO(S) <u>ORIENTAR FORMACION TECNICO MANTENIMIENTO AUTOPARTES INDUSTRIALES FICHA 3153937</u>										
No	NOMBRES Y APELLIDOS	No. DOCUMENTO	PLANTA	CONTRATISTA	OTRO ¿CUAL?	DEPENDENCIA/ EMPRESA	CORREO ELECTRÓNICO	TELÉFONO/EXT.	AUTORIZA GRABACIÓN	FIRMA O PARTICIPACIÓN VIRTUAL
	Maikol Poveda	4079179605					michaelbicho@gmail.com	3216092745	NA	Maikol Poveda
	Juan Pastrano	1079174552					pastranojuan52@gmail.com	3208797470	NA	Juan Pastrano
	Jean Pierre Cordoba	1107513649					cordoba.jean.2996@gmail.com	3217604045	NA	Jean Pierre Cordoba
	Yenit Rocha	1133713178					yenitrochavieles@gmail.com	3153079878	NA	Yenit Rocha
	Sara Díaz	1024854843					sarasophia.diaz@gmail.com	3150242341	NA	Sara Díaz
	Juan Sanchez	1074476491					Juan Manuel Sanchez Salazar@gmail.com	3003461026	NA	Juan Sanchez
	Laura Cabrera	1079479464					lauracabrera1008@gmail.com	3209027489	NA	Laura Cabrera
	Deily Mora	1173713134					deilyyuliana.mora.sosa2@gmail.com	3112440879	NA	Deily Mora
	Danerith Dussan	1075230134					danerithdussan26@icloud.com	3125708867	NA	Danerith Dussan
	Juan Jose Murcia	1079775631					Murcia fernandez Juan Jose@gmail.com	3102603876	NA	Juan Murcia
	Diego Cortes	1079179874					dialcoqui@gmail.com	3122528943	NA	Diego Cortes
	Mateo Galeano	4030588248					adonito1094estetica y cosmetol@gmail.com	3246329061	NA	Mateo Galeano

De acuerdo con La Ley 1581 de 2012, Protección de Datos Personales, el Servicio Nacional de Aprendizaje SENA, se compromete a garantizar la seguridad y protección de los datos personales que se encuentran almacenados en este documento, y les dará el tratamiento correspondiente en cumplimiento de lo establecido legalmente.



REGISTRO DE ASISTENCIA / DÍA 10 DEL MES DE JULIO DEL AÑO 2025

OBJETIVO(S) <u>ORIENTAR FORMACION TECNICA MANEJAMIENTO AUTOMATIZADO INDUSTRIAL FICHA 3153937</u>										
No	NOMBRES Y APELLIDOS	No. DOCUMENTO	PLANTA	CONTRATISTA	OTRO ¿CUAL?	DEPENDENCIA/ EMPRESA	CORREO ELECTRÓNICO	TELÉFONO/EXT.	AUTORIZA GRABACIÓN	FIRMA O PARTICIPACIÓN VIRTUAL
	Julian Andres T	7075540443					Julianandrestomasosanchez15@gmail.com	3138032619	NA	Julian Tamayo
	Miguel Angel Arias	1013267914					m.guelangelarias0761@outlook.com	309524888	NA	Miguel Arias
	Yoimar Andres T	1075540926					Pipetovar18@gmail.com	3176224405	NA	Yoimar Tovar
	Juan Arias	1073341008					juanariasfcoferrer@gmail.com	3213876557	NA	Juan Arias
	Johan Vanessa	7075541020					3232363d@gmail.com	3212783069	NA	Johan Vanessa
	Carolina Moya	1077231895					CarolinaMoya110024@gmail.com	3232826702	NA	Carolina Moya
	Cristian Alvarez	1075794486					Cristian-esteban-gonzalez-alvarez@gmail.com	3041100021	NA	Cristian Esteban

De acuerdo con La Ley 1581 de 2012, Protección de Datos Personales, el Servicio Nacional de Aprendizaje SENA, se compromete a garantizar la seguridad y protección de los datos personales que se encuentran almacenados en este documento, y les dará el tratamiento correspondiente en cumplimiento de lo establecido legalmente.



REGISTRO DE ASISTENCIA / DÍA 14 DEL MES DE JULIO DEL AÑO 2025

OBJETIVO(S) <u>ORIENTAR FORMACION TECNICO MANTENIMIENTO AUTOMATISMOS INDUSTRIALES FICHA 2915753</u>										
No	NOMBRES Y APELLIDOS	No. DOCUMENTO	PLANTA	CONTRATISTA	OTRO ¿CUAL?	DEPENDENCIA/ EMPRESA	CORREO ELECTRÓNICO	TELÉFONO/EXT.	AUTORIZA GRABACIÓN	FIRMA O PARTICIPACIÓN VIRTUAL
	Emmanuel Poscas	7075541195					emmanuelposcasmedina@gmail.com	3166394188	NA	Emmanuel P
	Juan Arias	70755411456					juandiegoariasgarzon@gmail.com	3213231877	NA	Juan A.
	Johan Vanegas	7075541020					jizibid@gmail.com	321278269	NA	Johan V
	Juan Arias	1075341008					Juanariasgutiérrez@gmail.com	3213876557	NA	Juan David A.
	Samuel Garzon	7095796766					ricardosamuelgarzon7@gmail.com	305387674	NA	Samuel R.
	Los Andes Maramba	1075541424					maramba.losandies@gmail.com	3224760668	NA	
	Sosve David Bolivar Barrera	7742927005					Sosvedavidbolivarbarra@gmail.com	3133240904	NA	Sosve
	Carolina Hoya Ramirez	1077231895					CarolinaHoya110524@gmail.com	3232826702	NA	
	Laura Camila Ospina Leon	10755411567					LauraCamilaOspinaLeon3@gmail.com	3203250915	NA	Camila Ospina
	Miguel Arias	1013267914					miguelangelariasgiclad.com	304578852	NA	Miguel Arias
	Shonatan Ortiz	7075541227					shonatanortiz@gmail.com	3775926210	NA	Shonatan ortiz

De acuerdo con La Ley 1581 de 2012, Protección de Datos Personales, el Servicio Nacional de Aprendizaje SENA, se compromete a garantizar la seguridad y protección de los datos personales que se encuentran almacenados en este documento, y les dará el tratamiento correspondiente en cumplimiento de lo establecido legalmente.



REGISTRO DE ASISTENCIA / DÍA 14 DEL MES DE JULIO DEL AÑO 2025

OBJETIVO(S) ORIENTAR FORMACION TECNICO MANTENIMIENTO AUTOMATIZADA INDUSTRIALES FICHA 2915753										
No	NOMBRES Y APELLIDOS	No. DOCUMENTO	PLANTA	CONTRATISTA	OTRO (CUAL?)	DEPENDENCIA/ EMPRESA	CORREO ELECTRÓNICO	TELÉFONO/EXT.	AUTORIZA GRABACIÓN	FIRMA O PARTICIPACIÓN VIRTUAL
	Angel Soto	7029887976					angelandresoto88@	3098653416	NA	Angel Andres
	Julian Tamayo	1075540443					julianandrestamayor@	3738032619	NA	Julian Tamayo
	Cristian Ruiz	2075542760					ruizlascristian	9734037288	NA	Cristian Ruiz
	Carlos Perez	1077231967					Perezhoamezcarlosm@	3044067540	NA	Carlos Perez
	Miguel Angel	1173713054					correstia2@m. Suel	3796372107	NA	Miguel Angel
	Yaima Andry J.	1075540426					Pipitovav267@gmail.	9216227768	NA	Yaima
	Juan José Esquivel	1075551198					Juan.esquivel.pedro@	3057381190	NA	Juan Esquivel
	Cristian Esteban	1075794486					Cristianestebangonzalez@	3041100021	NA	Cristian Esteban
	Ashly valentina	1075541761					valentinaashly66	3024500122	NA	Ashly
	Juan Giron	1075541410					Juangironjassol	3152819315	NA	Juan diego
	Laura gonzalez	1075274875					ldugonzalez720	32120085	NA	LAURA G.
	Anderson Norvoez	1075541941					narvaezramirezanderson	3134776718	NA	Anderson Norvoez

De acuerdo con La Ley 1581 de 2012, Protección de Datos Personales, el Servicio Nacional de Aprendizaje SENA, se compromete a garantizar la seguridad y protección de los datos personales que se encuentran almacenados en este documento, y les dará el tratamiento correspondiente en cumplimiento de lo establecido legalmente.

GOR-F-085 V02

ORIENTAR FORMACIÓN PROFESIONAL FICHA 3153937

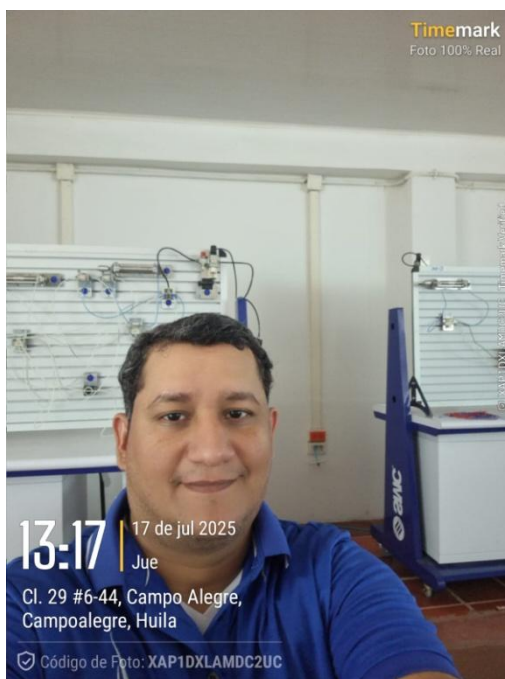



ORIENTAR FORMACIÓN PROFESIONAL FICHA 2915735

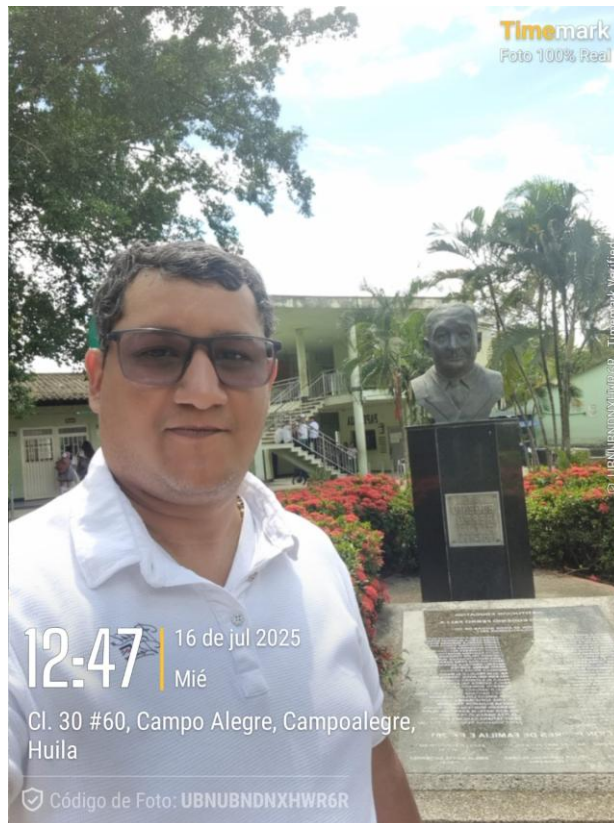

ORIENTAR FORMACIÓN PROFESIONAL FICHA 2915753





Documento de Autorización, Reconocimiento y Ordenación de Pago Comisión al Interior del País

Usuario que Genera Reporte: MHfbeltran FERMIN BELTRAN BARRAGAN
 Unidad ó Subunidad que Genera Reporte: 36-02-00-041-952710 CENTRO DE LA INDUSTRIA LA EMPRESA Y LOS SERVICIOS-HUILA

Fecha y Hora Generación Reporte: viernes, 18 de julio de 2025

Comisión Servicio al Interior del País - Tramite - Inicial

Solicitud de Comisión No.	49325	Fecha Solicitud	2025-07-18	Estado de la Comisión	Autorizada	Unidad Ejecutora o Subunidad - 36-02-00-041-952710 CENTRO DE LA INDUSTRIA LA EMPRESA Y LOS SERVICIOS-HUILA			
Tipo de Comisión	Servicio	Fecha Aut./ Rech.	2025-07-18	Genera Viáticos	NO	Genera gastos de viaje	Si	Requiere Pasajes Aéreos	NO
Transporte por Vía	Terrestre	Área u Oficina	COORDINACION ACADEMICA			Tipo de trámite	Inicial	Comisión Inicial	

CDP de viáticos

Consecutivo CDP	2725	Dependencia Solicitante	952711 CENTRO DE LA INDUSTRIA, LA EMPRESA Y LOS SERVICIOS - INTEGRACION CON LA MEDIA-HUILA		
Rubro Presupuestal de Viaticos	-	Rubro Presupuestal de Gastos de Viaje	C-3603-1300-20-20305C-3603025-02 - ADQUIS. DE BYS - SERVICIO DE FORMACIÓN PROFESIONAL INTEGRAL - FORTALECIMIENTO DE LA PRESTACIÓN DEL SERVICIO DE FORMACIÓN PROFESIONAL Y EL RECONOCIMIENTO DE SABERES PREVIOS CON ÉNFASIS EN POBLACIONES CAMPESINAS Y POPULARES EN COLOMBIA NACIONAL		

Nombre	Tipo y Número de Documento	Cargo	Estado	Fecha Inicial Comisión	Fecha final Comisión	Dpto. / Municipio Origen	Dpto. / Municipio Destino	N°. Dias	Pernocta Último día Comisión	Porcentaj e Pernocta	Total dias	Base de Liquidación	Valor Viático Diario	Valor Total Viáticos	Valor Gastos de Viaje	Valor total a pagar	Objeto de la Comisión por Tercero
--------	----------------------------	-------	--------	------------------------	----------------------	--------------------------	---------------------------	----------	------------------------------	----------------------	------------	---------------------	----------------------	----------------------	-----------------------	---------------------	-----------------------------------

MINISTERIO DE HACIENDA Y CREDITO PUBLICO

Firmado digitalmente por: MINISTERIO DE HACIENDA Y CREDITO PUBLICO
 Serial del certificado: 5540827336374662968
 Entidad: Persona Juridica
 Unidad Organizacional: SUBDIRECCION DE OPERACIONES
 Hora de firma: 2025/07/18 19:37:36 -05:00



Documento de Autorización, Reconocimiento y Ordenación de Pago Comisión al Interior del País

Usuario que Genera Reporte: MHfbeltran

FERMIN BELTRAN BARRAGAN

Unidad ó Subunidad que Genera Reporte:

36-02-00-041-952710

CENTRO DE LA INDUSTRIA LA EMPRESA Y LOS SERVICIOS-HUILA

Fecha y Hora Generación Reporte:

viernes, 18 de julio de 2025

JAVIER FRANCISCO ZAMBRANO MEÑACA	CC: 7713897	CONTRATISTA	Autorizada	2025-07-22	2025-07-22	HUILA / NEIVA	HUILA / AIPE	0,5	No	50												
				2025-07-23	2025-07-23	HUILA / NEIVA	HUILA / CAMPOALEGRE	0,5	No	50												
				2025-07-24	2025-07-24	HUILA / NEIVA	HUILA / CAMPOALEGRE	0,5	No	50												
				2025-07-25	2025-07-25	HUILA / NEIVA	HUILA / CAMPOALEGRE	0,5	No	50												
				2025-07-26	2025-07-26	HUILA / NEIVA	HUILA / CAMPOALEGRE	0,5	No	50	4,5			4.599.511,00	0,00	0,00	454.257,00	454.257,00				ORIENTAR FORMACIÓN EN EL TÉCNICO EN MANTENIMIENTO DE AUTOMATISMOS INDUSTRIALES
				2025-07-28	2025-07-28	HUILA / NEIVA	HUILA / AIPE	0,5	No	50												



Documento de Autorización, Reconocimiento y Ordenación de Pago Comisión al Interior del País

Usuario que Genera Reporte: MHfbeltran FERMIN BELTRAN BARRAGAN
 Unidad ó Subunidad que Genera Reporte: 36-02-00-041-952710 CENTRO DE LA INDUSTRIA LA EMPRESA Y LOS SERVICIOS-HUILA
 Fecha y Hora Generación Reporte: viernes, 18 de julio de 2025

				2025-07-29	2025-07-29	HUILA / NEIVA	HUILA / AIPE	0,5	No	50						
				2025-07-30	2025-07-30	HUILA / NEIVA	HUILA / CAMPOALEGRE	0,5	No	50						
				2025-07-31	2025-07-31	HUILA / NEIVA	HUILA / CAMPOALEGRE	0,5	No	50						
													Totales Solicitud de Comisión	0,00	454.257,00	454.257,00

OBJETO DE LA COMISIÓN

ORIENTAR FORMACIÓN EN EL TÉCNICO EN MANTENIMIENTO DE AUTOMATISMOS INDUSTRIALES

ORDENADOR DEL GASTO

Identificación:	83115849	Nombre:	FERMIN BELTRAN BARRAGAN	Cargo:	SUBDIRECTOR CENTRO DE LA INDUSTRIA, LA EMPRESA Y LOS SERVICIOS - HUILA
-----------------	----------	---------	-------------------------	--------	--

VISTO BUENO JEFE INMEDIATO

Nombre:	""	Cargo:	""
---------	----	--------	----

Firma Responsable

Verificado Por:	LUZ DARY CABRERA FRANCO	Fecha Verificación:	18/07/2025 17:23:56
-----------------	-------------------------	---------------------	---------------------



Firmado digitalmente por:
 Nombre: FERMIN BELTRAN BARRAGAN
 Cédula de ciudadanía: 83115849
 Usuario SIF: MHfbeltran
 18/07/2025 7:37:56 p. m.



Versión: 04

Código:
GTH-F-090

GESTIÓN DE TALENTO HUMANO

FORMATO AGENDA DESPLAZAMIENTO CONTRATISTA

DATOS DEL CONTRATISTA QUE SE DESPLAZA

FECHA DE ELABORACIÓN DE AGENDA:					17/07/2025			
NOMBRES Y APELLIDOS:					IDENTIFICACIÓN:			
JAVIER FRANCISCO ZAMBRANO MEÑACA					Tipo:	C.C.	No.	7713897
CONTRATO:	No.	CO1.PCCNTR.7365948	AÑO	2025	FECHA VENCIMIENTO DEL CONTRATO	2	12	2025
OBJETO CONTRACTUAL:	41_9527_061 Prestar servicios profesionales o de apoyo a la gestión para apoyar la planeación y ejecución de la formación profesional integral en el Centro de la Industria, la Empresa y los Servicios del SENA Regional Huila en cualquier modalidad, nivel, la especialidad requerida y las afines al contratista: MANTENIMIENTO DE AUTOMATISMOS INDUSTRIALES en el programa ARTICULACION CON LA MEDIA							
DIRECCIÓN GENERAL/REGIONAL	Huila				DEPENDENCIA/CENTRO	Centro de la Industria, la Empresa y los Servicios		
NOMBRE DEL ORDENADOR DEL GASTO (de la Movilización)	FERMIN BELTRAN BARRAGAN				CARGO	SUBDIRECTOR DEL CENTRO DE FORMACION		
NOMBRE DEL SUPERVISOR(A) DEL CONTRATO	OMAR GEOVANNY PARDO MACIAS				CARGO	COORDINADOR ACADEMICO		
INFORMACIÓN DEL DESPLAZAMIENTO								
RUTA	NEIVA_AIPE_NEIVA NEIVA_CAMPOALEGRE_NEIVA							
DIRECCIÓN GENERAL/REGIONAL					DEPENDENCIA/CENTRO			
CIUDAD/DEPARTAMENTO O MUNICIPIO/DEPARTAMENTO O CIUDAD/PAIS	Huila		ENTIDAD O EMPRESA:	IE JESÚS MARÍA AGUIRRE CHARRY DE AIPE IE EUGENIO FERRO FALLA DE CAMPOALEGRE			CONTACTO	WILLIAM LOPEZ Cel. 3143085223 ALBINO CANGREJO Cel. 3133155126
FECHA INICIO DEL DESPLAZAMIENTO	22	7	2025	FECHA FIN DESPLAZAMIENTO	31	7	2025	
OBJETIVO DEL DESPLAZAMIENTO	Orientar formación en el Técnico en Mantenimiento de Automatismos Industriales							
OBLIGACIONES DEL CONTRATO								
1	Orientar, asesorar y acompañar de forma permanente a los aprendices en el desarrollo de las actividades establecidas en la guía de aprendizaje de acuerdo lo establecido en las guías, los procedimientos y el Sistema Integrado de Gestión y Autoevaluación "SIGA" del SENA el cual se encuentra documentado en la plataforma Compromiso, en los programas del área temática objeto del contrato según asignación de grupos.							
2	Realizar reconocimiento de aprendizajes previos y estilos de aprendizaje.							
AGENDA								
ACTIVIDADES								
RUTA 1 Día 1: 22/07/2025 Desplazamientos ruta de ida: (NEIVA – AIPE) Desplazamientos Internos: N/A Desplazamientos Ruta de regreso: (AIPE – NEIVA) Medio de Transporte: Terrestre Actividades a ejecutar: Orientar formación en el técnico en: MANTENIMIENTO DE AUTOMATISMOS INDUSTRIALES, identificado con la ficha 2915753								
Día 2: 28/07/2025 Desplazamientos ruta de ida: (NEIVA – AIPE) Desplazamientos Internos: N/A Desplazamientos Ruta de regreso: (AIPE – NEIVA) Medio de Transporte: Terrestre Actividades a ejecutar: Orientar formación en el técnico en: MANTENIMIENTO DE AUTOMATISMOS INDUSTRIALES, identificado con la ficha 2915753								
Día 3: 29/07/2025 Desplazamientos ruta de ida: (NEIVA – AIPE) Desplazamientos Internos: N/A Desplazamientos Ruta de regreso: (AIPE – NEIVA) Medio de Transporte: Terrestre Actividades a ejecutar: Orientar formación en el técnico en: MANTENIMIENTO DE AUTOMATISMOS INDUSTRIALES, identificado con la ficha 2915753								
Valor de transporte de ida y regreso: \$28.000 Valor total de transporte: \$84.000								

RUTA 2

Día 1 : 23/07/2025

Desplazamientos ruta de ida: (NEIVA – CAMPOALEGRE)

Desplazamientos Internos: N/A

Desplazamientos Ruta de regreso: (CAMPOALEGRE – NEIVA)

Medio de Transporte: Terrestre

Actividades a ejecutar: Orientar formación en el técnico en: MANTENIMIENTO DE AUTOMATISMOS INDUSTRIALES, identificado con la ficha 2915735

Día 2: 24/07/2025

Desplazamientos ruta de ida: (NEIVA – CAMPOALEGRE)

Desplazamientos Internos: N/A

Desplazamientos Ruta de regreso: (CAMPOALEGRE – NEIVA)

Medio de Transporte: Terrestre

Actividades a ejecutar: Orientar formación en el técnico en: MANTENIMIENTO DE AUTOMATISMOS INDUSTRIALES, identificado con la ficha 3153937

Día 3 : 25/07/2025

Desplazamientos ruta de ida: (NEIVA – CAMPOALEGRE)

Desplazamientos Internos: N/A

Desplazamientos Ruta de regreso: (CAMPOALEGRE – NEIVA)

Medio de Transporte: Terrestre

Actividades a ejecutar: Orientar formación en el técnico en: MANTENIMIENTO DE AUTOMATISMOS INDUSTRIALES, identificado con la ficha 2915735

Día 4 : 26/07/2025

Desplazamientos ruta de ida: (NEIVA – CAMPOALEGRE)

Desplazamientos Internos: N/A

Desplazamientos Ruta de regreso: (CAMPOALEGRE – NEIVA)

Medio de Transporte: Terrestre

Actividades a ejecutar: Orientar formación en el técnico en: MANTENIMIENTO DE AUTOMATISMOS INDUSTRIALES, identificado con la ficha 3153937

Día 5: 30/07/2025

Desplazamientos ruta de ida: (NEIVA – CAMPOALEGRE)

Desplazamientos Internos: N/A

Desplazamientos Ruta de regreso: (CAMPOALEGRE – NEIVA)

Medio de Transporte: Terrestre

Actividades a ejecutar: Orientar formación en el técnico en: MANTENIMIENTO DE AUTOMATISMOS INDUSTRIALES, identificado con la ficha 2915735

Día 6: 31/07/2025

Desplazamientos ruta de ida: (NEIVA – CAMPOALEGRE)

Desplazamientos Internos: N/A

Desplazamientos Ruta de regreso: (CAMPOALEGRE – NEIVA)



Medio de Transporte: Terrestre

Actividades a ejecutar: Orientar formación en el técnico en: MANTENIMIENTO DE AUTOMATISMOS INDUSTRIALES, identificado con la ficha 3153937

Valor de transporte de ida y regreso: \$22.000

Valor total de transporte: \$132.000

OBSERVACIONES: De acuerdo con la disponibilidad presupuestal con la que cuenta el Centro de Formación, se le reconocerá al comisionado(a) por mutuo acuerdo, solamente gastos de transporte y entre terminales terrestres retornando cada día.

OBSERVACIONES									
No. y Fecha del CDP:		2725 DEL 9 DE ENERO DE 2025							
Tipo y Número Cuenta Bancaria:		CUENTA DE AHORROS No. 81707063511 BANCOLOMBIA							
Área u Oficina:		COORDINACION ACADEMICA							
Valor mensual Honorarios:		\$ 4.599.511							
DESTINO	TARIFA (A-B-C)	VRL. MANUTENCION DIARIA	DÍAS	TOTAL GASTOS DE MANUTENCIÓN	GASTOS DE TRANSPORTE TERRESTRE	GASTOS DE TRANSPORTE ENTRE TERMINALES TERRESTRE	GASTOS DE TRANSPORTE AÉREO	GASTOS DE TRANSPORTE ENTRE TERMINALES AÉREAS	VALOR NETO A RECONOCER
AIPE	VIATICOSC	\$ 235.178	1,5	\$ -	\$ 84.000	\$ 79.419	\$ -	\$ -	\$ 163.419
CAMPOALEGRE	VIATICOSC	\$ 235.178	3	\$ -	\$ 132.000	\$ 158.838	\$ -	\$ -	\$ 290.838
TOTAL=			4,5	\$ -	\$ 216.000	\$ 238.257	\$ -	\$ -	\$ 454.257
FIRMAS									
FIRMA ORDENADOR DE GASTO:				FIRMA SUPERVISOR DEL CONTRATO:			FIRMA DEL CONTRATISTA:		
 Firmado digitalmente por BELTRAN BARRAGAN FERMIN									
Nombres y Apellidos: FERMIN BELTRAN BARRAGAN				Nombres y Apellidos: OMAR GEOVANNY PARDO MACIAS			Nombres y Apellidos: JAVIER FRANCISCO ZAMBRANO MEÑACA		
Cargo: Subdirector de Centro				Cargo: Coordinador Académico de Articulación SENA con la Educación Media					



FORMATO INFORME LEGALIZACION DESPLAZAMIENTO - CONTRATISTA

CIUDAD Y FECHA Neiva, 04 de Agosto de 2025

PRESENTADO A: FERMIN BELTRAN BARRAGAN, Subdirector Centro de la Industria, la Empresa y los Servicios

ORDEN DE VIAJE No: 49325	FECHA DE INICIO: 22 de Julio del 2025	FECHA DE FINALIZACION: 31 de Julio del 2025
------------------------------------	---	---

LUGAR A DONDE REALIZÓ EL DESPLAZAMIENTO	REGIONAL / CENTRO DE FORMACION	OTRA : (ciudad)
	Centro de la Industria, la Empresa y los Servicios	NEIVA_AIPE_NEIVA NEIVA_CAMPOALEGRE_NEIVA

OBJETIVO DEL DESPLAZAMIENTO:
Orientar formación en el Técnico en Mantenimiento de Automatismos Industriales

ACTIVIDADES DESARROLLADAS:

1. Implementar proyecto Sensor de Luz / Oscuridad
2. Implementar proyecto Temporizador ON-Delay y Temporizador OFF-Delay
3. Implementar proyecto Control ON-OFF de Temperatura

RESULTADOS:

1. Cumplimiento con las actividades a realizar de la formación de acuerdo con la planeación.

EVIDENCIAS O SOPORTES:

1. Informe de legalización de comisión.
2. Constancia de viaje de la Empresa de Transporte (Tiquetes)
3. Guía de Aprendizaje, listado de asistencia y evidencia Fotográfica

Nota: Gastos de desplazamiento:

DESTINO	TARIFA (A-B-C)	VRL. MANUTENCION DIARIA	DÍAS	TOTAL GASTOS DE MANUTENCIÓN	GASTOS DE TRANSPORTE TERRESTRE	GASTOS DE TRANSPORTE ENTRE TERMINALES TERRESTRE	GASTOS DE TRANSPORTE AÉREO	GASTOS DE TRANSPORTE ENTRE TERMINALES AÉREAS	VALOR TOTAL LEGALIZADO
AIPE	C	\$235.178	1,5	0	\$ 84.000	\$ 79.419	0	0	\$ 163.419
CAMPOALEGRE	C	\$235.178	3	0	\$ 132.000	\$ 158.838	0	0	\$ 290.838
TOTAL=			4,5	0	\$ 216.000	\$ 238.257	0	0	\$ 454.257



COMPROMISOS		
ACTIVIDAD	RESPONSABLE	FECHA
1. Continuar impartiendo formación en el Técnico en Mantenimiento de Automatismos Industriales, de acuerdo con la planeación del programa de formación.	Instructor	En Agosto de 2025
CONCLUSIONES: 1. Se desarrolló la formación con los aprendices en el ambiente de Automatización de la IE Eugenio Ferro Falla de Campoalegre y Jesús María Aguirre Charry de Aipe, logrando un trabajo articulado y colaborativo, que resultaron en el cumplimiento de objetivos significativos para los aprendices.		
DATOS DEL CONTRATISTA		
NOMBRE Y APELLIDO	FIRMA	
JAVIER FRANCISCO ZAMBRANO MEÑACA		
VISTO BUENO SUPERVISOR		
CARGO DEL SUPERVISOR	NOMBRE Y APELLIDO SUPERVISOR	FIRMA
COORDINADOR ACADEMICO	OMAR GEOVANNY PARDO MACIAS	

TIQUETE UNICO DE VIAJE NACIONAL
TIQUETE UNICO DE VIAJE NACIONAL

TIQUETE UNICO DE VIAJE NACIONAL

TIQUETE UNICO DE VIAJE NACIONAL



Coomotor
Atendiendo a las comunidades

ORIGEN	Neiva	DIA	22	MES	07	AÑO	2025	
Aipe		No. BUS	423		HORA SALIDA			11:30
PUESTO(S)	No. PASAJEROS	VALOR UNITARIO	VALOR TOTAL					
3	1	14000	14000					
NOMBRE		C		IDENTIFICACIÓN				
Javier Zambrao		C		7713897				
No. CÉDULA:		TAQUILLERO:						
3106008150								

No. TCC - 1629629

DOCUMENTO EQUIVALENTE SEGÚN NUM. 3 ART. 5 DEC. 1165/98
EMPRESA

SERVICIO DE COLECTIVOS INTERMUNICIPAL

TIQUETE NO.

RUTAS AIPE - NEIVA. Calle 5 # 2-56- Cel: 320 973 27 52
TODO NIÑO MAYOR DE 3 AÑOS PAGA PASAJE Y OCUPA EL RESPECTIVO PUESTO, SEGÚN LEY 769 DE 2002

AIPE - NEIVA	AIPE - CRUCE GUACIROO	AIPE - DINA	VALOR PASAJE	No. INTERNO
<input checked="" type="checkbox"/>	<input type="checkbox"/>	<input type="checkbox"/>	\$ 14.000	288
FECHA				
DIA	MES	AÑO	EMPRESA	
22	07	25		
COOPERATIVA DE AHORRO Y CRÉDITO			COOPERATIVA DE AHORRO y Crédito <small>Empresa de Promoción Ajunco</small>	
Calle 4 N° 5 - 43 Tel: 317 437 19 22 - 317 438 39 48 Aipe - Huila				

TIQUETE UNICO DE VIAJE NACIONAL
TIQUETE UNICO DE VIAJE NACIONAL

TIQUETE UNICO DE VIAJE NACIONAL

TIQUETE UNICO DE VIAJE NACIONAL



Coomotor
Atendiendo a las comunidades

ORIGEN	Neiva	DIA	28	MES	07	AÑO	2025	
Aipe		No. BUS	288		HORA SALIDA			11:30
PUESTO(S)	No. PASAJEROS	VALOR UNITARIO	VALOR TOTAL					
6	1	14000	14000					
NOMBRE		C		IDENTIFICACIÓN				
Javier Zambrao		C		7713897				
No. CÉDULA:		TAQUILLERO:						
3106008150								

No. TCC - 1629811

DOCUMENTO EQUIVALENTE SEGÚN NUM. 3 ART. 5 DEC. 1165/98
EMPRESA

SERVICIO DE COLECTIVOS INTERMUNICIPAL

TIQUETE NO.

RUTAS AIPE - NEIVA. Calle 5 # 2-56- Cel: 320 973 27 52
TODO NIÑO MAYOR DE 3 AÑOS PAGA PASAJE Y OCUPA EL RESPECTIVO PUESTO, SEGÚN LEY 769 DE 2002

AIPE - NEIVA	AIPE - CRUCE GUACIROO	AIPE - DINA	VALOR PASAJE	No. INTERNO
<input checked="" type="checkbox"/>	<input type="checkbox"/>	<input type="checkbox"/>	\$ 14.000	376
FECHA				
DIA	MES	AÑO	EMPRESA	
28	07	25		
COOPERATIVA DE AHORRO Y CRÉDITO			COOPERATIVA DE AHORRO y Crédito <small>Empresa de Promoción Ajunco</small>	
Calle 4 N° 5 - 43 Tel: 317 437 19 22 - 317 438 39 48 Aipe - Huila				

TIQUETE UNICO DE VIAJE NACIONAL
TIQUETE UNICO DE VIAJE NACIONAL

TIQUETE UNICO DE VIAJE NACIONAL

TIQUETE UNICO DE VIAJE NACIONAL



Coomotor
Atendiendo a las comunidades

ORIGEN	Neiva	DIA	29	MES	07	AÑO	2025	
Aipe		No. BUS	210		HORA SALIDA			11:30
PUESTO(S)	No. PASAJEROS	VALOR UNITARIO	VALOR TOTAL					
11	1	14000	14000					
NOMBRE		C		IDENTIFICACIÓN				
Javier Zambrao		C		7713897				
No. CÉDULA:		TAQUILLERO:						
3106008150								

No. TCC - 1629848

DOCUMENTO EQUIVALENTE SEGÚN NUM. 3 ART. 5 DEC. 1165/98
EMPRESA

SERVICIO DE COLECTIVOS INTERMUNICIPAL

TIQUETE NO.

RUTAS AIPE - NEIVA. Calle 5 # 2-56- Cel: 320 973 27 52
TODO NIÑO MAYOR DE 3 AÑOS PAGA PASAJE Y OCUPA EL RESPECTIVO PUESTO, SEGÚN LEY 769 DE 2002

AIPE - NEIVA	AIPE - CRUCE GUACIROO	AIPE - DINA	VALOR PASAJE	No. INTERNO
<input checked="" type="checkbox"/>	<input type="checkbox"/>	<input type="checkbox"/>	\$ 14.000	114
FECHA				
DIA	MES	AÑO	EMPRESA	
29	07	25		
COOPERATIVA DE AHORRO Y CRÉDITO			COOPERATIVA DE AHORRO y Crédito <small>Empresa de Promoción Ajunco</small>	
Calle 4 N° 5 - 43 Tel: 317 437 19 22 - 317 438 39 48 Aipe - Huila				

TIQUETE UNICO DE VIAJE NACIONAL





Coomotor
No. 897.198.779-1

ORIGEN	Neiva	DIA	23	MES	07	AÑO	2025
	Camopolegre	No. BUS	210	HORA SALIDA	11:30		
PUESTO(S)	10	No. PASAJEROS	1	VALOR UNITARIO	11.000	VALOR TOTAL	11.000
NOMBRE	Javier Zambora C	IDENTIFICACION	7713897				
No. CEDULA:	3186008250	TAQUILLERO:					

No. TCC - 1629665

DOCUMENTO EQUIVALENTE SEGUN NUM. 3 ART. 5 DEC. 1165/96
EMPRESA

CAMOALEGRE - NEIVA
NIT: 813 013 223 - 1
LA ESPERANZA
TIQUETE DE VIAJE

FECHA 23 JULIO DEL 2025
Nº. PASAJERO 1 VALOR \$ 11.000
VEHICULO WTH 471 - 165

TIQUETE UNICO DE VIAJE NACIONAL



Coomotor
No. 897.198.779-1

ORIGEN	Neiva	DIA	24	MES	07	AÑO	2025
	Camopolegre	No. BUS	180	HORA SALIDA	11:30		
PUESTO(S)	13	No. PASAJEROS	1	VALOR UNITARIO	11.000	VALOR TOTAL	11.000
NOMBRE	Javier Zambora C	IDENTIFICACION	7713897				
No. CEDULA:	3186008250	TAQUILLERO:					

No. TCC - 1629702

DOCUMENTO EQUIVALENTE SEGUN NUM. 3 ART. 5 DEC. 1165/96
EMPRESA

CAMOALEGRE - NEIVA
NIT: 813 013 223 - 1
LA ESPERANZA
TIQUETE DE VIAJE



FECHA 24 JULIO DEL 2025
Nº. PASAJERO 1 VALOR \$ 11.000
VEHICULO VXE901 - 357

TIQUETE UNICO DE VIAJE NACIONAL





Coomotor
No. 897.198.779-1

ORIGEN	Neiva	DIA	25	MES	07	AÑO	2025
	Camopolegre	No. BUS	165	HORA SALIDA	11:30		
PUESTO(S)	7	No. PASAJEROS	1	VALOR UNITARIO	11.000	VALOR TOTAL	11.000
NOMBRE	Javier Zambora C	IDENTIFICACION	7713897				
No. CEDULA:	3186008250	TAQUILLERO:					

No. TCC - 1629738

DOCUMENTO EQUIVALENTE SEGUN NUM. 3 ART. 5 DEC. 1165/96
EMPRESA

CAMOALEGRE - NEIVA
NIT: 813 013 223 - 1
LA ESPERANZA
TIQUETE DE VIAJE

FECHA 25 JULIO DEL 2025
Nº. PASAJERO 1 VALOR \$ 11.000
VEHICULO WLB 226 - 323

TIQUETE UNICO DE VIAJE NACIONAL



ORIGEN Neiva	DIA 26	MES 07	AÑO 2025
Compoalegre	No. BUS 174	HORA SALIDA 11:30	
PUESTO(S) 3	No. PASAJEROS 1	VALOR UNITARIO 11000	VALOR TOTAL 11.000
NOMBRE Javier Zambono	IDENTIFICACION CC 7713897		
No. CEDULA 3106008150	TAQUILLERO:		

No. TCC - 1629775

DOCUMENTO EQUIVALENTE SEGUN NUM. 3 ART. 5 DEC. 1165/96
EMPRESA

Coomotor
Su mejor Compañero

CAMOALEGRE - NEIVA

NIT: 813 013 223 - 1

LA ESPERANZA

TIQUETE DE VIAJE



FECHA 26 JULIO DEL 2025

Nº. PASAJERO 1 VALOR \$ 11.000

VEHICULO VXF 333 - 169

TIQUETE UNICO DE VIAJE NACIONAL



ORIGEN Neiva	DIA 30	MES 07	AÑO 2025
Compoalegre	No. BUS 105	HORA SALIDA 11:30	
PUESTO(S) 3	No. PASAJEROS 1	VALOR UNITARIO 11000	VALOR TOTAL 11.000
NOMBRE Javier Zambono	IDENTIFICACION CC 7713897		
No. CEDULA 3106008150	TAQUILLERO:		

No. TCC - 1629884

DOCUMENTO EQUIVALENTE SEGUN NUM. 3 ART. 5 DEC. 1165/96
EMPRESA

Coomotor
Su mejor Compañero

CAMOALEGRE - NEIVA

NIT: 813 013 223 - 1

LA ESPERANZA

TIQUETE DE VIAJE



FECHA 30 JULIO DEL 2025

Nº. PASAJERO 1 VALOR \$ 11.000

VEHICULO VTE 607 - 180

TIQUETE UNICO DE VIAJE NACIONAL



ORIGEN Neiva	DIA 31	MES 07	AÑO 2025
Compoalegre	No. BUS 140	HORA SALIDA 11:30	
PUESTO(S) 7	No. PASAJEROS 1	VALOR UNITARIO 11000	VALOR TOTAL 11.000
NOMBRE Javier Zambono	IDENTIFICACION CC 7713897		
No. CEDULA 3106008150	TAQUILLERO:		

No. TCC - 1629921

DOCUMENTO EQUIVALENTE SEGUN NUM. 3 ART. 5 DEC. 1165/96
EMPRESA

Coomotor
Su mejor Compañero

CAMOALEGRE - NEIVA

NIT: 813 013 223 - 1

LA ESPERANZA

TIQUETE DE VIAJE



FECHA 31 JULIO DEL 2025

Nº. PASAJERO 1 VALOR \$ 11.000

VEHICULO VXF 410 - 105



PROCESO DE GESTIÓN DE FORMACIÓN PROFESIONAL INTEGRAL

FORMATO GUÍA DE APRENDIZAJE

1. IDENTIFICACIÓN DE LA GUIA DE APRENDIZAJE

- Denominación del Programa de Formación:
MANTENIMIENTO DE AUTOMATISMOS INDUSTRIALES
- Código del Programa de Formación: 224315/ Versión 1
- Nombre del Proyecto Formativo (si aplica): IMPLEMENTACION DE SISTEMAS AUTOMATIZADOS PARA EL FORTALECIMIENTO DEL SECTOR PRODUCTIVO Y EDUCATIVO EN EL NORTE DEL HUILA
- Fase del Proyecto (si aplica): EJECUCIÓN
- Actividad de Proyecto Formativo (si aplica): 4. RECONOCER LOS DIFERENTES EQUIPOS ELECTRÓNICOS AUTOMATIZADOS REQUERIDOS REALIZANDO BÚSQUEDAS CON HERRAMIENTAS TICS EN EL CONTEXTO LOCAL Y NACIONAL APLICANDO EL CUIDADO AL MEDIO
- Competencia: REPARACIÓN DE AUTOMATISMOS.
- Resultados de Aprendizaje: RAE 11: REALIZAR EL MONTAJE DE LOS CIRCUITOS ELECTRÓNICOS ANALÓGICOS SEGÚN LOS PLANOS TÉCNICOS APROBADOS.
- Duración de la Guía de Aprendizaje (horas): 48 HORAS

2. PRESENTACIÓN

La electrónica es la tecnología con la que se fabrican los sistemas de control, sensores y elementos de manejo de los actuadores en una maquina automatizada, la electrónica analógica trata con señales que en su rango de aplicación tiene un conjunto continuo e infinito de valores y la exactitud y precisión de estos valores depende de la calidad de los instrumentos usados para realizar las mediciones de las magnitudes eléctricas.

Con las actividades propuestas se pretende que adquieran las habilidades requeridas para poder conectar e instalar de forma apropiada los elementos y equipos electrónicos analógicos requeridos para la automatización de una maquina.

3. FORMULACIÓN DE LAS ACTIVIDADES DE APRENDIZAJE

- **Descripción de la(s) Actividad(es)**

3.1 Actividades de reflexión inicial:



Descripción de la actividad:

Una fuente de alimentación es un dispositivo que convierte la tensión alterna de la red de suministro, en una o varias tensiones, prácticamente continuas, que alimentan los distintos circuitos del aparato electrónico al que se conecta (ordenador, televisor, impresora, router, entre otros).

Las señales alternas son las señales que se encuentran en la toma corriente de la casa o de cualquier sitio, esta es la que provee de energía a la fuente de poder para que ella realice la conversión de AC/DC.

<https://www.youtube.com/watch?v=A3MFVSSyXQA>

Ambiente requerido: Laboratorios, talleres y ambientes convencionales definidos en cada actividad de aprendizaje.

Estrategias o técnicas didácticas activas: Resolución de problemas, Aprendizaje por proyecto y Analisis de casos

Materiales de formación: Los definidos por actividad de aprendizaje en los documentos anexos.

Material de apoyo: T6_ Electricidad, Prácticas Electrónica I

Duración de la actividad: 48 horas.

3.2 Actividades de contextualización e identificación de conocimientos necesarios para el aprendizaje:

Descripción de la actividad:

Aprendices, a partir de la reflexión anterior ¿Cómo una fuente de poder transforma la corriente alterna en corriente directa? debatir sus respuestas en la formación mediante un foro de discusión con el fin de socializar la pregunta anterior.

Ambiente requerido: Laboratorios, talleres y ambientes convencionales definidos en cada actividad de aprendizaje.

Estrategias o técnicas didácticas activas: Resolución de problemas, Aprendizaje por proyecto y Analisis de casos

Materiales de formación: Los definidos por actividad de aprendizaje en los documentos anexos.

Material de apoyo: T6_ Electricidad, Prácticas Electrónica I

Duración de la actividad: 48 horas.

3.3 Actividades de apropiación:

Descripción de la actividad:



“Montar circuitos electrónicos analógicos para sensores ON-OFF, temporizadores analógicos, comparadores de voltajes, controles ON-OFF de temperatura, presostatos, higrostatos y fuentes de alimentación, según especificaciones de funcionamiento establecidas.”

Tiempo: 38 Horas de trabajo presencial – 10 Horas de trabajo independiente

Siendo los circuitos eléctricos la base para el correcto funcionamiento de los automatismos industriales, comenzaremos el estudio de circuitos en electrónica analógica que consistirá en comprender los principios básicos y esenciales para proponer pautas de intervención y análisis de los sistemas eléctricos de corriente continua permitiendo adquirir destrezas en la corrección de fallas, identificación de componentes y manejo de equipos de prueba para el diagnóstico de fallas. De esta forma comencemos estudiando el recurso didáctico denominado “Actividad electrónica analógica”.

Nombre de la Actividad	Horas trabajo autónomo	Horas trabajo directo
PRACTICA 1. EL DIODO RECTIFICADOR.		3
PRACTICA 2. CIRCUITOS RECTIFICADORES.		4
PRACTICA 3. REGULADORES INTEGRADOS DE VOLTAJE.		4
PRACTICA 4. TRANSISTOR COMO INTERRUPTOR.		4
PRACTICA 5. AMPLIFICADOR COMO DIFERENCIADOR.	2	4
PRACTICA 6. FOTORESISTENCIA.		3
Proyecto 01: Fuente de alimentación DC variable	2	4
Proyecto 02: Sensor de Luz / Oscuridad	2	4
Proyecto 03: Temporizador ON-Delay y Temporizador OFF-Delay	2	4
Proyecto 04: Control ON-OFF de Temperatura	2	4
TOTAL HORAS	10	38



Ambiente requerido: Laboratorios, talleres y ambientes convencionales definidos en cada actividad de aprendizaje.

Estrategias o técnicas didácticas activas: Resolución de problemas, Aprendizaje por proyecto y Análisis de casos

Materiales de formación: Los definidos por actividad de aprendizaje en los documentos anexos.

Material de apoyo: T6_ Electricidad, Prácticas Electrónica I

Duración de la actividad: 48 horas.

3.4 Actividades de Transferencia el Conocimiento:

Descripción de la actividad:

Realizar el montaje y desmontaje de componentes electrónicos en tarjetas electrónicas, utilizando técnicamente las herramientas correspondientes, teniendo en cuenta la norma IPC vigente.

Una vez visto los videos y revisada la documentación teórica, inicia con tu equipo la construcción de la tarjeta impresa, sigue los pasos y procedimientos adecuados para la labor.
Montar una fuente de voltaje regulada.

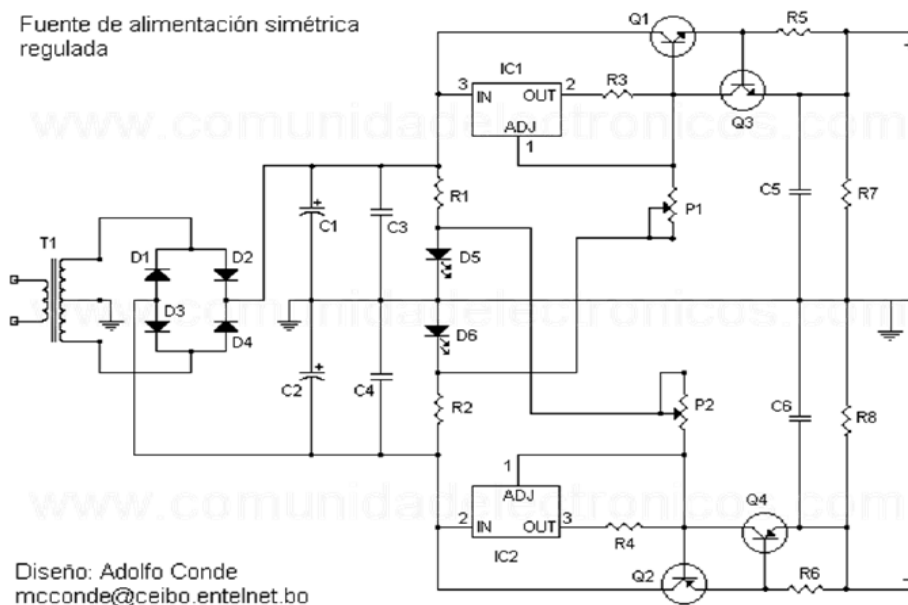

- Recuerda usar los elementos adecuados y hacer uso de elementos de protección personal como guantes y caretas.
- Realiza el circuito impreso ensambla sus componentes y asegúrate de su óptimo funcionamiento, revisa los esquemas y realiza la verificación de los componentes.
- Asegurarte de realizar el soldado de la tarjeta impresa de manera adecuada según normas IPC.



- Realiza la verificación y pruebas de funcionamiento.
- Realiza los ajustes que consideres necesarios para corregir fallos si los hubiera y poner a punto el equipo.
- Realizar un informe a mano del proceso de elaboración y funcionamiento de la fuente de voltaje.

Ambiente requerido: Requiere un ambiente pluritecnológico mínimo, en un área aproximada 200 m², con capacidad para 30 aprendices. Se requiere buena iluminación artificial e iluminación natural. Además la dotación de 31 sillas y 10 bancos de trabajo para neumática, hidráulica y computadores con software de simulación eléctrica, neumática, Electroneumática, hidráulica, electrohidráulica, programación de PLC y de diseño mecánico CAD y acceso a internet, Sistemas de Producción Modular, generador de energía neumática y energía eléctrica con conexiones trifásicas a 220VAC y monofásicas de 110VAC. Se requiere el uso de equipos de protección fusibles, zapatos dieléctricos y uniforme de cuerpo completo manga corta.

Estrategias o técnicas didácticas activas: Resolución de problemas, Aprendizaje por proyecto y Analisis de casos

Materiales de formación: Los definidos por actividad de aprendizaje en los documentos anexos.

Material de apoyo: T6_ Electricidad, Prácticas Electrónica I

Duración de la actividad: 48 horas.

4. PLANTEAMIENTO DE EVIDENCIAS DE APRENDIZAJE PARA LA EVALUACIÓN EN EL PROCESO FORMATIVO.

Fase del proyecto formativo	Actividad del proyecto formativo	Actividad de Aprendizaje	Evidencias de Aprendizaje	Criterios de Evaluación	Técnicas e Instrumentos de Evaluación
EJECUCIÓN	4. RECONOCER LOS DIFERENTES EQUIPOS ELECTRÓNICOS AUTOMATIZADOS REQUERIDOS REALIZANDO BÚSQUEDAS CON HERRAMIENTAS TICS EN EL CONTEXTO LOCAL Y NACIONAL	Montar circuitos electrónicos analógicos para sensores ON-OFF, temporizador es analógicos, comparadores de voltajes, controles ON-OFF de temperatura, presostatos, higestatos y fuentes de	Evidencias de Conocimiento: Taller de diodos Evidencias de Desempeño: Simula circuito convertidor de corriente alterna en continuo empleando las técnicas del software PROTEUS.	RAE 11 IDENTIFICA BLOQUES FUNCIONALES EN CIRCUITOS ANALÓGICOS DE ACUERDO CON ESPECIFICACIONES DE FUNCIONAMIENTO. REPRESENTA CIRCUITOS ELECTRÓNICOS ANALÓGICOS DE	Técnica: PRUEBA OBJETIVA DE CONOCIMIENTO. Instrumento: TALLER DE DIODOS Técnica: SIMULACIÓN FUENTE Instrumento: OBSERVACIÓN DIRECTA



	APLICANDO EL CUIDADO AL MEDIO	alimentación, según especificaciones de funcionamiento establecidas.	Evidencias de Producto: Implementa una fuente regulada electrónica con dos salidas fijas y una variable	ACUERDO CON NORMAS TÉCNICAS. SIMULA EL FUNCIONAMIENTO DE LOS CIRCUITOS ANALÓGICOS DE ACUERDO CON NORMAS TÉCNICAS. IMPLEMENTA CIRCUITOS ELECTRÓNICOS ANALÓGICOS DE ACUERDO CON PLANOS TÉCNICOS. DETERMINA FALLAS EN CIRCUITOS ELECTRÓNICOS ANALÓGICOS SEGÚN PROCEDIMIENTOS TÉCNICOS.	Técnica: MONTAJE FUENTE REGULADA Instrumento: OBSERVACIÓN DIRECTA
--	--------------------------------------	--	---	--	--

5. GLOSARIO DE TÉRMINOS

Circuito: Del latín circuitus, es un término con múltiples significados. Puede utilizarse para nombrar al trayecto en curva cerrada o al terreno que está ubicado dentro de un perímetro cualquiera. Eléctrico, por otra parte, es aquello perteneciente o relativo a la electricidad (la propiedad física manifestada por la atracción o repulsión entre las partes de la materia o la forma de energía basada en dicha propiedad). Un circuito eléctrico, por lo tanto, es la interconexión de dos o más componentes que contiene una trayectoria cerrada. Dichos componentes pueden ser resistencias, fuentes, interruptores, condensadores, semiconductores o cables, por ejemplo. Cuando el circuito incluye componentes electrónicos, se habla de circuito electrónico.

Corriente continua: Corriente de intensidad constante en la que el movimiento de las cargas siempre es en el mismo sentido. Se denomina corriente continua (CC) o corriente directa (CD) a un tipo de corriente eléctrica, esto es, al flujo de una carga eléctrica a través de un material conductor, debido al desplazamiento de una cantidad determinada de electrones a lo largo de su estructura molecular. En el caso de la corriente continua, dicho flujo de electrones se caracteriza por tener siempre un mismo sentido de circulación.



Automatismo: La automatización, como su nombre lo indica, es poder hacer que algo se controle de manera autónoma o semi autónoma. Generalmente para lograrlo se necesita la ayuda de cinco elementos, ya sea creados por los seres humanos o provenientes de la naturaleza (mecánico, hidráulico, neumático, eléctrico, electrónico analógico o digital).

Electricidad: Es el nombre que recibe una clase de energía que se basa en la propiedad física manifestada a través de la atracción o del rechazo que ejercen entre sí las distintas partes de la materia y que se manifiesta tanto en movimiento (la corriente) como en estado de reposo (la estática). Como fuente energética, la electricidad puede usarse para la iluminación o para producir calor, por ejemplo.

Electrónica: Es el campo de la física que se refiere al diseño y aplicación de dispositivos, por lo general circuitos electrónicos, cuyo funcionamiento depende del flujo de electrones para la generación, transmisión, recepción o almacenamiento de información.

Competencia Laboral: Es la capacidad efectiva para llevar a cabo exitosamente una actividad laboral plenamente identificada.

6. REFERENTES BIBLIOGRÁFICOS

Boylestad, R. y Nashelsky L. (2009). *Electrónica, Teoría de circuitos (8a Ed.)*. México. Pearson Educación.

Malvino, A. (2007). *Principios de electrónica (7a Ed.)*. México. Mc Graw HillBoylestad

Robert L., Nashelsky Louis (2009) *Electrónica Teoría de Circuitos y Dispositivos Electrónicos*, México, Décima edición, Editorial Prentice Hall.

Decena Chan Carlos Alberto, Ake May Luis Alberto (2016). *Manual de Practicas de Electrónica Analógica*. Calkini, Campeche: ITESCAM.

7. CONTROL DEL DOCUMENTO

	Nombre	Cargo	Dependencia	Fecha
Autor (es)	Javier Francisco Zambrano Meñaca	Instructor	Articulación con la Educación Media	25 de Junio 2024

8. CONTROL DE CAMBIOS (diligenciar únicamente si realiza ajustes a la guía)

	Nombre	Cargo	Dependencia	Fecha	Razón del Cambio
Autor (es)					



REGISTRO DE ASISTENCIA / DÍA 25 DEL MES DE JULIO DEL AÑO 2025

OBJETIVO(S) ORIENTAR FORMACION TECNICO MANEJAMIENTO AUTOMATIZADO INDUSTRIA CEE7 #ICHA 2915735										
No	NOMBRES Y APELLIDOS	No. DOCUMENTO	PLANTA	CONTRATISTA	OTRO ¿CUAL?	DEPENDENCIA/ EMPRESA	CORREO ELECTRÓNICO	TELÉFONO/EXT.	AUTORIZA GRABACIÓN	FIRMA O PARTICIPACIÓN VIRTUAL
	Laura Torres	1023893696					torresortizlaura30@gmail.com	3144209586	NA	Laura Torres
	Santiago Cardona	119888004					santiagoocardona3215@gmail.com	3135706920	MA	Santiago Cardona
	Anny Trujillo	1075245999					annysofio.trujillo@gmail.com	3209236269	NA	Anny Trujillo
	Sharith Giraldo	1079178128					sharithdayana.giraldo.montano@gmail.com	3177667776	NA	Sharith Giraldo
	Paula Muñoz	1079177461					paulamunoz20@gmail.com	3175772817	NA	Paula Muñoz
	Sharon Mora	1079178224					mora.sharon.michell@gmail.com	323282483	NA	Sharon Mora
	Maria Timote	1079177485					maria.lizeth.447@gmail.com	3224239178	NA	Maria Timote
	Aidan Sarron	1076506988					aidansarron@gruilo.com	3184470655	NA	Aidan
	Juan Aldona	108274852					juanaldonasi@gmail.com	3123461918	NA	Juan Aldona
	Angela Calderon	1082804382					angelamariaalcalderonolaya@gmail.com	3045729743	NA	Angela C
	Ariadna Montenegro	1079178810					ariadmonro@gmail.com	3132929913	NA	Ariadna M.R.
	Juan Sebastian	1016026066					juan.sebastian.m197@gmail.com	3123083710	NA	Sebastian M
	Bruner Cruz	1079178927					brunercruz@gmail.com	3203130660	NA	Bruner Cruz
	Andres Bustos	1079178900					andressantiagoobustos@gmail.com	3157286000	NA	Andres Santiago Bustos S.
	Duvan Pulido	1079776529					pulidoduvan78@gmail.com	3766787797	NA	Duvan Pulido

De acuerdo con La Ley 1581 de 2012, Protección de Datos Personales, el Servicio Nacional de Aprendizaje SENA, se compromete a garantizar la seguridad y protección de los datos personales que se encuentran almacenados en este documento, y les dará el tratamiento correspondiente en cumplimiento de lo establecido legalmente.



REGISTRO DE ASISTENCIA / DÍA 25 DEL MES DE JULIO DEL AÑO 2025

OBJETIVO(S) <u>ORIENTAR FORMACION TECNICA PARA REPITIENDO AUTOMATIZADO / MUESTRALES FICHA 2915735</u>										
No	NOMBRES Y APELLIDOS	No. DOCUMENTO	PLANTA	CONTRATISTA	OTRO (CUAL?)	DEPENDENCIA/ EMPRESA	CORREO ELECTRÓNICO	TELÉFONO/EXT.	AUTORIZA GRABACIÓN	FIRMA O PARTICIPACIÓN VIRTUAL
	Alebor Duran	1116484961					aleborsteban.duran@proceso@gmail.com	3162199394	NA	Alebor Duran
	Alejandra Rocha	1077237347					alejandra.rocha@320@gmail.com	3115509154	NA	Alejandra Rocha
	Johan Vargas	10791780106					johan.vargas@proceso@gmail.com	3724368387	NA	Johan Vargas
	Derly Yunda	1079178458					derly.yunda@gmail.com	3143380051	NA	Derly Yunda
	Danna Amezcua	1079178472					danna.amezcua@gmail.com	372488476	NA	Danna Amezcua
	Alc: Cortes	1079448423					alcides.jcort@gmail.com	3112424624	NA	Alc Cortes
	Catalina Salas	1079129017					catalinasalas@proceso.com	321402441	NA	Catalina Salas
	Dagna Mora	1075253166					dagnaisabella0405@gmail.com	3003645681	NA	Dagna Mora
	Santiago Rojas	1079148314					santiago.rojas@proceso.com	3143320557	NA	Santiago Rojas
	Camilo Brand	1079176740					camilobrand@proceso.com	320320935	NA	Camilo Brand
	Tomás Rojas	1016547176					tomascortezarojas23@gmail.com	3203152763	N.A	Tomás Rojas

De acuerdo con La Ley 1581 de 2012, Protección de Datos Personales, el Servicio Nacional de Aprendizaje SENA, se compromete a garantizar la seguridad y protección de los datos personales que se encuentran almacenados en este documento, y les dará el tratamiento correspondiente en cumplimiento de lo establecido legalmente.



REGISTRO DE ASISTENCIA / DÍA 26 DEL MES DE JULIO DEL AÑO 2025

OBJETIVO (S) <u>ORIENTAR FORMACION TECNICO MANTENIMIENTO AUTOMATIZADOS INDUSTRIALES FICHA 3153937</u>										
No	NOMBRES Y APELLIDOS	No. DOCUMENTO	PLANTA	CONTRATISTA	OTRO ¿CUAL?	DEPENDENCIA/ EMPRESA	CORREO ELECTRÓNICO	TELÉFONO/EXT.	AUTORIZA GRABACIÓN	FIRMA O PARTICIPACIÓN VIRTUAL
	Orlando Lopez E.V	1079179488					prcohar91drrrmaadnht dc.14@gmail.com	318272082		Orlando L.
	John Trujillo	1173713082					Trujillo Hernandez John Alexander@gmail.com	312480784		
	Eric Ocampo	1076407882					Ocampoeric2209 @gmail.com	316172936		
	Jhon Ojeda	1029885151					jhonedonsoffiz jodriguez@gmail.com	321249363		
	Jesús David	1145825651					Jesús David Ceballos Cruz@q.huil.com	3138517090		
	Santiago D.	1079173161					Santy-03-08@icloud.com	3102524515		
	Juan Pastrana	1079179552					pastrana juan ss 2 @ gmail.com	3208797410		
	Diego Cortes	1079179877					dialco9u@gmail.com	3122528943		Diego Cortes
	Nicole Palomares	1076907925					nicolepalomares 2009@gmail.com	3117190331		Nicole Palomares
	Manuela Pacha	1075798884					manuelapacha44@gmail.com	315254488		Manuela Pacha
	Juana Fierro	1079179228					Juana fierro 2308 @gmail.com	3157095688		Juana Fierro
	Hadelén Sofía G	1071126164					Hadelén sofía @bonabarr cra@gmail.com	3107357624		Hadelén G.

De acuerdo con La Ley 1581 de 2012, Protección de Datos Personales, el Servicio Nacional de Aprendizaje SENA, se compromete a garantizar la seguridad y protección de los datos personales que se encuentran almacenados en este documento, y les dará el tratamiento correspondiente en cumplimiento de lo establecido legalmente.



REGISTRO DE ASISTENCIA / DÍA 26 DEL MES DE JULIO DEL AÑO 2025

OBJETIVO (S) <u>ORIENTAR FORMACION TECNICA Y MANTENIMIENTO AUTOMATIZADOS INDUSTRIALES FICHA 3153937</u>										
No	NOMBRES Y APELLIDOS	No. DOCUMENTO	PLANTA	CONTRATISTA	OTRO ¿CUAL?	DEPENDENCIA/ EMPRESA	CORREO ELECTRÓNICO	TELÉFONO/EXT.	AUTORIZA GRABACIÓN	FIRMA O PARTICIPACIÓN VIRTUAL
	<u>Laura Fernanda Cobrero</u>	<u>1079179161</u>					<u>Lauracobrero1008@gmail.com</u>	<u>3209027489</u>	<u>N.A</u>	<u>Laura Labrega</u>
	<u>Danerith Dusan Collazos</u>	<u>1075230134</u>					<u>danerith26@icloud.com</u>	<u>31257088-67</u>	<u>N.A</u>	<u>Danerith</u>
	<u>Deily Juliana Mora Suarez</u>	<u>1173713134</u>					<u>deilyjulianamora1005uc26@gmail.com</u>	<u>3112440879</u>	<u>N.A</u>	<u>Deily Mora S.</u>
	<u>Juan Manuel Sanchez Salazar</u>	<u>1079176191</u>					<u>Juanmanuel Sanchez Salazar@gmail.com</u>	<u>300 3461026</u>	<u>N.A</u>	<u>Juan Sanchez</u>
	<u>Kevinson + 1000 nortecolegio Nariño</u>	<u>1079178417</u>					<u>Kevinon1000@gmail.com</u>	<u>3183749028</u>	<u>N.A</u>	<u>[Signature]</u>
	<u>Santiago Losada Toledo</u>	<u>1079179444</u>					<u>santiagolosada2@gmail.com</u>	<u>3157248198</u>	<u>N.A</u>	<u>[Signature]</u>
	<u>Angela Patricia Solis Valderrama</u>	<u>1079177737</u>					<u>angelaPatriciaSolisValderrama@gmail.com</u>	<u>3182698713</u>	<u>N.A</u>	<u>Angela Solis</u>
	<u>Juan Jose Murcia Fernandez</u>	<u>1079175631</u>					<u>MurciaFernandezjuanJose@gmail.com</u>	<u>3102609876</u>	<u>N.A</u>	<u>Juan Jose</u>
	<u>Angy Sofia Valdes Ramirez</u>	<u>1075259008</u>					<u>valdessofia2512@gmail.com</u>	<u>3227411112</u>	<u>N.A</u>	<u>Angy Valdes</u>
	<u>Beyker Wallez W</u>	<u>1079179473</u>					<u>BuxilleWallezW@gmail.com</u>	<u>3163507148</u>	<u>N.A</u>	<u>Beyker W.</u>
	<u>Yelit Rodra C.</u>	<u>1173713118</u>					<u>yelitrodra@viedes@gmail.com</u>	<u>3153049818</u>	<u>N.A</u>	<u>Yelit Rodra</u>

De acuerdo con La Ley 1581 de 2012, Protección de Datos Personales, el Servicio Nacional de Aprendizaje SENA, se compromete a garantizar la seguridad y protección de los datos personales que se encuentran almacenados en este documento, y les dará el tratamiento correspondiente en cumplimiento de lo establecido legalmente.



REGISTRO DE ASISTENCIA / DÍA 26 DEL MES DE JULIO DEL AÑO 2025

OBJETIVO (S) ORIENTAR FORMACION TECNICO (MANTENIMIENTO AUTOMATISMOS INDUSTRIAL) TICHA 3153937

No	NOMBRES Y APELLIDOS	No. DOCUMENTO	PLANTA	CONTRATISTA	OTRO ¿CUAL?	DEPENDENCIA/ EMPRESA	CORREO ELECTRÓNICO	TELÉFONO/EXT.	AUTORIZA GRABACIÓN	FIRMA O PARTICIPACIÓN VIRTUAL
	<u>Berson Alex Viude</u>	<u>1075246272</u>					<u>personcardobca34@gmail.com</u>	<u>13208282579</u>		<u>Berson Alex Viude</u>
	<u>Gilgry Michel Torres C. Mas</u>	<u>1079775334</u>					<u>Cobteagilarys22@gmail.com</u> <u>michelcib22@gmail.com</u>	<u>311263850</u> <u>3222179265</u>		<u>Gilgry Michel Torres</u>
	<u>Alaibel Ramirez Cardona C.</u>	<u>1074779005</u>					<u>sara.sophia.d.cortes@gmail.com</u>	<u>3150212341</u>	<u>NA</u>	<u>[Signature]</u>
	<u>Sara Sophia Diaz</u>	<u>1029884893</u>					<u>carvajal19juandiego@gmail.com</u>	<u>31505093196</u>		<u>[Signature]</u>
	<u>Miguel Angel Jara</u>	<u>1029560975</u>					<u>carvajal19juandiego@gmail.com</u>	<u>322218137</u>		<u>[Signature]</u>
	<u>Juan Diego C.</u>	<u>1079180474</u>					<u>annielva.venecaminas@gmail.com</u>	<u>3173374740</u>		<u>[Signature]</u>
	<u>Ureia Sarria</u>	<u>1071478880</u>					<u>Sharifdurans99@gmail.com</u>	<u>3182660484</u>		<u>Sharif G Duran</u>
	<u>Sharif Duran</u>	<u>1173913114</u>					<u>cordoba.jeanz99@gmail.com</u>	<u>3210300045</u>		<u>[Signature]</u>
	<u>Jean Pierre C.</u>	<u>1107513699</u>					<u>odonto09iqestefi09@gmail.com</u>	<u>3169577312</u>	<u>NA</u>	<u>[Signature]</u>
	<u>Mateo Galeano R.</u>	<u>1030588878</u>					<u>cocheifernandof20@gmail.com</u>	<u>317851498</u>		<u>[Signature]</u>
	<u>Mariana Polansu</u>	<u>1079771463</u>								

De acuerdo con La Ley 1581 de 2012, Protección de Datos Personales, el Servicio Nacional de Aprendizaje SENA, se compromete a garantizar la seguridad y protección de los datos personales que se encuentran almacenados en este documento, y les dará el tratamiento correspondiente en cumplimiento de lo establecido legalmente.

EVIDENCIA REGISTRO FOTOGRAFICO: ORIENTAR FORMACIÓN PROFESIONAL FICHA 3153937

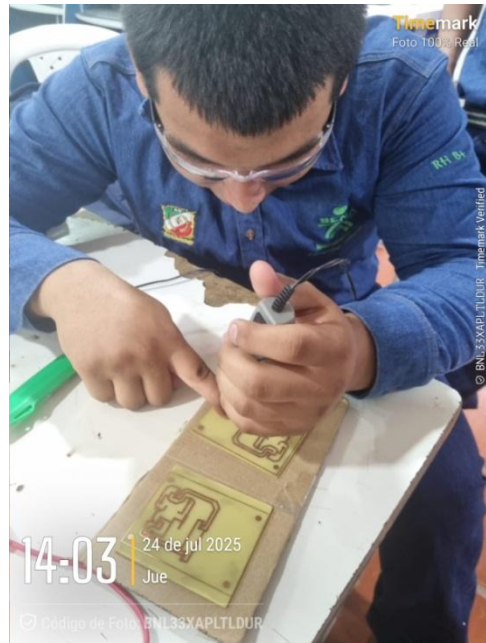
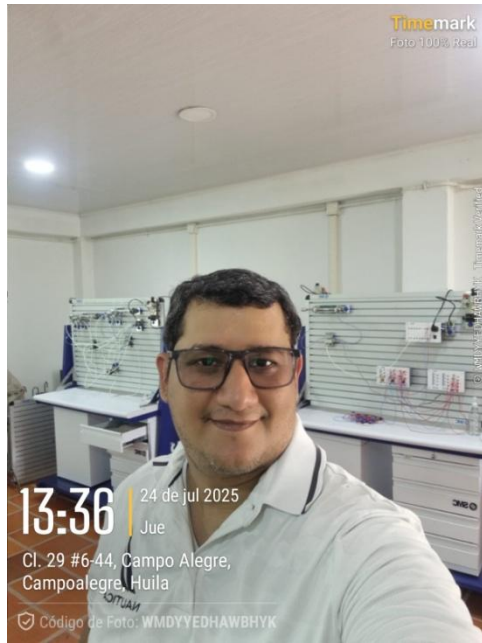

EVIDENCIA REGISTRO FOTOGRAFICO: ORIENTAR FORMACIÓN PROFESIONAL FICHA 2915735

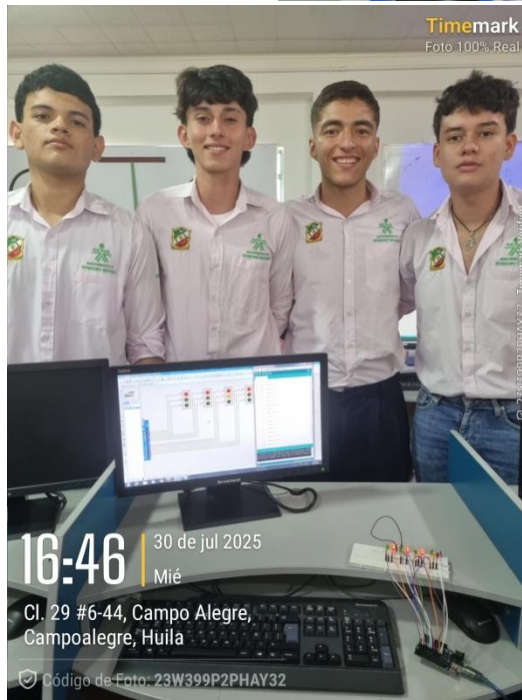
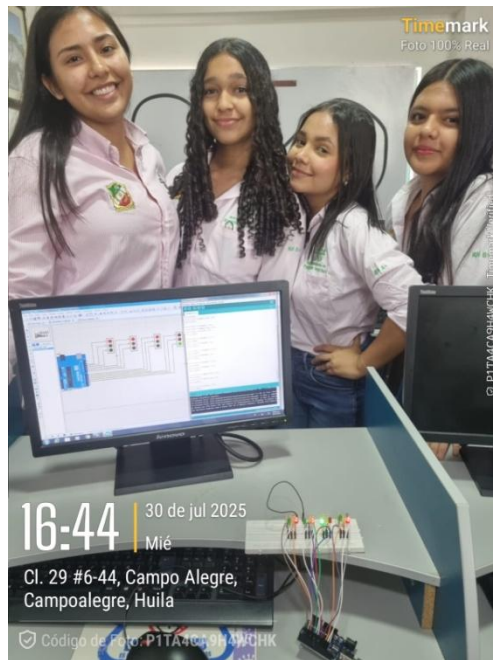

EVIDENCIA REGISTRO FOTOGRAFICO: ORIENTAR FORMACIÓN PROFESIONAL FICHA 2915753

