



PROCESO GESTIÓN DEL TALENTO HUMANO

FORMATO INFORME MENSUAL EJECUCIÓN CONTRACTUAL

Ciudad y fecha Villeta 23 de diciembre 2025

Señor (a)

HARBY ENRIQUE QUINTERO ESPITIA

SUPERVISOR(A) CONTRATO No. CO1.PCCNTR.7490457

Cargo del supervisor Coordinador Académico de Programas Especiales

Dependencia Formación Profesional

Ciudad Villeta

Asunto: Informe mensual de ejecución contractual mes diciembre del año 2025

Referencia: No. CO1.PCCNTR.7490457 del año 2025

Luis Orlando Lara Vargas, identificado con la cédula de ciudadanía No. 74181171 de Sogamoso, en mi calidad de Contratista del SENA, en el desarrollo de las actividades de formación del nivel técnico y/o tecnológico del Programa regular economía popular, atendiendo las políticas institucionales y la normatividad vigente, en cumplimiento del Contrato de Prestación de Servicios de la referencia, a continuación, presento el Informe de actividades realizadas en el mes objeto de cobro.

Valor y forma de Pago: Se fija como valor total para el contrato la suma de CUARENTA Y SIETE MILLONES, DOSCIENTOS VEINTIÚN MIL SEISCIENTOS CUARENTA Y CINCO PESOS M/CTE. (\$47.221.645,00) Esta suma será pagada por el SENA al contratista de la siguiente manera: a) Un primer pago en el mes de febrero por valor de DOS MILLONES, DOSCIENTOS NOVENTA Y NUEVE MIL SETECIENTOS CINCUENTA Y CINCO PESOS M/CTE. (\$2.299.755,00), b) Nueve (9) pagos por los meses de marzo a noviembre de 2025 por valor de CUATRO MILLONES QUINIENTOS NOVENTA Y NUEVE MIL QUINIENTOS ONCE PESOS M/CTE. (\$4.599.511,00) cada uno, c) Un último pago por el mes de



diciembre de 2025 por valor de TRES MILLONES QUINIENTOS VEINTISÉIS MIL DOSCIENTOS NOVENTA Y UN PESOS M/CTE. (\$ 3.526.291)

Plazo: Será hasta el 23 de diciembre de 2025.

OBJETO:

Prestación de Servicios profesionales, tecnólogo y/o técnico para el desarrollo de las actividades de formación del nivel técnico y/o tecnológico del Programa regular economía popular, atendiendo las políticas institucionales y la normatividad vigente.

Obligaciones Específicas:

No	Obligaciones	Acciones realizadas	Evidencias
1	Registrar y verificar en el SISTEMA SOFIA PLUS de manera oportuna todas las actividades que, de acuerdo con los procesos, son de su responsabilidad, garantizando la calidad de la información y su coherencia con el proceso formativo tales como: a). Registro de los juicios evaluativos dentro de los tiempos establecidos en el reglamento de los estudiantil; b). Creación de rutas y asociación de aprendices; c). Registro de juicios evaluativos del reconocimiento de aprendizajes previos, d). Comunicar al Coordinador Académico oportunamente anomalías, inconsistencias, novedades de aprendices y hallazgos en el registro de la información, como requisito para la autorización del pago del periodo correspondiente;	A) Se realiza el registro de juicios de evaluación de las fichas a cargo B) Se realiza la asociación de aprendiz a ficha 3403396, curso complementario C) No se realizaron juicios por aprendizajes previos D) Se está en constante comunicación con coordinación y apoyo de coordinación, por medio de correo y WhatsApp	Material fotográfico INSTRUCTOR ORLANDO LARA



2	Implementar estrategias de enseñanza, aprendizaje, seguimiento y evaluación de acuerdo con los lineamientos pedagógicos y metodológicos de la entidad.	Se imparte formación a los grupos: 48h ficha 3403396 - INTEGRACION DEL SISTEMA SCADA EN EL CONTROL DE SISTEMAS INDUSTRIALES 79,8h ficha 3314081 – MANTENIMIENTO DE AUTOMATISMOS INDUSTRIALES	Material fotográfico
3	Apoyar y participar en los equipos de desarrollo curricular interdisciplinarios por programa o conjunto de programas por redes tecnológicas, para garantizar integralidad en la formulación de proyectos formativos, el diseño de actividades de aprendizaje, el diseño de talleres e ítems que alimentarán los bancos de pruebas para la selección de aprendices, entre otras	Para la presente vigencia no se realiza la solicitud de este servicio	Para la presente vigencia no se solicitó este servicio
4	Apoyar la evaluación de procesos contractuales de bienes y servicios que tengan relación con el área de su formación; así como el apoyo técnico a la supervisión de contratos de bienes y servicios que correspondan a su área de formación a quien la subdirección a determine.	Para la presente vigencia no se realiza la solicitud de este servicio	Para la presente vigencia no se solicitó este servicio
5	Asistir a los llamados efectuados por la Entidad, con el objeto de recibir actualización en formación	Para la presente vigencia no se solicitó este servicio, o actividad	Para la presente vigencia no se solicitó este servicio, o actividad
6	Atender la formación de aprendices en el área asignada, en las competencias, resultados de aprendizaje y actividades de	Se desarrolla formación con los grupos:	Material fotográfico



	los proyectos de formación programados dentro de los tiempos que para cada acción se determine por el centro de formación	48h ficha 3403396 - INTEGRACION DEL SISTEMA SCADA EN EL CONTROL DE SISTEMAS INDUSTRIALES 79,8h ficha 3314081 – MANTENIMIENTO DE AUTOMATISMOS INDUSTRIALES	
7	Legalizar la apertura de los Grupos de Formación complementaria en el aplicativo SOFIA PLUS en el tiempo correspondiente teniendo en cuenta las fechas establecidas por el área de Administración Educativa.	Se realiza la apertura del curso ficha 3403396 - INTEGRACION DEL SISTEMA SCADA EN EL CONTROL DE SISTEMAS INDUSTRIALES 48h	Material fotográfico
8	Apoyar la gestión del programa para el posicionamiento Regional de acuerdo con el Plan Estratégico del Centro de Formación	Para la presente vigencia no se realiza la solicitud de este servicio	Para la presente vigencia no se solicitó este servicio
9	Participar activamente en el cumplimiento de las metas de formación de acuerdo con los lineamientos, cobertura y productos indicados por la Subdirección de centro	Las metas se pueden evidenciar en los numerales anteriores, donde se aprecian las acciones realizadas como impartir formación y apoyo oferta educativa para apertura de nuevos titulados	Remitirse a obligaciones 6 y 7 y material fotográfico
10	Implementar y evaluar estrategias de retención a través de acciones que permitan garantizar la permanencia de aprendices en los diferentes niveles y modalidades de formación, en coordinación con el área de bienestar y los apoyos administrativos de formación. Para tal efecto los reportes de 6 inasistencias y/o deserción	Para la presente vigencia no se realiza la solicitud de este servicio	Para la presente vigencia no se solicitó este servicio



	deben efectuarse de manera inmediata		
11	Participar en actividades de investigación y desarrollo tecnológico, ocupacional y social, que contribuya a la actualización y mejoramiento de la formación profesional integral y la formación para el trabajo del área	Para la presente vigencia no se realiza la solicitud de este servicio	Para la presente vigencia no se solicitó este servicio
12	Apoyar el desarrollo de las diferentes etapas de las ofertas educativas en las modalidades regular y especial; así como participar en articulación con el personal de apoyo en administración educativa en los procesos de divulgación, inscripción, registro y matrícula	Para la presente vigencia no se realiza la solicitud de este servicio	Para la presente vigencia no se realiza la solicitud de este servicio
13	Programar y proponer giras técnicas con criterios de calidad, pertinencia y optimización de recursos, con el fin de ser registradas en el aplicativo plan de acción de la Dirección de Planeación y Direccionamiento Corporativo. Así como brindar el acompañamiento durante el desarrollo de estas. Apoyar en la elaboración de documentos “lugares de desarrollo”, de nuevos programas y renovación de estos, al igual que en el proceso de autoevaluación, de acuerdo con lo establecido en la guía de gestión del Registro Calificado que se encuentre vigente	Para la presente vigencia no se realiza la solicitud de este servicio	Para la presente vigencia no se realiza la solicitud de este servicio
14	Las demás necesarias para el cabal cumplimiento del objeto contractual	Se participa en las actividades programadas acatando las directrices de la subdirección de Centro,	Material fotográfico



		<p>coordinador académico y líder del programa, manejando los formatos creados para tal fin; se elabora el informe mensual de la ejecución contractual. De igual forma se realiza el pago de la seguridad social correspondiente al mes anterior y la capacitación, Inducción/Reinducción y curso de integridad, transparencia y lucha contra la corrupción</p>	
--	--	--	--

Entregables

No	Obligaciones	Acciones realizadas	Evidencias
1	Conformar un Archivo Digital y físico con los soportes de la Ejecución de la Formación (Proyecto de Formación, planeación pedagógica, plan de trabajo, guías de aprendizaje e instrumentos de evaluación), en virtud de la Resolución No. 1-02689 de 2023 y Circular No. 3-2023-000255.	Se crea la carpeta en one drive donde contiene	<p>Enlace one drive</p> <p>INSTRUCTOR ORLANDO LARA</p>
2	Realizar la respectiva entrega formal mediante acta, donde se evidencien las acciones del programa formativo, su avance y novedades, ante la rotación de instructor.	Para la presente vigencia no se realiza rotación de instructor	Para la presente vigencia no se solicitó este servicio
3	Realizar la entrega de cuentas de cobro y soportes anexos para tramite de pago cada mes, de acuerdo con las fechas suministradas por el supervisor del contrato, garantizando el adecuado uso del PAC asignado al centro. Es responsabilidad del contratista la gestión tanto	Se cuenta con una carpeta en one drive, donde se sube la documentación respectiva	Material fotográfico



	en el aplicativo SI contratistas como en el Secop II para el proceso del desembolso mensual		
4	Aplicar al proceso de certificación de la norma ORIENTAR FORMACIÓN PRESENCIAL DE ACUERDO CON PROCEDIMIENTO TÉCNICO Y NORMATIVO 240201056 y aportar el respectivo certificado de aprobación vigente, o la evidencia de la inscripción efectiva al mismo antes del 30 de junio del presente año	Se realiza el proceso de presentación de la norma de competencia laboral	Material fotográfico
5	Hacer entrega al supervisor una vez inicie la ficha de formación titulada el proyecto formativo, la planeación pedagógica, las guías de aprendizaje, instrumentos de evaluación del programa y/o competencia a impartir; así como efectuar la creación y actualización en el respectivo portafolio según las actualizaciones de siga.	Se hace la creación de la carpeta en one drive, donde en este momento se está actualizando esta información	Material fotográfico INSTRUCTOR ORLANDO LARA
6	Realizar la respectiva entrega formal mediante acta, donde se evidencien las acciones del programa formativo, su avance y novedades, ante la rotación de instructor.	Para la presente vigencia no se realiza rotación de instructor	No se solicita esta actividad



CONDICIONES

No	Condiciones	Acciones realizadas	Evidencias
1	Usar las herramientas disponibles en el ambiente virtual de aprendizaje (Territorium, LMS, SGVA, Sistema Nacional de Biblioteca SENA, etc.), para fortalecer la formación y lograr el cumplimiento de los lineamientos, cobertura y productos indicados.	No aplica. En el periodo correspondiente al mes objeto de cobro, no se realizaron acciones tendientes al cumplimiento de las condiciones relacionadas con el uso de las herramientas disponibles en el ambiente virtual de aprendizaje para fortalecer la formación y lograr el cumplimiento de los lineamientos, cobertura y productos indicados. No se han cagado los grupos a zajuna	No aplica. No se aportan evidencias de estas condiciones teniendo en cuenta que no se realizaron acciones tendientes a su cumplimiento. se está a la espera para la siguiente vigencia la posible activación de los aplicativos y cargue de grupos en zajuna
2	Participar en actividades de investigación y desarrollo tecnológico, ocupacional y social, que contribuya a la actualización y	No aplica. En el presente periodo no se solicita este servicio	No aplica. En el presente periodo no se solicita este servicio



	mejoramiento de la formación profesional integral y la formación para el trabajo del área.		
3	Guardar absoluta reserva sobre documentos, información, programas y material que lleguen a su conocimiento por el desarrollo del objeto contractual.	Acción 3.1 – Soy la única persona que maneja mis plataformas, nadie más tiene acceso a ellas, no se comparte información de la entidad a terceros	Evidencia 3.1.1 – manifiesto ser la única persona que maneja información de las plataformas, guardo ABSOLUTA RESERVA sobre documentos, información, programas y material que tengo en mi desarrollo del objeto contractual
4	Cumplir con la programación concertada mensual en actividades de formación, por periodos fijos y con una programación mensual de 160 horas presenciales. Dicha actividad será	Acción 4.1 – Se desarrolla formación con los grupos 48h ficha 3403396 - INTEGRACION DEL SISTEMA SCADA EN EL CONTROL DE SISTEMAS INDUSTRIALES 79,8h ficha 3314081 – MANTENIMIENTO DE AUTOMATISMOS INDUSTRIALES	Evidencia 4.1.1 – Material fotográfico.



	<p>desarrollada en los 29 municipios de jurisdicción del Centro de Formación, en las jornadas mañana, tarde, noche o fin de semana; según la programación concertada con el respectivo coordinador.</p>		
5	<p>Hacer entrega al supervisor una vez inicie la ficha de formación titulada el proyecto formativo, la planeación pedagógica, las guías de aprendizaje, instrumentos de evaluación del programa y adicionar el GANTT de las competencias a impartir; así como</p>	<p>Se hace la creación de la carpeta en one drive, donde en este momento se está actualizando esta información</p>	<p>Material fotográfico</p> <p>INSTRUCTOR ORLANDO LARA</p>



	efectuar la creación y actualización en el respectivo portafolio según las actualizaciones de SIGA.		
6	Efectuar seguimiento de aprendices en etapa productiva, en caso de ser requerido y de conformidad con los lineamientos establecidos al respecto en el Plan de Acción de la vigencia.	No aplica. En el periodo correspondiente al mes objeto de cobro, no se realizaron acciones tendientes al cumplimiento de las condiciones relacionadas con efectuar seguimiento de aprendices en etapa productiva, en caso de ser requerido y de conformidad con los lineamientos establecidos al respecto en el Plan de Acción de la vigencia. No hay solicitud de la coordinación académica para esta actividad	No aplica. No se aportan evidencias de estas condiciones teniendo en cuenta que no se realizaron acciones tendientes a su cumplimiento. No se solicitó esta actividad desde coordinaciones



<p>7</p>	<p>Recibir y responder por el uso, manejo y custodia de bienes entregados (ambientes de formación, materiales, equipos o herramientas) para el desarrollo de la formación en virtud de la ejecución de su contrato.</p>	<p>Acción 7.1 –para la presente vigencia se realiza la entrega a almacén de los elementos a cargo</p>	<p>Evidencia 7.1.1 - Reporte del inventario a cargo, generado por el área de almacén e inventarios del centro de formación.</p>
<p>8</p>	<p>Estar en continua revisión del Sistema Integrado de Gestión y Autocontrol -SIGA, para la actualización de procesos y formatos, así como su correcta aplicación en el proceso de formación correspondiente.</p>	<p>Acción 8.1 – estoy pendiente de la actualización de formatos para el desarrollo de mis actividades relacionadas con mi objeto contractual..</p>	<p>Material fotografico</p> <p>Enlace INSTRUCTOR ORLANDO LARA</p> <p>Evidencia 8.1.1 - GPFI-F-134 Planeación Pedagógica Proyecto Formativo (versión 4).</p> <p>Evidencia 8.1.2 - GFPI-F-135 Guía de Aprendizaje</p>



			(versión 4).
9	Reintegrar los materiales de formación, herramientas o equipos, que fueron entregados para el desarrollo del programa de formación y no fueron usados en virtud de la ejecución del programa.	Para la presente vigencia se reintegra a almacén todos los materiales asignados	Pantallazo paz y salvo de almacén



10	Vigilar y salvaguardar los bienes que hagan parte del patrimonio del SENA, de otras entidades o de particulares puestos al servicio de la entidad y que hayan sido entregados para el desarrollo del objeto del contrato, por lo que son sujetos de control y vigilancia. En consecuencia, deberán dar cuenta sobre la entrega de bienes al supervisor del contrato respectivo y a los órganos de control fiscal y disciplinario, de ser procedente.	Se salvaguardaron los bienes hasta la entrega oficial como se evidencia en el ítem anterior	En el ítem anterior se evidencia la entrega de los bienes a la entidad, por medio del paz y salvo de almacen
-----------	--	--	--



<p>11</p>	<p>Los documentos elaborados en función de la formación profesional integral del respectivo programa son propiedad del Servicio Nacional de Aprendizaje; donde el instructor deberá al final del contrato, realizar la entrega en archivo magnético de cada una de las evidencias y formatos elaborados (Word, Excel y PDF) en virtud del contrato al supervisor, quien deberá validar la información correspondiente.</p>	<p>No aplica. En el periodo correspondiente al mes objeto de cobro, no se realizaron acciones tendientes al cumplimiento de las condiciones relacionadas con los documentos elaborados en función de la formación profesional integral del respectivo programa son propiedad del Servicio Nacional de Aprendizaje; donde el instructor deberá al final del contrato, realizar la entrega en archivo magnético de cada una de las evidencias y formatos elaborados (Word, Excel y PDF) en virtud del contrato al supervisor, quien deberá validar la información correspondiente.</p> <p>Esta obligación se realizara al terminar el contrato</p>	<p>No aplica. No se aportan evidencias de estas condiciones teniendo en cuenta que no se realizaron acciones tendientes a su cumplimiento.</p> <p>Esta obligación se realizara al terminar el contrato</p>
------------------	--	---	---



<p>12</p>	<p>Proyectar decorosamente la imagen corporativa del Servicio Nacional de Aprendizaje, en las actuaciones dentro y fuera de la entidad, asumiendo una actitud ética en cada una de sus acciones.</p>	<p>Acción 12.1 –se realiza la sesión de formación en los horarios establecidos por la entidad Puntualidad</p> <p>Acción 12.2 – no consumo, ni permiso ingreso de aprendices en estado de alicoramiento o sustancias sicoactivas</p> <p>Acción 12.4 – Se porta la imagen corporativa, y el uniforme de los aprendices decorosamente</p> <p>Acción 12.5 – se mantiene comunicación escrita por medios digitales y físicos de forma adecuada y pertinente</p> <p>Acción 12.5 – se recalca la comunicación verbal y asertiva entre instructor y grupo de aprendices</p>	<p>Evidencia. Material fotográfico</p>
------------------	--	--	---



13	Participar en la programación y ejecución del proceso de inducción de aprendices y el reconocimiento de aprendizajes previos de acuerdo con las necesidades del centro de formación.	Para la presente vigencia no se hace la solicitud del presente ítem	Para esta vigencia este ítem no fue solicitado
-----------	--	---	---



14	Conocer, Aplicar y hacer cumplir el reglamento de los aprendices.	Acción 14.5 – Se lleva el formato de asistencia, hay continua comunicación por el grupo de whatsapp, calificación en Sofía plus de los resultados impartidos	Evidencia 14.5.1 - material fotográfico
-----------	---	---	--



<p>15</p>	<p>Usar las herramientas disponibles en el ambiente virtual de aprendizaje para fortalecer la formación y lograr el cumplimiento de los lineamientos, cobertura y productos indicados.</p>	<p>No aplica. En el periodo correspondiente al mes objeto de cobro, no se realizaron acciones tendientes al cumplimiento de las condiciones relacionadas con el uso de las herramientas disponibles en el ambiente virtual de aprendizaje para fortalecer la formación y lograr el cumplimiento de los lineamientos, cobertura y productos indicados.</p> <p>El ambiente virtual no se encuentra habilitado para los titulados, trabajamos simulaciones en los computadores personales de los aprendices</p>	<p>No aplica. No se aportan evidencias de estas condiciones teniendo en cuenta que no se realizaron acciones tendientes a su cumplimiento.</p> <p>No contamos con el ambiente virtual habilitado</p>
<p>16</p>	<p>Apoyar la Formación Complementaria de ser necesario para dar cumplimiento a los requerimientos y</p>	<p>Se realiza la apertura del grupo ficha 3403396 - INTEGRACION DEL SISTEMA SCADA EN EL CONTROL DE SISTEMAS INDUSTRIALES 48h</p>	<p>Material fotográfico</p>



	a las necesidades del Centro de Formación.		
17	<p>Estar en continua revisión de los sistemas de gestión de calidad SIGA, para la actualización de procesos y formatos aplicarlo en el proceso de formación correspondiente.</p> <p>Conformara un Archivo Digital y manual con los soportes de la Ejecución de la Formación (Proyecto de Formación, planeación pedagógica, plan de trabajo guías de aprendizaje e instrumentos de evaluación).con los soportes de la</p>	<p>No aplica. En el periodo correspondiente al mes objeto de cobro, no se realizaron acciones tendientes al cumplimiento de las condiciones relacionadas con estar en continua revisión de los sistemas de gestión de calidad SIGA, para la actualización de procesos y formatos aplicarlo en el proceso de formación correspondiente.</p> <p>Conformara un Archivo Digital y manual con los soportes de la Ejecución de la Formación (Proyecto de Formación, planeación pedagógica, plan de trabajo guías de aprendizaje e instrumentos de evaluación).</p>	<p>No aplica. No se aportan evidencias de estas condiciones teniendo en cuenta que no se realizaron acciones tendientes a su cumplimiento.</p> <p>Para la presente vigencia no se realizaron nuevos documentos</p>



	Ejecución de la Formación (Proyecto de Formación, planeación pedagógica, plan de trabajo guías de aprendizaje e instrumentos de evaluación).		
18	Participar en las convocatorias de formación pedagógicas que el Centro establezca, así como la formación de TIC'S en mejora de las competencias de las nuevas tecnologías.	No aplica. En el presente mes no se realizaron convocatorias para formación	No aplica. En el presente mes no se realizaron convocatorias para formación



<p>19</p>	<p>Participar en los Equipos Ejecutores de Centro y apoyar la elaboración, revisión y validación de los productos establecidos en los procedimientos y guías determinados desde la pertinencia de la oferta hasta la certificación de los aprendices</p>	<p>No aplica. En el periodo correspondiente al mes objeto de cobro, no se realizaron acciones tendientes al cumplimiento de las condiciones relacionadas con participar en los Equipos Ejecutores de Centro y apoyar la elaboración, revisión y validación de los productos establecidos en los procedimientos y guías determinados desde la pertinencia de la oferta hasta la certificación de los aprendices.</p> <p>para la presente vigencia no se realizó reunión de equipo ejecutor</p>	<p>No aplica. No se aportan evidencias de esta obligación teniendo en cuenta que no se realizaron acciones tendientes a su cumplimiento.</p> <p>No fue solicitada por el centro de formación la reunión de equipo por parte del área industrial</p>
------------------	--	--	--



<p>20</p>	<p>Participar en la concertación y coordinación interinstitucional para la ejecución de proyectos de desarrollo y acciones de Formación Profesional Integral, proyectos de desarrollo sectorial, regional, municipal y veredal.</p>	<p>No aplica. En el periodo correspondiente al mes objeto de cobro, no se realizaron acciones tendientes al cumplimiento de las condiciones relacionadas con la participación en la concertación y coordinación interinstitucional para la ejecución de proyectos de desarrollo y acciones de Formación Profesional Integral, proyectos de desarrollo sectorial, regional, municipal y veredal.</p> <p>Para la presente vigencia el servicio no fue solicitado</p>	<p>No aplica. No se aportan evidencias de estas condiciones teniendo en cuenta que no se realizaron acciones tendientes a su cumplimiento.</p> <p>(Campo de texto para observaciones a las evidencias)</p> <p>Para la presente vigencia el servicio no fue solicitado</p>
------------------	---	---	--



21	Reintegrar los materiales de formación, herramientas o equipos, que fueron entregados para el desarrollo del programa de formación.	Se reintegran los elementos a almacén	Material fotográfico
-----------	---	--	-----------------------------

A continuación, relaciono los desplazamientos que realicé previo a la presentación de este informe. Una vez finalizado cada desplazamiento presenté al ordenador del gasto el informe en el Formato Informe Legalización Desplazamiento Contratista GTH-F-087, en el que se describieron las actividades desarrolladas y los resultados de cada desplazamiento. Cada informe cuenta con el visto bueno del Supervisor.

Se lista a continuación el soporte de la legalización de los desplazamientos realizados, los cuales forman parte integral del presente informe de ejecución contractual.

ITEM	No DE LA ORDEN DE VIAJE	LUGAR DE DESPLAZAMIENTO	FECHA DE DESPLAZAMIENTO INICIAL	FECHA DE DESPLAZAMIENTO FINAL
1.	248125	La Vega	7-10-2025	7-10-2025
2.	250225	La Vega	10-10-2025	10-10-2025
3.	255125	La Palma	15-10-2025	15-10-2025
4.	297925	La Vega	24-11-2025	28-11-2025



5.	294425	La Palma	19-11-2025	19-11-2025
6.	289025	La Vega	18-11-2025	21-11-2025
7.	286425	La Palma	12-11-2025	12-11-2025
8.	281725	La Vega	10-11-2025	14-11-2025
9.	306325	La Vega	1-12-2025	3-12-2025

Nota 1: Por cada desplazamiento que haya realizado el contratista, adjuntará el respectivo informe que la soporte. En caso de haber realizado el desplazamiento en fecha posterior a la presentación del informe de ejecución contractual, deberá reportarlo en el siguiente informe de ejecución contractual.

Para el trámite de la cuenta me permito adjuntar: Documentos electrónicos enunciados como evidencias del cumplimiento de las obligaciones contractuales y los desplazamientos realizados y el No. **7994450438** de la planilla, operador SOI, mes de noviembre y la planilla No. **7997330549 del mes de diciembre**. (Decreto Ley 2106 de 2019 – “Decreto Ley Anti trámites”)

Evidencias en (14) folios

Cordialmente,

Firma

LUIS ORLANDO LARA VARGAS

Contratista

C.C. No. 74181171

Recibí a satisfacción:

Firma

HARBY ENRIQUE QUINTERO ESPITIA

SUPERVISOR(A) CONTRATO No. CO1.PCCNTR.7490457

Cargo del supervisor Coordinador Académico de Programas Especiales

Dependencia Formación Profesional



EVIDENCIA DICIEMBRE 2025
INSTRUCTOR LUIS ORLANDO LARA VARGAS

CC 74181171 CEL 3208364153

Instructor.orlando.lara@gmail.com llara@sena.edu.co

CARPETA ONEDRIVE DEL INSTRUCTOR CREADA POR COORDINACION

INSTRUCTOR ORLANDO LARA

1. Registrar y verificar en el SISTEMA SOFIA PLUS de manera oportuna todas las actividades que, de acuerdo con los procesos, son de su responsabilidad, garantizando la calidad de la información y su coherencia con el proceso formativo tales como: a). Registro de los juicios evaluativos dentro de los tiempos establecidos en el reglamento de los estudiantil; b). Creación de rutas y asociación de aprendices; c). Registro de juicios evaluativos del reconocimiento de aprendizajes previos, d). Comunicar al Coordinador Académico oportunamente anomalías, inconsistencias, novedades de aprendices y hallazgos en el registro de la información, como requisito para la autorización del pago del periodo correspondiente;

IBITO SANCHEZ	EN FORMACION	36182 - Resultado de Aprendizaje de la Inducción	653923 - RAP 1. IDENTIFICAR LA DINAMICA ORGANIZACIONAL DEL SENIA Y EL ROL DE LA FORMACION PROFESIONAL INTEGRAL DE ACUERDO CON EL PROYECTO DE LEY Y EL DEPARTAMENTO PROFESIONAL	APROBADO
CRUZADO NAVARRO	EN FORMACION	36182 - Resultado de Aprendizaje de la Inducción	653923 - RAP 1. IDENTIFICAR LA DINAMICA ORGANIZACIONAL DEL SENIA Y EL ROL DE LA FORMACION PROFESIONAL INTEGRAL DE ACUERDO CON EL PROYECTO DE LEY Y EL DEPARTAMENTO PROFESIONAL	APROBADO
ESCUCHA RIOS	EN FORMACION	36182 - Resultado de Aprendizaje de la Inducción	653923 - RAP 1. IDENTIFICAR LA DINAMICA ORGANIZACIONAL DEL SENIA Y EL ROL DE LA FORMACION PROFESIONAL INTEGRAL DE ACUERDO CON EL PROYECTO DE LEY Y EL DEPARTAMENTO PROFESIONAL	APROBADO
ESCUCHA RIOS	EN FORMACION	38510 - Caracterizar equipos de automatización según requerimientos técnicos	653771 - RAE 1. RECOLECTAR INFORMACION SOBRE PROCESOS DE MANUFACTURA SEGUN TIPO DE INDUSTRIA, HORAS	APROBADO
ESCUCHA RIOS	EN FORMACION	38510 - Caracterizar equipos de automatización según requerimientos técnicos	653803 - RAE 4. VERIFICAR DISEÑO DE LA INSTALACION DE ACUERDO CON PLANOS TECNICOS, HORAS	APROBADO
ESCUCHA RIOS	EN FORMACION	38510 - Caracterizar equipos de automatización según requerimientos técnicos	653804 - RAE 5. REALIZAR PLANOS EN 2D UTILIZANDO HERRAMIENTAS DE SOFTWARE CAD SEGUN ESPECIFICACIONES ACORDADAS, HORAS	APROBADO
ESCUCHA RIOS	EN FORMACION	38510 - Caracterizar equipos de automatización según requerimientos técnicos	653805 - RAE 6. DETERMINAR CAPACIDAD DE LOS CIRCUITOS ELECTRICOS EN CORRIENTE CONTINUA, APLICANDO LEYES Y PRINCIPIOS QUE LOS REGULEN, HORAS	APROBADO
ESCUCHA RIOS	EN FORMACION	38510 - Caracterizar equipos de automatización según requerimientos técnicos	653806 - RAE 7. ESTABLECER PARAMETROS DE LOS CIRCUITOS EN ELECTRICOS EN CORRIENTE ALTERNIA, APLICANDO LEYES Y PARAMETROS DE LOS COMPONENTES, HORAS	APROBADO
ESCUCHA RIOS	EN FORMACION	38974 - Reparar automatismos de acuerdo con metodología y procedimiento técnico	653809 - RAE 8. REALIZAR OPERACIONES METALMECANICAS CON HERRAMIENTAS MANUALES SIGUIENDO PROCEDIMIENTOS ESTABLECIDOS, HORAS	APROBADO
ESCUCHA RIOS	EN FORMACION	38974 - Reparar automatismos de acuerdo con metodología y procedimiento técnico	653813 - RAE 9. IMPLEMENTAR CONTROLES ELECTRICOS DE MOTORES AC DE ACUERDO CON EL ANEXO Y INFORMATIVA, HORAS	APROBADO
ESCUCHA RIOS	EN FORMACION	38974 - Reparar automatismos de acuerdo con metodología y procedimiento técnico	653815 - RAE 10. REALIZAR PLO. VARIADORES DE VELOCIDAD Y ARRANCADORES SUAVES PARA MOTORES AC Y DC SEGUN PROCEDIMIENTOS Y ESPECIFICACIONES, HORAS	APROBADO
OSORIO ROJAS	EN FORMACION	38974 - Reparar automatismos de acuerdo con metodología y procedimiento técnico	653811 - RAE 7. ENSAMBLAR MECANISMOS DE SISTEMAS AUTOMATICOS DE SEÑAL ALARMA Y FRENOS, HORAS	APROBADO
OSORIO ROJAS	EN FORMACION	36182 - Resultado de Aprendizaje de la Inducción	653923 - RAP 1. IDENTIFICAR LA DINAMICA ORGANIZACIONAL DEL SENIA Y EL ROL DE LA FORMACION PROFESIONAL INTEGRAL DE ACUERDO CON EL PROYECTO DE LEY Y EL DEPARTAMENTO PROFESIONAL	APROBADO
OSORIO ROJAS	EN FORMACION	36182 - Resultado de Aprendizaje de la Inducción	653923 - RAP 1. IDENTIFICAR LA DINAMICA ORGANIZACIONAL DEL SENIA Y EL ROL DE LA FORMACION PROFESIONAL INTEGRAL DE ACUERDO CON EL PROYECTO DE LEY Y EL DEPARTAMENTO PROFESIONAL	APROBADO

Solicitud de Información de la planeación de Formación "Trimestralización" URGENTE

Para: Omar David Pinzon Agudelo; Luis Orlando Lara Vargas; y 3 más
Mar 9/12/2025 10:04 AM

Retención: Exchange Online (10 años) Expira: Vie 7/12/2035 10:04 AM

ADSO PLANEACIÓN TRIMES...
31 KB

Cordial saludo, con el objetivo de facilitar la programación de instructores, se esta desarrollando un Aplicativo que nos ofrecerá a nivel de los Equipos Ejecutores una serie de herramientas, para facilitar los procesos asociados a la Formación Profesional Integral.

Se solicita la gestión de los Líderes de Equipos Ejecutores para consolidar la planeación trimestral de los programas asociados a cada Equipo Ejecutor, la cual se realizará en el formato compartido por el Instructor Felipe Restrepo, que se anexa a esta comunicación. La información puede ser tomada desde las planeaciones pedagógicas de los titulados para alimentar el formato compartido que esta agrupado por trimestres.

Lo anterior con el propósito de realizar las validaciones sobre la Aplicación, ajustes requeridos y puesta a punto según los requerimientos de nuestro Centro, para su entrega y utilización. La fecha límite de entrega es el 11 de Diciembre de 2025, este deben compartirlo al correo



EVIDENCIA DICIEMBRE 2025
INSTRUCTOR LUIS ORLANDO LARA VARGAS
CC 74181171 CEL 3208364153

Instructor.orlando.lara@gmail.com llara@sena.edu.co

2. Implementar estrategias de enseñanza, aprendizaje, seguimiento y evaluación de acuerdo con los lineamientos pedagógicos y metodológicos de la entidad.

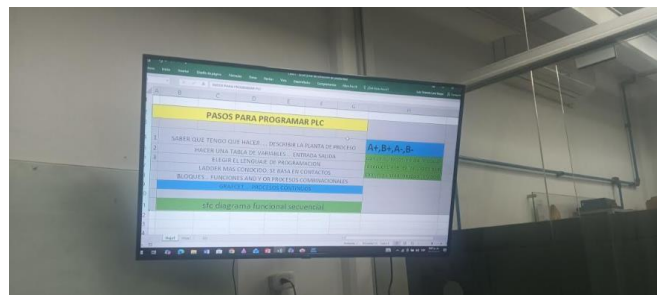



EVIDENCIA DICIEMBRE 2025
INSTRUCTOR LUIS ORLANDO LARA VARGAS
CC 74181171 CEL 3208364153

Instructor.orlando.lara@gmail.com llara@sena.edu.co

6. Atender la formación de aprendices en el área asignada, en las competencias, resultados de aprendizaje y actividades de los proyectos de formación programados dentro de los tiempos que para cada acción se determine por el centro de formación

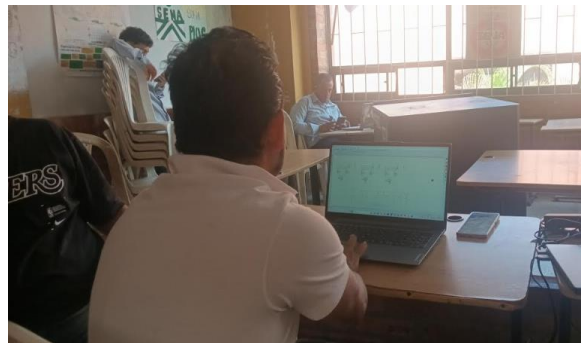
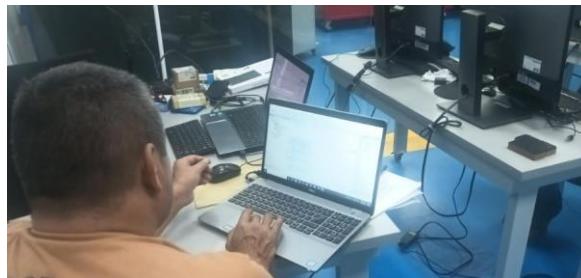
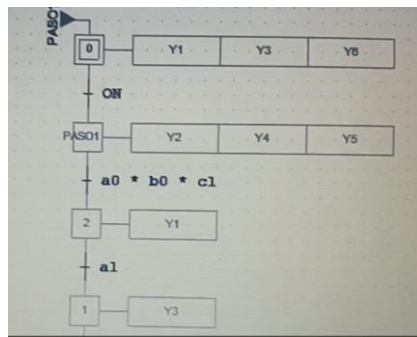
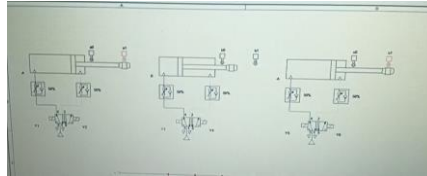



EVIDENCIA DICIEMBRE 2025
INSTRUCTOR LUIS ORLANDO LARA VARGAS

CC 74181171 CEL 3208364153

Instructor.orlando.lara@gmail.com llara@sena.edu.co

7 Legalizar la apertura de los Grupos de Formación complementaria en el aplicativo SOFIA PLUS en el tiempo correspondiente teniendo en cuenta las fechas establecidas por el área de Administración Educativa.

14. Las demás necesarias para el cabal cumplimiento del objeto contractual



PROCESO GESTIÓN DEL TALENTO HUMANO

FORMATO INFORME MENSUAL EJECUCIÓN CONTRACTUAL

Ciudad y fecha Villeta 23 de diciembre 2025

Señor (a)
HARBY ENRIQUE QUINTERO ESPITIA
SUPERVISOR(A) CONTRATO No. CO1.SLCNTR.14513292
Cargo del supervisor Coordinador Académico de Programas Especiales
Dependencia Formación Profesional
Ciudad Villeta

Asunto: Informe mensual de ejecución contractual mes diciembre del año 2025

Referencia: No. CO1.SLCNTR.14513292 del año 2025

Luis Orlando Lara Vargas, identificado con la cédula de ciudadanía No. 74181171 de Sogamoso, en mi calidad de Contratista del SENA, en el desarrollo de las actividades de formación del nivel técnico y/o tecnológico del Programa regular economía popular,

Acti
Ve a C



EVIDENCIA DICIEMBRE 2025
INSTRUCTOR LUIS ORLANDO LARA VARGAS
CC 74181171 CEL 3208364153

Instructor.orlando.lara@gmail.com llara@sena.edu.co



EVIDENCIA DICIEMBRE 2025
 INSTRUCTOR LUIS ORLANDO LARA VARGAS
 CC 74181171 CEL 3208364153

Instructor.orlando.lara@gmail.com llara@sena.edu.co

CARPETA ONEDRIVE DEL INSTRUCTOR CREADA POR COORDINACION

INSTRUCTOR ORLANDO LARA

1. Registrar y verificar en el SISTEMA SOFIA PLUS de manera oportuna todas las actividades que, de acuerdo con los procesos, son de su responsabilidad, garantizando la calidad de la información y su coherencia con el proceso formativo tales como: a). Registro de los juicios evaluativos dentro de los tiempos establecidos en el reglamento de los estudiantes; b). Creación de rutas y asociación de aprendices; c). Registro de juicios evaluativos del reconocimiento de aprendizajes previos; d). Comunicar al Coordinador Académico oportunamente anomalías, inconsistencias, novedades de aprendices y hallazgos en el registro de la información, como requisito para la autorización del pago del periodo correspondiente;

FECHA INICIAL	FECHA FINAL	PROCESO DE ASESORIA	FECHA INICIAL	FECHA FINAL	PROCESO DE ASESORIA
01/12/2025	31/12/2025	Procesos de Asesoría de la Formación	01/12/2025	31/12/2025	Procesos de Asesoría de la Formación
01/12/2025	31/12/2025	Procesos de Asesoría de la Formación	01/12/2025	31/12/2025	Procesos de Asesoría de la Formación
01/12/2025	31/12/2025	Procesos de Asesoría de la Formación	01/12/2025	31/12/2025	Procesos de Asesoría de la Formación
01/12/2025	31/12/2025	Procesos de Asesoría de la Formación	01/12/2025	31/12/2025	Procesos de Asesoría de la Formación
01/12/2025	31/12/2025	Procesos de Asesoría de la Formación	01/12/2025	31/12/2025	Procesos de Asesoría de la Formación

Activa
Ve a Cor

TIEMPO ACT. APOYO A LA FORMACION

INSTRUCTOR: LUIS ORLANDO LARA VARGAS
CENTRO DE FORMACIÓN: CENTRO DE DESARROLLO AGROINDUSTRIAL Y
FECHA INICIAL: 01/12/2025 00:00:00
FECHA FINAL: 31/12/2025 23:59:59

ACTIVIDADES ACADÉMICAS

FICHA DE APRENDIZAJE:	3314081 - MANTENIMIENTO DE AUTOMATISMOS INDUSTRIALES.
- COMPETENCIA DE APRENDIZAJE:	APLICACIÓN DE CONOCIMIENTOS DE LAS CIENCIAS NATURALES DE ACUERDO CON SITUACIONES DEL CONTEXTO PRODUCTIVO Y SOCIAL.
- COMPETENCIA DE APRENDIZAJE:	APLICAR PRÁCTICAS DE PROTECCIÓN AMBIENTAL, SEGURIDAD Y SALUD EN EL TRABAJO DE ACUERDO CON
HORAS DEDICADAS EN LA FICHA : 79,80	
FICHA DE APRENDIZAJE:	3403396 - INTEGRACION DEL SISTEMA SCADA EN EL CONTROL DE SISTEMAS INDUSTRIALES
- COMPETENCIA DE APRENDIZAJE:	PROGRAMAR EQUIPO DE CONTROL DE ACUERDO CON DISEÑO DE AUTOMATIZACIÓN
RESULTADOS DE APRENDIZAJE	

Act
Ve a

11/12/25 17:04

Page 3 of 4

SUGERENCIAS DEL CLIENTE

ESTABLECER LOS REQUISITOS DEL SISTEMA SCADA SEGÚN GESTIÓN DEL PROCESO PRODUCTIVO Y NORMAS
 IMPLEMENTAR LAS INTERFACES HMI DEL SISTEMA SCADA DE ACUERDO CON LOS REQUISITOS DE SUPERVISIÓN ESTABLECIDOS POR EL PROCESO Y REDES DE COMUNICACIÓN INDUSTRIAL.
 PRUBAR EL FUNCIONAMIENTO DEL SISTEMA SCADA DE ACUERDO CON LOS PARÁMETROS Y VARIABLES ESTABLECIDAS EN EL ANÁLISIS DEL PROCESO.

HORAS DEDICADAS EN LA FICHA : 48,00

TOTAL HORAS ACTIVIDADES ACADÉMICAS: 127,80

EVENTOS DE DIVULGACIÓN TECNOLÓGICA - EDT's

FICHA	FECHA INICIO	FECHA FINAL	EVENTO	HORAS
TOTAL TIEMPO EDT's:				0,00

ACTIVIDADES ADICIONALES

FECHA INICIAL	FECHA FINAL	ACTIVIDAD	HORAS
---------------	-------------	-----------	-------

Act
Ve a



EVIDENCIA DICIEMBRE 2025
INSTRUCTOR LUIS ORLANDO LARA VARGAS
CC 74181171 CEL 3208364153

Instructor.orlando.lara@gmail.com llara@sena.edu.co

PLANILLA INTEGRADA AUTOLIQUIDACIÓN APORTES

COMPROBANTE DE PAGO

DATOS GENERALES DEL APORTANTE											
TIPO IDENTIFICACIÓN:	CÉDULA DE CIUDADANÍA NÚMERO DE IDENTIFICACIÓN:										74181171
NOMBRE O RAZÓN SOCIAL:	LUIS ORLANDO VARGAS										CUNDINAMARCA
CIUDAD/MUNICIPIO:	VILLETA DEPARTAMENTO:										1000000
DIRECCIÓN:	DG 1 SUR # 1-45 TELÉFONO:										1000000
TIPO APORTANTE:	02-INDEPENDIENTE CLASE APORTANTE:										H-INDEPENDIENTE
TIPO EMPRESA:	PRIVADA ACTIVIDAD ECONOMICA:										Otras actividades de servicios
FORMA DE PRESENTACIÓN:	UNICO										NO
APORTANTE EXONERADO PAGO APORTES SALUD, SENA E ICBF (REFORMA TRIBUTARIA):											NO

DATOS GENERALES DE LA PLANILLA												
NÚMERO PLANILLA:	7994450438										TIPO DE PLANILLA:	H-INDEPENDIENTES
PERIODO COTIZACIÓN:	MES: noviembre										PERIODO COTIZACIÓN:	MES: noviembre
OTROS SUBSISTEMAS:	AÑO: 2025										SALUD:	AÑO: 2025
DÍAS DE MORA:	0											
FECHA PAGO (aaaa/mm/dd):	2025/12/02										NÚMERO AUTORIZACIÓN:	1975078147

NOVEDADES																
ING	RET	TDE	TAE	TDP	TAP	COR	VSP	VST	SLN	COM	IGE	LMA	VAC	AVP	VCT	IRP

LIQUIDACIÓN GENERAL												TOTALES	
												COTIZANTES	TOTAL PAGADO
PENSIÓN													
ADMINISTRADORA													
NOMBRE													
NIT	CÓDIGO												
9003360047	25-14	25-14 COLPENSIONES										1	\$ 294.400
SUBTOTAL:												1	\$ 294.400
SALUD													
ADMINISTRADORA													
NOMBRE													
NIT	CÓDIGO												
8300035647	EPS017	EPS017-FAMISANAR										1	\$ 230.000
SUBTOTAL:												1	\$ 230.000
RIESGOS PROFESIONALES													
ADMINISTRADORA													
NOMBRE													
NIT	CÓDIGO												
860011536	14-23	14-23-POSITIVA COMPANIA DE SEGUROS S.A.										1	\$ 44.900
SUBTOTAL:												1	\$ 44.900

VALOR SIN MORA:	\$ 569.300
VALOR MORA:	\$ 0
TOTAL PAGADO:	\$ 569.300

PLANILLA INTEGRADA AUTOLIQUIDACIÓN APORTES

COMPROBANTE DE PAGO

DATOS GENERALES DEL APORTANTE											
TIPO IDENTIFICACIÓN:	CÉDULA DE CIUDADANÍA NÚMERO DE IDENTIFICACIÓN:										74181171
NOMBRE O RAZÓN SOCIAL:	LUIS ORLANDO VARGAS										CUNDINAMARCA
CIUDAD/MUNICIPIO:	VILLETA DEPARTAMENTO:										1000000
DIRECCIÓN:	DG 1 SUR # 1-45 TELÉFONO:										1000000
TIPO APORTANTE:	02-INDEPENDIENTE CLASE APORTANTE:										H-INDEPENDIENTE
TIPO EMPRESA:	PRIVADA ACTIVIDAD ECONOMICA:										Otras actividades de servicios
FORMA DE PRESENTACIÓN:	UNICO										NO
APORTANTE EXONERADO PAGO APORTES SALUD, SENA E ICBF (REFORMA TRIBUTARIA):											NO

DATOS GENERALES DE LA PLANILLA												
NÚMERO PLANILLA:	7997330549										TIPO DE PLANILLA:	H-INDEPENDIENTES
PERIODO COTIZACIÓN:	MES: diciembre										PERIODO COTIZACIÓN:	MES: diciembre
OTROS SUBSISTEMAS:	AÑO: 2025										SALUD:	AÑO: 2025
DÍAS DE MORA:	0											
FECHA PAGO (aaaa/mm/dd):	2025/12/02										NÚMERO AUTORIZACIÓN:	1975347758

NOVEDADES																
ING	RET	TDE	TAE	TDP	TAP	COR	VSP	VST	SLN	COM	IGE	LMA	VAC	AVP	VCT	IRP

LIQUIDACIÓN GENERAL												TOTALES	
												COTIZANTES	TOTAL PAGADO
PENSIÓN													
ADMINISTRADORA													
NOMBRE													
NIT	CÓDIGO												
9003360047	25-14	25-14 COLPENSIONES										1	\$ 294.400
SUBTOTAL:												1	\$ 294.400
SALUD													
ADMINISTRADORA													
NOMBRE													
NIT	CÓDIGO												
8300035647	EPS017	EPS017-FAMISANAR										1	\$ 230.000
SUBTOTAL:												1	\$ 230.000
RIESGOS PROFESIONALES													
ADMINISTRADORA													
NOMBRE													
NIT	CÓDIGO												
860011536	14-23	14-23-POSITIVA COMPANIA DE SEGUROS S.A.										1	\$ 44.900
SUBTOTAL:												1	\$ 44.900

VALOR SIN MORA:	\$ 569.300
VALOR MORA:	\$ 0
TOTAL PAGADO:	\$ 569.300



EVIDENCIA DICIEMBRE 2025
INSTRUCTOR LUIS ORLANDO LARA VARGAS
CC 74181171 CEL 3208364153

Instructor.orlando.lara@gmail.com llara@sena.edu.co

ENTREGABLES

1. Conformar un Archivo Digital y físico con los soportes de la Ejecución de la Formación (Proyecto de Formación, planeación pedagógica, plan de trabajo, guías de aprendizaje e instrumentos de evaluación), en virtud de la Resolución No. 1-02689 de 2023 y Circular No. 3- 2023-000255.

Nombre	Fecha	Propietario	Elementos	Acciones
AUTOMATISMOS INDUSTRIALES-2023	02/07/2024	Luis Orlando Lara V	2 elementos	Propietario: ...
evidencia norma orlando lara	16 de agosto	Luis Orlando Lara V	5 elementos	Compartida Ha comp...
INSTRUCTOR ORLANDO LARA	Ayer a las 02:53...	Luis Orlando Lara V	2 elementos	Compartida Usted co...
Johon Hidalgo ... Orlando Lara	14/09/2023	Luis Orlando Lara V	5 elementos	Compartida Ha comp...

OneDrive interface showing the folder 'INSTRUCTOR ORLANDO LARA'. The folder contains two subfolders: '3314081 AUTOMATISMOS LA VEGA' (3 elementos) and 'COMPLEMENTARIOS' (5 elementos).

OneDrive interface showing the folder '3314081 AUTOMATISMOS LA VEGA'. The folder contains three subfolders: 'PORTAFOLIO DEL INSTRUCTOR' (5 elementos), 'PREINSCRIPCION' (13 elementos), and 'RED AUTOMATISMOS' (1 elemento).



EVIDENCIA DICIEMBRE 2025
INSTRUCTOR LUIS ORLANDO LARA VARGAS
CC 74181171 CEL 3208364153

Instructor.orlando.lara@gmail.com llara@sena.edu.co

- Realizar la entrega de cuentas de cobro y soportes anexos para tramite de pago cada mes, de acuerdo con las fechas suministradas por el supervisor del contrato, garantizando el adecuado uso del PAC asignado al centro. Es responsabilidad del contratista la gestión tanto en el aplicativo SI contratistas como en el Secop II para el proceso del desembolso mensual

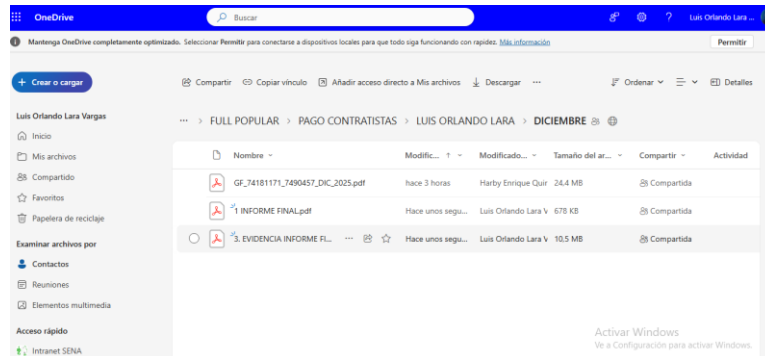

- Aplicar al proceso de certificación de la norma ORIENTAR FORMACIÓN PRESENCIAL DE ACUERDO CON PROCEDIMIENTO TÉCNICO Y NORMATIVO 240201056 y aportar el respectivo certificado de aprobación vigente, o la evidencia de la inscripción efectiva al mismo antes del 30 de junio del presente año



Libertad y orden
REPÚBLICA DE COLOMBIA

El Servicio Nacional de Aprendizaje SENA

En Cumplimiento del Decreto 1072 de 2015
otorga

Certificado de Competencia Laboral a

LUIS ORLANDO LARA VARGAS

Con CÉDULA DE CIUDADANÍA No. 74181171

Quien demostró su Competencia Laboral en la
Norma

Orientar formación presencial de acuerdo con procedimientos técnicos y normativa - NIVEL INTERMEDIO

Código: 240201056 - Versión: 2

En testimonio de lo anterior, se firma el presente en MOSQUERA, A los doce (12) días del mes de Septiembre de dos mil veinticinco (2025)

Firmado Digitalmente por



EVIDENCIA DICIEMBRE 2025
INSTRUCTOR LUIS ORLANDO LARA VARGAS
CC 74181171 CEL 3208364153

Instructor.orlando.lara@gmail.com llara@sena.edu.co

5 Hacer entrega al supervisor una vez inicie la ficha de formación titulada el proyecto formativo, la planeación pedagógica, las guías de aprendizaje, instrumentos de evaluación del programa y/o competencia a impartir; así como efectuar la creación y actualización en el respectivo portafolio según las actualizaciones de siga.

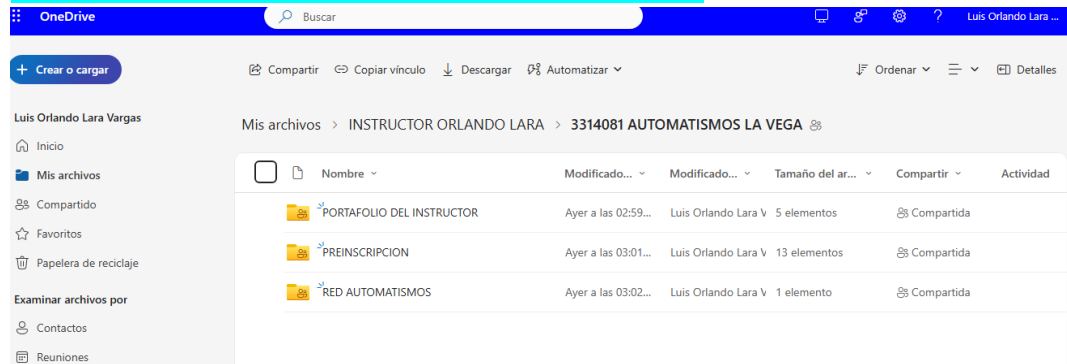

CONDICIONES

4 Cumplir con la programación concertada mensual en actividades de formación, por periodos fijos y con una programación mensual de 160 horas presenciales. Dicha actividad será desarrollada en los 29 municipios de jurisdicción del Centro de Formación, en las jornadas mañana, tarde, noche o fin de semana; según la programación concertada con el respectivo coordinador.

TIEMPO ACT. APOYO A LA FORMACION

INSTRUCTOR: LUIS ORLANDO LARA VARGAS
CENTRO DE FORMACIÓN: CENTRO DE DESARROLLO AGROINDUSTRIAL Y
FECHA INICIAL: 01/12/2025 00:00:00
FECHA FINAL: 31/12/2025 23:59:59

ACTIVIDADES ACADÉMICAS

FICHA DE APRENDIZAJE:	3314081 - MANTENIMIENTO DE AUTOMATISMOS INDUSTRIALES..
COMPETENCIA DE APRENDIZAJE:	APLICACIÓN DE CONOCIMIENTOS DE LAS CIENCIAS NATURALES DE ACUERDO CON SITUACIONES DEL CONTEXTO PRODUCTIVO Y SOCIAL.



EVIDENCIA DICIEMBRE 2025
INSTRUCTOR LUIS ORLANDO LARA VARGAS
CC 74181171 CEL 3208364153

Instructor.orlando.lara@gmail.com llara@sena.edu.co

HORAS DEDICADAS EN LA FICHA :		79,80
FICHA DE APRENDIZAJE:	3403396 - INTEGRACION DEL SISTEMA SCADA EN EL CONTROL DE SISTEMAS INDUSTRIALES	
COMPETENCIA DE APRENDIZAJE:	PROGRAMAR EQUIPO DE CONTROL DE ACUERDO CON DISEÑO DE AUTOMATIZACIÓN	
RESULTADOS DE APRENDIZAJE		

11/12/25 17:04

Page 3 of 4

HORAS DEDICADAS EN LA FICHA :		48,00
--------------------------------------	--	-------

TOTAL HORAS ACTIVIDADES ACADÉMICAS:		127,80		
EVENTOS DE DIVULGACIÓN TECNOLÓGICA - EDT's				
FICHA	FECHA INICIO	FECHA FINAL	EVENTO	HORAS
TOTAL TIEMPO EDT's:				0,00

ACTIVIDADES ADICIONALES			
FECHA INICIAL	FECHA FINAL	ACTIVIDAD	HORAS
TOTAL ACTIVIDADES ADICIONALES:			0,00

INSTRUCTOR: LUIS ORLANDO LARA VARGAS
CENTRO DE FORMACIÓN: CENTRO DE DESARROLLO AGROINDUSTRIAL Y

5 Hacer entrega al supervisor una vez inicie la ficha de formación titulada el proyecto formativo, la planeación pedagógica, las guías de aprendizaje, instrumentos de evaluación del programa y adicionar el GANTT de las competencias a impartir; así como efectuar la creación y actualización en el respectivo portafolio según las actualizaciones de SIGA.

<ul style="list-style-type: none"> Examinar archivos por Contactos Reuniones Elementos multimedia 	<table border="1"> <tr> <td></td> <td>AUTOMATISMOS INDUSTRIALES-2023</td> <td>02/07/2024</td> <td>Luis Orlando Lara v</td> <td>2 elementos</td> <td>Propietario: ...</td> </tr> <tr> <td></td> <td>evidencia norma orlando lara</td> <td>16 de agosto</td> <td>Luis Orlando Lara v</td> <td>5 elementos</td> <td>Compartida Ha comp</td> </tr> <tr> <td></td> <td>INSTRUCTOR ORLANDO LARA</td> <td>Ayer a las 02:53...</td> <td>Luis Orlando Lara v</td> <td>2 elementos</td> <td>Compartida Usted co</td> </tr> <tr> <td></td> <td>Johon Hidalgo ... Orlando Lara</td> <td>14/09/2023</td> <td>Luis Orlando Lara v</td> <td>5 elementos</td> <td>Compartida Ha comp</td> </tr> </table>		AUTOMATISMOS INDUSTRIALES-2023	02/07/2024	Luis Orlando Lara v	2 elementos	Propietario: ...		evidencia norma orlando lara	16 de agosto	Luis Orlando Lara v	5 elementos	Compartida Ha comp		INSTRUCTOR ORLANDO LARA	Ayer a las 02:53...	Luis Orlando Lara v	2 elementos	Compartida Usted co		Johon Hidalgo ... Orlando Lara	14/09/2023	Luis Orlando Lara v	5 elementos	Compartida Ha comp
	AUTOMATISMOS INDUSTRIALES-2023	02/07/2024	Luis Orlando Lara v	2 elementos	Propietario: ...																				
	evidencia norma orlando lara	16 de agosto	Luis Orlando Lara v	5 elementos	Compartida Ha comp																				
	INSTRUCTOR ORLANDO LARA	Ayer a las 02:53...	Luis Orlando Lara v	2 elementos	Compartida Usted co																				
	Johon Hidalgo ... Orlando Lara	14/09/2023	Luis Orlando Lara v	5 elementos	Compartida Ha comp																				



EVIDENCIA DICIEMBRE 2025
INSTRUCTOR LUIS ORLANDO LARA VARGAS
CC 74181171 CEL 3208364153

Instructor.orlando.lara@gmail.com llara@sena.edu.co

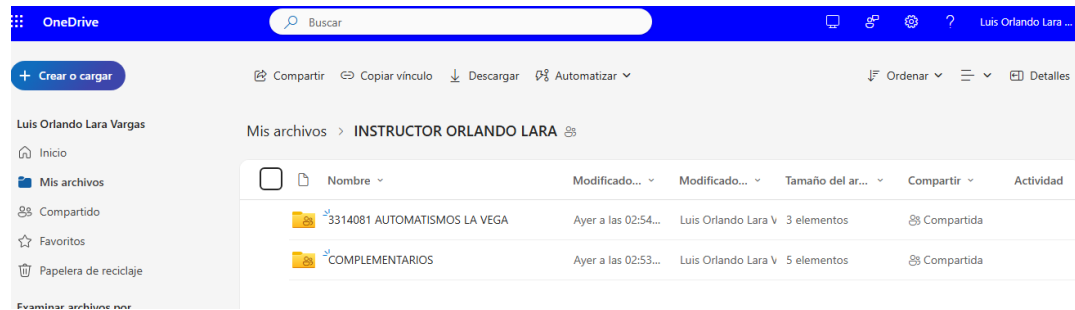

7 Recibir y responder por el uso, manejo y custodia de bienes entregados (ambientes de formación, materiales, equipos o herramientas) para el desarrollo de la formación en virtud de la ejecución de su contrato.

	SERVIDAD NACIONAL DE APRENDIZAJE SENA PROCESO DE GESTIÓN DE INFRAESTRUCTURA Y LOGÍSTICA RELACIONE BIENES A CARGO DEL CUENTADANTE	Versión: 1.01
		Fecha: 15.10.2020

De acuerdo con los registros del Sistema para la Administración y Control de Bienes SACB, el Sr(a) LUIS ORLANDO LARA VARGAS identificado(a) con CC. 74181171 NO registra bienes a cargo.

Fecha de emisión del reporte: 5 de Diciembre de 2025 a las 15:02:04

El cuentadante responde administrativa y fiscalmente por los bienes aquí relacionados y rendirá cuentas de su utilización. Todo ello según lo dispuesto sobre este particular en la Constitución Política Nacional Art. 124 y en especial lo establecido en los numerales 21 y 22 del Art. 34 de la Ley 734 de 2002; Resolución 1378 de 2018 y en las obligaciones generales de los Contratos de Prestación de Servicios.

Documento Informativo. Para consultas diríjase a la página <http://inventario.sena.edu.co> ingresando el número de documento del cuentadante.



EVIDENCIA DICIEMBRE 2025
INSTRUCTOR LUIS ORLANDO LARA VARGAS
CC 74181171 CEL 3208364153

Instructor.orlando.lara@gmail.com llara@sena.edu.co

8 Estar en continua revisión del Sistema Integrado de Gestión y Autocontrol -SIGA, para la actualización de procesos y formatos, así como su correcta aplicación en el proceso de formación correspondiente.

Nombre del archivo	Fecha	Propietario	Elementos	Acciones
AUTOMATISMOS INDUSTRIALES-2023	02/07/2024	Luis Orlando Lara v	2 elementos	Propietario: ...
evidencia norma orlando lara	16 de agosto	Luis Orlando Lara v	5 elementos	Compartida Ha comp
INSTRUCTOR ORLANDO LARA	Ayer a las 02:53...	Luis Orlando Lara v	2 elementos	Compartida Usted co
Johon Hidalgo ... Orlando Lara	14/09/2023	Luis Orlando Lara v	5 elementos	Compartida Ha comp

9 Reintegrar los materiales de formación, herramientas o equipos, que fueron entregados para el desarrollo del programa de formación y no fueron usados en virtud de la ejecución del programa.

	SERVICIO NACIONAL DE APRENDIZAJE SENA PROCESO DE GESTIÓN DE INFRAESTRUCTURA Y LOGÍSTICA RELACION DE BIENES A CARGO DEL CUENTADANTE	Versión: 1.01
		Fecha: 15.10.2020

De acuerdo con los registros del Sistema para la Administración y Control de Bienes SACB, el Sr(a) LUIS ORLANDO LARA VARGAS identificado(a) con CC. 74181171 NO registra bienes a cargo.

Fecha de emisión del reporte: 5 de Diciembre de 2025 a las 15:02:04

El cuentadante responde administrativa y fiscalmente por los bienes aquí relacionados y rendirá cuentas de su utilización. Todo ello según lo dispuesto sobre este particular en la Constitución Política Nacional Art. 124 y en especial lo establecido en los numerales 21 y 22 del Art. 34 de la Ley 734 de 2002; Resolución 1378 de 2018 y en las obligaciones generales de los Contratos de Prestación de Servicios.

Documento informativo. Para consultas dirijase a la página <https://miinventario.sena.edu.co> ingresando el número de documento del cuentadante.



EVIDENCIA DICIEMBRE 2025
INSTRUCTOR LUIS ORLANDO LARA VARGAS

CC 74181171 CEL 3208364153

Instructor.orlando.lara@gmail.com llara@sena.edu.co

12 Proyectar decorosamente la imagen corporativa del Servicio Nacional de Aprendizaje, en las actuaciones dentro y fuera de la entidad, asumiendo una actitud ética en cada una de sus acciones.



14 Conocer, Aplicar y hacer cumplir el reglamento de los aprendices.

Reporte de Juicios de Evaluación

36182 - Resultado de Aprendizaje de la Inducción.	653923 - RAP 1: IDENTIFICAR LA DINAMICA ORGANIZACIONAL DEL SENA Y EL ROL DE LA FORMACIÓN PROFESIONAL INTEGRAL DE ACUERDO CON SU PROYECTO DE VIDA Y EL DESARROLLO PROFESIONAL	APROBADO
38510 - Caracterizar equipos de automatización según requerimientos técnicos	653771 - RAE 1: RECOLECTAR INFORMACIÓN SOBRE PROCESOS DE MANUFACTURA SEGÚN TIPO DE INDUSTRIA. (48 HORAS)	APROBADO
38510 - Caracterizar equipos de automatización según requerimientos técnicos	653803 - RAE 4: VERIFICAR DISEÑO DE LA INSTALACIÓN DE ACUERDO CON PLANOS TÉCNICOS. (48 HORAS)	APROBADO
38510 - Caracterizar equipos de automatización según requerimientos técnicos	653804 - RAE 5: REALIZAR PLANOS EN 2D UTILIZANDO HERRAMIENTAS DE SOFTWARE CAD SEGÚN ESPECIFICACIONES ACORDADAS. (48 HORAS)	APROBADO
38510 - Caracterizar equipos de automatización según requerimientos técnicos	653805 - RAE 2: DETERMINAR CAPACIDAD DE LOS CIRCUITOS ELÉCTRICOS EN CORRIENTE CONTINUA, APLICANDO LEYES Y PRINCIPIOS QUE LOS RIGEN. (48 HORAS)	APROBADO
38510 - Caracterizar equipos de automatización según requerimientos técnicos	653806 - RAE 3: ESTABLECER PARÁMETROS DE LOS CIRCUITOS ELÉCTRICOS EN CORRIENTE ALTERNA, APLICANDO LEYES Y PRINCIPIOS.	APROBADO
38974 - Reparar automatismos de acuerdo con metodología y procedimiento técnico	653808 - RAE 8: REALIZAR INSTALACIONES ELÉCTRICAS EN LA MAQUINA DE ACUERDO CON PLANOS Y LINEAMIENTOS NORMATIVOS AMBIENTALES (RAEF). (48 HORAS)	APROBADO
38974 - Reparar automatismos de acuerdo con metodología y procedimiento técnico	653809 - RAE 6: REALIZAR OPERACIONES METALMECÁNICAS CON HERRAMIENTAS MANUALES SIGUIENDO PROCEDIMIENTOS ESTABLECIDOS Y NORMAS DE SEGURIDAD. (48 HORAS)	APROBADO
38974 - Reparar automatismos de acuerdo con metodología y procedimiento técnico	653813 - RAE 9: IMPLEMENTAR CONTROLES ELÉCTRICOS DE MOTORES AC DE ACUERDO CON PLANOS Y NORMATIVA. (48 HORAS)	APROBADO
38974 - Reparar automatismos de acuerdo con metodología y procedimiento técnico	653815 - RAE 10: INSTALAR PLC, VARIADORES DE VELOCIDAD Y ARRANCADORES SUAVES PARA MOTORES AC Y DC SEGÚN PROCEDIMIENTOS Y ESQUEMAS TÉCNICOS. (48 HORAS)	APROBADO
38974 - Reparar automatismos de acuerdo con metodología y procedimiento técnico	653817 - RAE 7: ENSAMBLAR MECANISMOS DE SISTEMAS MECATRÓNICOS SEGÚN PLANOS Y FICHAS TÉCNICAS. (48 HORAS)	
36182 - Resultado de Aprendizaje de la Inducción.	653923 - RAP 1: IDENTIFICAR LA DINAMICA ORGANIZACIONAL DEL SENA Y EL ROL DE LA FORMACIÓN PROFESIONAL INTEGRAL DE ACUERDO CON SU PROYECTO DE VIDA Y EL DESARROLLO PROFESIONAL	APROBADO
36182 - Resultado de Aprendizaje de la Inducción.	653923 - RAP 1: IDENTIFICAR LA DINAMICA ORGANIZACIONAL DEL SENA Y EL ROL DE LA FORMACIÓN PROFESIONAL INTEGRAL DE ACUERDO CON SU PROYECTO DE VIDA Y EL DESARROLLO PROFESIONAL	APROBADO



EVIDENCIA DICIEMBRE 2025
INSTRUCTOR LUIS ORLANDO LARA VARGAS

CC 74181171 CEL 3208364153

Instructor.orlando.lara@gmail.com llara@sena.edu.co

16 Apoyar la Formación Complementaria de ser necesario para dar cumplimiento a los requerimientos y a las necesidades del Centro de Formación

21 Reintegrar los materiales de formación, herramientas o equipos, que fueron entregados para el desarrollo del programa de formación.

	SERVID NACIONAL DE APRENDIZAJE SENA PROCESO DE GESTIÓN DE INFRAESTRUCTURA Y LOGÍSTICA RELACION DE BIENES A CARGO DEL CUENTADANTE	Versión: 1.01
		Fecha: 15.10.2020

De acuerdo con los registros del Sistema para la Administración y Control de Bienes SACB, el Sr(a) LUIS ORLANDO LARA VARGAS identificado(a) con CC. 74181171 NO registra bienes a cargo.

Fecha de emisión del reporte: 5 de Diciembre de 2025 a las 15:02:04

El cuentadante responde administrativa y fiscalmente por los bienes aquí relacionados y rendirá cuentas de su utilización. Todo ello según lo dispuesto sobre este particular en la Constitución Política Nacional Art. 124 y en especial lo establecido en los numerales 21 y 22 del Art. 34 de la Ley 734 de 2002; Resolución 1378 de 2018 y en las obligaciones generales de los Contratos de Prestación de Servicios.

Documento informativo. Para consultas dirijase a la página <https://miinventario.sena.edu.co> ingresando el número de documento del cuentadante.

TIEMPO ACT. APOYO A LA FORMACION

INSTRUCTOR: LUIS ORLANDO LARA VARGAS

CENTRO DE FORMACIÓN: CENTRO DE DESARROLLO AGROINDUSTRIAL Y

FECHA INICIAL: 01/12/2025 00:00:00

FECHA FINAL: 31/12/2025 23:59:59

ACTIVIDADES ACADÉMICAS

FICHA 3314081 - MANTENIMIENTO DE AUTOMATISMOS INDUSTRIALES..
DE APRENDIZAJE:

- **COMPETENCIA DE APRENDIZAJE:** APLICACIÓN DE CONOCIMIENTOS DE LAS CIENCIAS NATURALES DE ACUERDO CON SITUACIONES DEL CONTEXTO PRODUCTIVO Y SOCIAL.
- **COMPETENCIA DE APRENDIZAJE:** APLICAR PRÁCTICAS DE PROTECCIÓN AMBIENTAL, SEGURIDAD Y SALUD EN EL TRABAJO DE ACUERDO CON LAS POLÍTICAS ORGANIZACIONALES Y LA
- **COMPETENCIA DE APRENDIZAJE:** Caracterizar equipos de automatización según requerimientos técnicos

RESULTADOS DE APRENDIZAJE

RAE 1: RECOLECTAR INFORMACIÓN SOBRE PROCESOS DE MANUFACTURA SEGÚN TIPO DE INDUSTRIA. (48 HORAS)

RAE 2: DETERMINAR CAPACIDAD DE LOS CIRCUITOS ELÉCTRICOS EN CORRIENTE CONTINUA, APLICANDO LEYES Y PRINCIPIOS QUE LOS RIGEN. (48 HORAS)

RAE 3: ESTABLECER PARÁMETROS DE LOS CIRCUITOS ELÉCTRICOS EN CORRIENTE ALTERNA, APLICANDO LEYES Y PRINCIPIOS QUE LOS RIGEN. (48 HORAS)

RAE 4: VERIFICAR DISEÑO DE LA INSTALACIÓN DE ACUERDO CON PLANOS TÉCNICOS. (48 HORAS)

RAE 5: REALIZAR PLANOS EN 2D UTILIZANDO HERRAMIENTAS DE SOFTWARE CAD SEGÚN ESPECIFICACIONES ACORDADAS. (48 HORAS)

- **COMPETENCIA DE APRENDIZAJE:** Conservar el sistema de automatización según el instructivo técnico de mantenimiento preventivo

- **COMPETENCIA DE APRENDIZAJE:** DESARROLLAR PROCESOS DE COMUNICACIÓN EFICACES Y EFECTIVOS, TENIENDO EN CUENTA SITUACIONES DE ORDEN SOCIAL, PERSONAL Y PRODUCTIVO.

- **COMPETENCIA DE APRENDIZAJE:** Ejercer derechos fundamentales del trabajo en el marco de la constitución política y los convenios internacionales.

- **COMPETENCIA DE APRENDIZAJE:** Enrique Low Murtra-Interactuar en el contexto productivo y social de acuerdo con principios éticos para la construcción de una cultura de paz.

- **COMPETENCIA DE APRENDIZAJE:** Fomentar cultura emprendedora según habilidades y competencias personales

- **COMPETENCIA DE APRENDIZAJE:** GENERAR HÁBITOS SALUDABLES DE VIDA MEDIANTE LA APLICACIÓN DE PROGRAMAS DE ACTIVIDAD FÍSICA EN LOS CONTEXTOS PRODUCTIVOS Y SOCIALES.

- **COMPETENCIA DE APRENDIZAJE:** INTERACTUAR EN LENGUA INGLESA DE FORMA ORAL Y ESCRITA DENTRO DE CONTEXTOS SOCIALES Y LABORALES SEGÚN LOS CRITERIOS ESTABLECIDOS POR

- **COMPETENCIA DE APRENDIZAJE:** Razonar cuantitativamente frente a situaciones susceptibles de ser abordadas de manera matemática en contextos laborales, sociales y personales.

- **COMPETENCIA DE APRENDIZAJE:** Reparar automatismos de acuerdo con metodología y procedimiento técnico

RESULTADOS DE APRENDIZAJE

RAE 10: INSTALAR PLC, VARIADORES DE VELOCIDAD Y ARRANCADORES SUAVES PARA MOTORES AC Y DC SEGÚN PROCEDIMIENTOS Y ESQUEMAS TÉCNICOS. (48 HORAS)

RAE 11: REALIZAR EL MONTAJE DE LOS CIRCUITOS ELECTRÓNICOS ANALÓGICOS SEGÚN LOS PLANOS TÉCNICOS APROBADOS. (48 HORAS)

RAE 12: INSTALAR CIRCUITOS LÓGICOS DE CONTROL COMBINACIONALES Y SECUENCIALES PARA AUTOMATISMOS INDUSTRIALES SEGÚN ESPECIFICACIONES TÉCNICAS. (48 HORAS)

RAE 13: IMPLEMENTAR AUTOMATISMOS NEUMÁTICOS DE ACUERDO CON NORMATIVA Y MANUALES TÉCNICOS. (48 HORAS)

RAE 14: IMPLEMENTAR AUTOMATISMOS ELECTRONEUMÁTICOS DE ACUERDO CON NORMATIVA. (48 HORAS)

RAE 15: IMPLEMENTAR AUTOMATISMOS OLEOHIDRÁULICOS DE ACUERDO CON NORMATIVA. (48 HORAS)

RAE 16: IMPLEMENTAR AUTOMATISMOS ELECTROHIDRÁULICOS DE ACUERDO CON NORMATIVA. (48 HORAS)

RAE 6: REALIZAR OPERACIONES METALMECÁNICAS CON HERRAMIENTAS MANUALES SIGUIENDO PROCEDIMIENTOS ESTABLECIDOS Y NORMAS DE SEGURIDAD. (48 HORAS)

RAE 7: ENSAMBLAR MECANISMOS DE SISTEMAS MECATRÓNICOS SEGÚN PLANOS Y FICHAS TÉCNICAS. (48 HORAS)

RAE 8: REALIZAR INSTALACIONES ELÉCTRICAS EN LA MÁQUINA DE ACUERDO CON PLANOS Y LINEAMIENTOS NORMATIVOS AMBIENTALES (RAEE). (48 HORAS)

RAE 9: IMPLEMENTAR CONTROLES ELÉCTRICOS DE MOTORES AC DE ACUERDO CON PLANOS Y NORMATIVA. (48 HORAS)

• **COMPETENCIA DE APRENDIZAJE:** Resultado de Aprendizaje de la Inducción.

• **COMPETENCIA DE APRENDIZAJE:** RESULTADOS DE APRENDIZAJE ETAPA PRACTICA

HORAS DEDICADAS EN LA FICHA : 79,80

FICHA DE APRENDIZAJE: 3403396 - INTEGRACION DEL SISTEMA SCADA EN EL CONTROL DE SISTEMAS INDUSTRIALES

• **COMPETENCIA DE APRENDIZAJE:** PROGRAMAR EQUIPO DE CONTROL DE ACUERDO CON DISEÑO DE AUTOMATIZACIÓN

RESULTADOS DE APRENDIZAJE

ELABORAR PROYECTO DOCUMENTADO DEL SISTEMA SCADA SEGÚN REQUISITOS, COMPORTAMIENTO DEL PROCESO Y LAS SUGERENCIAS DEL CLIENTE.

ESTABLECER LOS REQUISITOS DEL SISTEMA SCADA SEGÚN GESTIÓN DEL PROCESO PRODUCTIVO Y NORMAS

IMPLEMENTAR LAS INTERFACES HMI DEL SISTEMA SCADA DE ACUERDO CON LOS REQUISITOS DE SUPERVISIÓN ESTABLECIDOS POR EL PROCESO Y REDES DE COMUNICACIÓN INDUSTRIAL.

PROBAR EL FUNCIONAMIENTO DEL SISTEMA SCADA DE ACUERDO CON LOS PARÁMETROS Y VARIABLES ESTABLECIDAS EN EL ANÁLISIS DEL PROCESO.

HORAS DEDICADAS EN LA FICHA : 48,00

TOTAL HORAS ACTIVIDADES ACADÉMICAS: 127,80

EVENTOS DE DIVULGACIÓN TECNOLÓGICA - EDT's

FICHA	FECHA INICIO	FECHA FINAL	EVENTO	HORAS
-------	--------------	-------------	--------	-------

TOTAL TIEMPO EDT's: 0,00

ACTIVIDADES ADICIONALES

FECHA INICIAL	FECHA FINAL	ACTIVIDAD	HORAS
---------------	-------------	-----------	-------

TOTAL ACTIVIDADES ADICIONALES: 0,00

INSTRUCTOR: LUIS ORLANDO LARA VARGAS

CENTRO DE FORMACIÓN: CENTRO DE DESARROLLO AGROINDUSTRIAL Y