

social								
Versión 2 del 21 de agosto de 2016								
"SINFRA 028 - OBRAS PARA EL MEJORAMIENTO DE VIVIENDA EN EL MUNICIPIO DE RICAURTE, CUNDINAMARCA".								
Nº	ÍTEM DE PAGO	ESPECIFICACIONES		DESCRIPCIÓN	UND.	CANTIDAD	VALOR UNITARIO	VALOR TOTAL
		GENERAL	PARTICULAR					
A) BAÑO 3,31 M2					ARAMINTA ORTIZ DE BARBOSA/ MARIA EMMA CARVAJAL NUÑEZ. LUZ MARINA ORTIZ GOMEZ. LUIS ALEJANDRO SALAZAR ORTIZ.			
1, PRELIMINARES Y CIMENTACION								
	1.1	1.42		REPLANTEO MANUAL DE CIMIENTOS	M2	3,31	\$ 6.722,00	\$ 22.250,00
	1.2	16.4		EXCAVACIÓN MANUAL EN MATERIAL COMÚN H=0.0-2.0 M (INCLUYE RETIRO DE SOBRESANTES A UNA DISTANCIA MENOR DE 5 KM)	M3	0,86	\$ 86.186,00	\$ 74.120,00
	1.3	16.8		RELLENO EN RECEBO COMÚN COMPACTADO MECÁNICAMENTE	M3	0,35	\$ 170.435,00	\$ 59.652,00
	1.4	4.29		BASE EN CONCRETO POBRE 1500 PSI	M3	0,07	\$ 600.724,00	\$ 42.051,00
	1.5	4.22		ACERO FIGURADO 60000 PSI	KG	93,11	\$ 11.625,00	\$ 1.082.404,00
	1.6		APU 1.6	VIGA DE AMARRE EN CONCRETO 3500 PSI 20X20	ML	6,56	\$ 80.368,00	\$ 527.214,00
Subtotal								\$ 1.807.691,00
2, ESTRUCTURA Y MAMPOSTERIA								
	2.1	4.23		REFUERZO MALLA ELECTROSOLDADA	KG	3,98	\$ 15.259,00	\$ 60.731,00
	2.2	13,12		PLACA BASE CONCRETO 0.10 2500 PSI	M2	2,01	\$ 98.924,00	\$ 198.837,00
	2.3		APU 2.3	VIGA AEREA 3500 PSI 12X20CM	ML	6,40	\$ 138.164,00	\$ 884.250,00
	2.4	5,25		MURO EN BLOQUE Nº 4 E= 0.10 M	M2	17,52	\$ 80.505,00	\$ 1.410.448,00
	2.5	4,27		VIGA CINTA 3500 PSI 12x10 CM	M3	0,05	\$ 1.731.428,00	\$ 86.571,00
	2.6		APU 2.6	COLUMNAS 3500 PSI 12x20CM	ML	8,49	\$ 138.378,00	\$ 1.157.849,00
	2.7		APU 2.7	COLUMNAS 3500 PSI 25x25CM	ML	3,39	\$ 162.396,00	\$ 550.522,00
	2.8	5,5		DINTELES CONCRETO DE 2500 PSI 15X20	ML	1,81	\$ 101.097,00	\$ 162.766,00
Subtotal								\$ 4.511.974,00
3, PAÑETES Y PINTURAS								
	3.1	6,15		PAÑETE IMPERMEABILIZADO MUROS 1:3, E=1.5 CM	M2	33,19	\$ 46.335,00	\$ 1.537.859,00
	3.2	18,23		VINOLO SOBRE PAÑETE 2 MANOS	M2	33,35	\$ 24.345,00	\$ 811.906,00
	3.3	14,1		BALDOSA CERÁMICA PISO-PARED 20X20 CALIDAD PRIMERA	M2	0,95	\$ 119.566,00	\$ 113.588,00
Subtotal								\$ 2.463.353,00
4, CUBIERTA								
	4.1	7,32		ESTRUCTURA METALICA PARA TEJA DE FIBROCEMENTO (TUBO ESTRUCTURAL ABIERTO 4"X2", 15 MM)	M2	1,49	\$ 128.399,00	\$ 191.315,00
	4.2	7,21		TEJA EN LÁMINA GALVANIZADA CAL 26	M2	4,08	\$ 97.007,00	\$ 395.789,00
Subtotal								\$ 587.104,00
5, INSTALACIONES ELECTRICAS								
	5.1	12,2		SALIDA LÁMPARA TOMA PVC COMPLETA. INCL INTERRUPTOR	UND.	2,00	\$ 145.077,00	\$ 290.154,00
	5.2	12,9		SALIDA TOMA DOBLE PVC COMPLETA	UND.	2,00	\$ 139.135,00	\$ 278.270,00
	5.3	12,1		ACOMETIDA AÉREA 10 M. PVC	UND.	1,00	\$ 727.456,00	\$ 727.456,00
Subtotal								\$ 1.295.880,00
6, CARPINTERIA METALICA								
	6.1	18,12		ESMALTE SOBRE MARCOS LAMINA	M2	3,40	\$ 12.876,00	\$ 43.778,00
	6.2	10,7		PUERTA EN LÁMINA CAL 18 INC. ANTICORROSIVO	M2	1,62	\$ 465.305,00	\$ 763.794,00
	6.3	10,4		MARCO PARA PUERTA EN LÁMINA CAL 18-0.8	UN	1,00	\$ 321.482,00	\$ 321.482,00
	6.4	10,2		VENTANA LÁMINA CALIBRE 18 INC. ANTICORROSIVO	M2	0,16	\$ 294.614,00	\$ 47.138,00
	6.5	9,25		VIDRIO ESMERILADO INCOLORO 4 MM	M2	0,16	\$ 136.133,00	\$ 21.781,00
Subtotal								\$ 1.187.973,00
7, INSTALACIONES HIDROSANITARIOS								
	7.1	11,16		PUNTO HIDRÁULICO PVC-P/PARAL 1/2"	UN	1,00	\$ 156.324,00	\$ 156.324,00
	7.2	11,32		RED SANITARIA PVC-S 3"	UN	1,00	\$ 76.284,00	\$ 76.284,00
	7.3	3,5		CAJA DE INSPECCIÓN DE 60X60	UN	1,00	\$ 484.266,00	\$ 484.266,00
	7.4	11,2		SALIDA SANITARIA PVC-S/PARAL 3"	UN	1,00	\$ 194.234,00	\$ 194.234,00
	7.5	17,1		SUMINISTRO E INSTALACIÓN SANITARIO TANQUE (INCLUYE GRIFERÍA)	UN	1,00	\$ 576.244,00	\$ 576.244,00
	7.6	17,4		SUMINISTRO E INSTALACIÓN LAVAMANOS COLGAR (INCLUYE GRIFERÍA)	UN	1,00	\$ 239.020,00	\$ 239.020,00
	7.7	17,11		SUMINISTRO E INSTALACIÓN DUCHA SENCILLA	UN	1,00	\$ 161.956,00	\$ 161.956,00
	7.8	11,1		ACOMETIDA EN PVC 1/2" 5M. INC. CHEQUE, REGISTRO, ACCESORIOS.	UN	1,00	\$ 519.957,00	\$ 519.957,00
	7.9	11,8		CONEXIÓN TANQUE ELEVADO PVC. INC ACCESORIOS	UN	1,00	\$ 529.565,00	\$ 529.565,00
	7.10	11,43		TANQUE PLASTICO ELEVADO 250 LT (INCLUYE ACCESORIOS E INSTALACION)	UN	1,00	\$ 558.220,00	\$ 558.220,00
Subtotal								\$ 3.496.070,00
SUBTOTAL OBRAS \$								15.350.045,00

Nº	ÍTEM DE PAGO	ESPECIFICACIONES		DESCRIPCIÓN	UND.	CANTIDAD	VALOR UNITARIO	VALOR TOTAL
		GENERAL	PARTICULAR					
B) COCINA 12 M2					MARTHA ISABEL CARVAJAL NUÑEZ MARTHA PATRICIA MAHECHA MENESES EFRATIN ORTIZ CABEZAS MARISOL BARBOSA ORTIZ RAUL LEON BAUTISTA BERNAL YURI MILENA REYES VARGAS ORLANDO GUEVARA ROJAS BELSARIO RAMIREZ MARISOL CALDERON ORTIZ CARMEN EDITH MARTINEZ RONCANCIO			
1, PRELIMINARES Y CIMENTACION								
	1.1	1.42		REPLANTEO MANUAL DE CIMIENTOS	M2	12.00	\$ 6.722,00	\$ 80.664,00
	1.2	16,4		EXCAVACIÓN MANUAL EN MATERIAL COMÚN H=0.0-2.0 M (INCLUYE RETIRO DE SOBRESANTES A UNA DISTANCIA MENOR DE 5 KM)	M3	2.74	\$ 86.186,00	\$ 236.150,00
	1.3	16,6		RELLENO EN RECEBO COMÚN COMPACTADO MECÁNICAMENTE	M3	1.20	\$ 170.435,00	\$ 204.522,00
	1.4	4,29		BASE EN CONCRETO POBRE 1500 PSI	M3	0,11	\$ 600.724,00	\$ 66.080,00
	1.5	4,22		ACERO FIGURADO 60000 PSI	KG	123,08	\$ 11.625,00	\$ 1.430.805,00
	1.6		APU 1.6	VIGA DE AMARRE EN CONCRETO 3500 PSI 20X20	ML	11,20	\$ 80.368,00	\$ 900.122,00
Subtotal								\$ 2.918.343,00
2, ESTRUCTURA Y MAMPOSTERIA								
	2.1	4,23		REFUERZO MALLA ELECTROSOLDADA	KG	12,98	\$ 15.259,00	\$ 198.062,00
	2.2	13,12		PLACA BASE CONCRETO 0.10 2500 PSI	M2	6,76	\$ 98.924,00	\$ 668.726,00
	2.3		APU 2.3	VIGA AEREA 3500 PSI 12X20 CM	ML	13,80	\$ 138.164,00	\$ 1.906.663,00
	2.4	5,25		MURO EN BLOQUE Nº 4 E= 0.10 M	M2	27,01	\$ 80.505,00	\$ 2.174.440,00
	2.5	4,27		VIGA CINTA 3500 PSI 12X10 CM	M3	0,07	\$ 1.731.428,00	\$ 121.200,00
	2.6		APU 2.6	COLUMNAS 3500 PSI 12X20 CM	ML	11,78	\$ 136.378,00	\$ 1.606.533,00
	2.7	5,5		DINTELES CONCRETO DE 2500 PSI 15X20	ML	2,40	\$ 101.097,00	\$ 242.633,00
Subtotal								\$ 6.918.257,00
3, PAÑETES Y PINTURAS								
	3.1		APU 3.1	ALISTADO PISOS 1,3, E=0.04. INC ESMALTADO Y MINERAL	M2	7,29	\$ 65.197,00	\$ 475.286,00
Subtotal								\$ 475.286,00
4, CUBIERTA								
	4.1	7,32		ESTRUCTURA METALICA PARA TEJA DE FIBROCEMENTO (TUBO ESTRUCTURAL ABIERTO 4"x2", 15 MM)	M2	4,92	\$ 128.399,00	\$ 631.723,00
	4.2	7,21		TEJA EN LÁMINA GALVANIZADA CAL 26	M2	13,97	\$ 97.007,00	\$ 1.355.188,00
Subtotal								\$ 1.986.911,00
5, INSTALACIONES ELECTRICAS								
	5.1	12,2		SALIDA LÁMPARA TOMA PVC COMPLETA. INC INTERRUPTOR	UND	2,00	\$ 145.077,00	\$ 290.154,00
	5.2	12,9		SALIDA TOMA DOBLE PVC COMPLETA	UND	2,00	\$ 139.135,00	\$ 278.270,00
	5.3	12,1		ACOMETIDA AÉREA 10 M. PVC	UND	1,00	\$ 727.456,00	\$ 727.456,00
Subtotal								\$ 1.295.880,00
6, CARPINTERIA METALICA								
	6.1	18,12		ESMALTE SOBRE MARCOS LAMINA	M2	5,70	\$ 12.876,00	\$ 73.393,00
	6.2	10,7		PUERTA EN LÁMINA CAL 18 INC. ANTICORROSIVO	M2	1,80	\$ 465.305,00	\$ 837.549,00
	6.3	10,4		MARCO PARA PUERTA EN LÁMINA CAL 18 -G.8	UN	1,00	\$ 321.482,00	\$ 321.482,00
	6.4	10,20		VENTANA LÁMINA CALIBRE 18 INC. ANTICORROSIVO	M2	2,10	\$ 294.614,00	\$ 618.689,00
	6.5	9,25		VIDRIO ESMERILADO INCOLORO 4 MM	M2	2,10	\$ 136.133,00	\$ 285.879,00
Subtotal								\$ 2.136.992,00
7, INSTALACIONES HIDRAULICAS								
	7.1	11,16		PUNTO HIDRÁULICO PVC-P/PARAL 1/2"	UN	1,00	\$ 156.324,00	\$ 156.324,00
	7.2	11,32		RED SANITARIA PVC-S 3"	UN	1,00	\$ 76.264,00	\$ 76.264,00
	7.3	3,5		CAJA DE INSPECCIÓN DE 60X60	UN	1,00	\$ 484.266,00	\$ 484.266,00
	7.4	11,20		SALIDA SANITARIA PVC-S/PARAL 3"	UN	1,00	\$ 194.234,00	\$ 194.234,00
	7.5	17,13		SUMINISTRO E INSTALACIÓN LAVAPLATOS DE EMPOTRAR EN ACERO INOXIDABLE 120 X 60 cm (INCLUYE ACCESORIOS Y GRIFERÍA)	UN	1,00	\$ 713.268,00	\$ 713.268,00
	7.6	11,1		ACOMETIDA EN PVC 1/2" 5M. INC. CHEQUE, REGISTRO, ACCESORIOS.	UN	1,00	\$ 519.957,00	\$ 519.957,00
Subtotal								\$ 2.144.333,00
SUBTOTAL OBRAS								\$ 17.876.002,00

Nº	ÍTEM DE PAGO	ESPECIFICACIONES		DESCRIPCIÓN	UND.	CANTIDAD	VALOR UNITARIO	VALOR TOTAL
		GENERAL	PARTICULAR					
C) HABITACION 16 M2				MONICA AGUILAR PERALTA ELOISA ORTIZ DE BARBOSA ALBERTO RICO VARGAS NUBIA ZULAY RICO VARGAS JESUS JAVIER ARRIETA RUIZ NUBIA MARIA CORTES SANCHEZ MARITZA OVIEDO GUERRERO DIOSSELINA MORENO JIMENEZ ANA OLGA BUSTOS DE VARGAS ELIZABETH MEDINA ROJAS BLANCA LIBIA SERRANO PUENTES MISAEEL GUTIERREZ ORTEGA RUBIELA PUENTES DIAZ				
1, PRELIMINARES Y CIMENTACION								
	1.1	1.42		REPLANTEO MANUAL DE CIMIENTOS	M2	16,00	\$ 6.722,00	\$ 107.652,00
	1.2	16.4		EXCAVACIÓN MANUAL EN MATERIAL COMÚN H=0.0-2.0 M (INCLUYE RETIRO DE SOBRAINTES A UNA DISTANCIA MENOR DE 5 KM)	M3	2,36	\$ 86.186,00	\$ 203.399,00
	1.3	16.8		RELLENO EN RECEBO COMÚN COMPACTADO MECÁNICAMENTE	M3	1,62	\$ 170.435,00	\$ 276.105,00
	1.4	4.29		BASE EN CONCRETO POBRE 1500 PSI	M2	0,15	\$ 600.724,00	\$ 90.109,00
	1.5	4.22		ACERO FIGURADO 60000 PSI	KG	148,96	\$ 11.625,00	\$ 1.696.785,00
	1.6		APU 1.6	VIGA DE AMARRE EN CONCRETO 3500 PSI 20X20	ML	15,20	\$ 80.368,00	\$ 1.221.594,00
Subtotal								\$ 3.595.544,00
2, ESTRUCTURA Y MAMPOSTERIA								
	2.1	4.23		REFUERZO MALLA ELECTROSOLDADA	KG	17,24	\$ 15.259,00	\$ 263.065,00
	2.2	13.12		PLACA BASE CONCRETO 0.10 2500 PSI	M2	12,96	\$ 98.924,00	\$ 1.282.055,00
	2.3		APU 2.3	VIGA AEREA 3500 PSI 12X20CM	ML	14,40	\$ 138.164,00	\$ 1.989.562,00
	2.4	5.25		MURO EN BLOQUE N° 4 E= 0.10 M	M2	38,10	\$ 80.505,00	\$ 3.067.241,00
	2.5	4.27		VIGA CINTA 3500 PSI 12X10 CM	M3	0,10	\$ 1.731.428,00	\$ 173.143,00
	2.6		APU 2.6	COLUMNAS 3500 PSI 12x20CM	ML	11,78	\$ 136.378,00	\$ 1.606.533,00
	2.7	5.5		DINTELES CONCRETO DE 2500 PSI 15X20. INC ACERO	ML	2,40	\$ 101.097,00	\$ 242.633,00
Subtotal								\$ 8.624.232,00
3, PAÑETES Y PINTURAS								
	3.1		APU 3.1	ALISTADO PISOS 1.3. E=0.04. INC ESMALTADO Y MINERAL	M2	14,82	\$ 65.197,00	\$ 966.220,00
Subtotal								\$ 966.220,00
4, CUBIERTA								
	4.1	7.32		ESTRUCTURA METALICA PARA TEJA DE FIBROCEMENTO (TUBO ESTRUCTURAL ABIERTO 4"X2", 15 MM)	M2	6,39	\$ 128.399,00	\$ 820.470,00
	4.2	7.21		TEJA EN LÁMINA GALVANIZADA CAL 26	M2	35,78	\$ 97.007,00	\$ 3.470.910,00
Subtotal								\$ 4.291.380,00
5, INSTALACIONES ELECTRICAS								
	5.1	12.2		SALIDA LÁMPARA TOMA PVC COMPLETA. INC INTERRUPTOR	UND.	2,00	\$ 145.077,00	\$ 290.154,00
	5.2	12.9		SALIDA TOMA DOBLE PVC COMPLETA	UND.	2,00	\$ 139.135,00	\$ 278.270,00
	5.3	12.1		ACOMETIDA AÉREA 10 M. PVC	UND.	1,00	\$ 727.456,00	\$ 727.456,00
Subtotal								\$ 1.295.880,00
6, CARPINTERIA METALICA								
	6.1	18.12		ESMALTE SOBRE MARCOS LAMINA	M2	5,70	\$ 12.876,00	\$ 73.393,00
	6.2	10.7		PUERTA EN LÁMINA CAL 18 INC. ANTICORROSIVO	M2	1,80	\$ 465.305,00	\$ 837.549,00
	6.3	10.4		MARCO PARA PUERTA EN LÁMINA CAL 18-0.8	UN	1,00	\$ 321.482,00	\$ 321.482,00
	6.4	10.20		VENTANA LÁMINA CALIBRE 18 INC. ANTICORROSIVO	M2	2,10	\$ 294.614,00	\$ 618.689,00
	6.5	9.25		VIDRIO ESMERILADO INCOLORO 4 MM	M2	2,10	\$ 136.133,00	\$ 285.879,00
Subtotal								\$ 2.136.992,00
							SUBTOTAL OBRAS	\$ 20.910.248,00
Nº	ÍTEM DE PAGO	ESPECIFICACIONES		DESCRIPCIÓN	UND.	CANTIDAD	VALOR UNITARIO	VALOR TOTAL
		GENERAL	PARTICULAR					
D) AMPARO ALTURO								
1, PRELIMINARES Y CIMENTACION								
	1.1	16.4		EXCAVACIÓN MANUAL EN MATERIAL COMÚN H=0.0-2.0 M (INCLUYE RETIRO DE SOBRAINTES A UNA DISTANCIA MENOR DE 5 KM)	M3	6,05	\$ 86.186,00	\$ 521.425,00

	1.2	16.8		RELLENO EN RECEBO COMUN COMPACTADO MECANICAMENTE	M3	3.02	\$ 170.435,00	\$ 514.714,00
	1.3	4.23		REFUERZO MALLA ELECTROSOLDADA REF. 4 MM	KG	40,21	\$ 15.259,00	\$ 613.564,00
Subtotal								\$ 1.649.703,00
2, ESTRUCTURA								
	2.1	13.13		PLACA BASE CONCRETO 0.1 2500 PSI	M2	30,23	\$ 98.924,00	\$ 2.990.473,00
	2.2	6.17		PAÑETE LISO MUROS 1:4, E=1.5 CM	M2	83,86	\$ 38.648,00	\$ 3.241.021,00
	2.3	5.17		MURO EN BLOQUE N. 5 E:0.12 M	M2	10,35	\$ 87.268,00	\$ 903.224,00
	2.4	4.3		COLUMNAS 3500 PSI 15x15 CM	M3	0,06	\$ 1.642.760,00	\$ 99.566,00
	2.5	4.22		ACERO FIGURADO 60000 PSI	KG	18,66	\$ 11.625,00	\$ 216.923,00
Subtotal								\$ 7.450.207,00
SUBTOTAL OBRAS								\$ 9.099.910,00
Nº	ÍTEM DE PAGO	ESPECIFICACIONES		DESCRIPCIÓN	UND.	CANTIDAD	VALOR UNITARIO	VALOR TOTAL
		GENERAL	PARTICULAR					
E) LIGIA GUTIERREZ								
1, PRELIMINARES Y CIMENTACION								
	1.1	5.3 URB		ANDEN CONCRETO 2500 PSI EN SITIO E=0,1 M	M2	53,00	\$ 109.699,00	\$ 5.814.047,00
	1.2	16.8		RELLENO EN RECEBO COMUN COMPACTADO MECANICAMENTE	M3	5.30	\$ 170.435,00	\$ 903.306,00
	1.3	4.22		ACERO FIGURADO 60000 PSI	KG	69,96	\$ 11.625,00	\$ 813.285,00
	1.4	16.3		EXCAVACIÓN MANUAL ZANJA EN TIERRA H=0.2 M	M3	11,45	\$ 57.785,00	\$ 661.638,00
	1.5	4.23		REFUERZO MALLA ELECTROSOLDADA REF. 4 MM	KG	70,48	\$ 15.259,00	\$ 1.075.607,00
Subtotal								\$ 9.267.883,00
SUBTOTAL OBRAS								\$ 9.267.883,00
Nº	ÍTEM DE PAGO	ESPECIFICACIONES		DESCRIPCIÓN	UND.	CANTIDAD	VALOR UNITARIO	VALOR TOTAL
		GENERAL	PARTICULAR					
F) LUIS EDUARDO GONGORA								
1, PRELIMINARES Y CIMENTACION								
	1.1	16.8		RELLENO EN RECEBO COMUN COMPACTADO MECANICAMENTE	M3	2,69	\$ 170.435,00	\$ 458.470,00
	1.2	4.23		REFUERZO MALLA ELECTROSOLDADA REF 4MM	KG	35,74	\$ 15.259,00	\$ 645.357,00
Subtotal								\$ 1.003.827,00
2, ESTRUCTURA								
	2.1	5.3 URB		ANDEN CONCRETO 2500 PSI EN SITIO E=0,1 M	M2	26,88	\$ 109.699,00	\$ 2.948.709,00
Subtotal								\$ 2.948.709,00
3, ACABADOS								
	3.1	6.17		PAÑETE LISO MUROS 1:4, E=1.5 CM	M2	79,85	\$ 38.648,00	\$ 3.086.043,00
	3.2	6.3		FILOS O DILATACIONES S/MURO	ML	9,28	\$ 10.165,00	\$ 94.331,00
Subtotal								\$ 3.180.374,00
SUBTOTAL OBRAS								\$ 7.132.910,00
Nº	ÍTEM DE PAGO	ESPECIFICACIONES		DESCRIPCIÓN	UND.	CANTIDAD	VALOR UNITARIO	VALOR TOTAL
		GENERAL	PARTICULAR					
G) LUIS ENRIQUE GARCIA								
1, PRELIMINARES Y CIMENTACION								
	1.1	16.8		RELLENO EN RECEBO COMUN COMPACTADO MECANICAMENTE	M3	1,56	\$ 170.435,00	\$ 265.879,00
	1.2	4.22		ACERO FIGURADO 60000 PSI	KG	20,59	\$ 11.625,00	\$ 239.359,00
	1.3	5.3 URB		ANDEN CONCRETO 2500 PSI EN SITIO E=0.1 M	M2	15,60	\$ 109.699,00	\$ 1.711.304,00
	1.4	16.3		EXCAVACIÓN MANUAL ZANJA EN TIERRA H=0.2 M	M3	15,60	\$ 57.785,00	\$ 901.446,00
	1.5	4.23		REFUERZO MALLA ELECTROSOLDADA REF 4MM	KG	20,75	\$ 15.259,00	\$ 316.624,00
Subtotal								\$ 3.434.612,00
SUBTOTAL OBRAS								\$ 3.434.612,00

Nº	ÍTEM DE PAGO	ESPECIFICACIONES		DESCRIPCIÓN	UND.	CANTIDAD	VALOR UNITARIO	VALOR TOTAL
		GENERAL	PARTICULAR					
H) LUZ MARINA DIAZ								
1, PRELIMINARES Y CIMENTACION								
	1.1	7.32		ESTRUCTURA METALICA PARA TEJA (TUBO ESTRUCTURAL ABIERTO 4"x2". 15 MM)	M2	9,61	\$ 128.399,00	\$ 1.233.914,00
	1.2	7.21		TEJA EN LÁMINA GALVANIZADA CAL 26	M2	11,20	\$ 97.007,00	\$ 1.086.478,00
	1.3	6.17		PAÑETE LISO MUROS 1:4, E=1.5 CM	M2	130,90	\$ 38.648,00	\$ 5.059.023,00
	1.4	6.3		PAÑETE LISO MUROS 1:4, E=1.5 CM	ML	39,40	\$ 10.165,00	\$ 400.501,00
Subtotal								\$ 7.779.916,00
SUBTOTAL OBRAS								\$ 7.779.916,00
Nº	ÍTEM DE PAGO	ESPECIFICACIONES		DESCRIPCIÓN	UND.	CANTIDAD	VALOR UNITARIO	VALOR TOTAL
		GENERAL	PARTICULAR					
I) LUZ MILA DONCEL								
1, PRELIMINARES Y CIMENTACION								
	1.1	16.8		RELLENO EN RECEBO COMUN COMPACTADO MECANICAMENTE	M3	3,48	\$ 170.435,00	\$ 593.114,00
	1.2	4.23		REFUERZO MALLA ELECTROSOLDADA REF 4MM	KG	53,93	\$ 15.259,00	\$ 822.918,00
Subtotal								\$ 1.416.032,00
2, ESTRUCTURA								
	2.1	5.3 URB		ANDEN CONCRETO 2500 PSI EN SITIO E=0,1 M	M2	40,55	\$ 109.699,00	\$ 4.448.294,00
Subtotal								\$ 4.448.294,00
SUBTOTAL OBRAS								\$ 5.864.326,00
Nº	ÍTEM DE PAGO	ESPECIFICACIONES		DESCRIPCIÓN	UND.	CANTIDAD	VALOR UNITARIO	VALOR TOTAL
		GENERAL	PARTICULAR					
J) MARIA GLADIS NUÑEZ								
1, PRELIMINARES Y CIMENTACION								
	1.1	16.3		EXCAVACIÓN MANUAL ZANJA EN TIERRA H=0,2 M	M3	1,96	\$ 57.785,00	\$ 113.259,00
	1.2	16.8		RELLENO EN RECEBO COMUN COMPACTADO MECANICAMENTE	M3	0,98	\$ 170.435,00	\$ 167.026,00
	1.3	4.23		REFUERZO MALLA ELECTROSOLDADA REF. 4 MM	KG	13,07	\$ 15.259,00	\$ 199.435,00
	1.4	4.22		ACERO FIGURADO 60000 PSI	KG	23,19	\$ 11.625,00	\$ 269.584,00
	1.5	2.16		DADOS EN CONCRETO 3500 PSI	M3	0,08	\$ 1.191.787,00	\$ 95.343,00
	1.6		APU 1.7	COLUMNAS 3500 PSI 15x15 CM	ML	3,10	\$ 135.365,00	\$ 419.632,00
Subtotal								\$ 1.264.279,00
2, ESTRUCTURA								
	2.1	5.3 URB		ANDEN CONCRETO 2500 PSI EN SITIO E=0.1 M	M2	9,82	\$ 109.699,00	\$ 1.077.244,00
	2.2	7.32		ESTRUCTURA METALICA PARA TEJA (TUBO ESTRUCTURAL ABIERTO 4"x2". 15 MM)	M2	9,82	\$ 128.399,00	\$ 1.260.878,00
	2.3	7.21		TEJA EN LÁMINA GALVANIZADA CAL 26	M2	10,08	\$ 97.007,00	\$ 977.831,00
Subtotal								\$ 3.315.953,00
3, ACABADOS								
	3.1	6.17		PAÑETE LISO MUROS 1:4, E=1.5 CM	M2	32,48	\$ 38.648,00	\$ 1.255.287,00
	3.2	6.3		FILOS O DILATACIONES S/MURO	ML	10,00	\$ 10.165,00	\$ 101.650,00
Subtotal								\$ 1.356.937,00
SUBTOTAL OBRAS								\$ 5.937.169,00

Nº	ÍTEM DE PAGO	ESPECIFICACIONES		DESCRIPCIÓN	UND.	CANTIDAD	VALOR UNITARIO	VALOR TOTAL
		GENERAL	PARTICULAR					
K) NUBIA VARGAS BUSTOS								
1, PRELIMINARES Y CIMENTACION								
	1.1	7.32		ESTRUCTURA METALICA PARA TEJA (TUBO ESTRUCTURAL ABIERTO 4"x2", 15 MM)	M2	38.14	\$ 128.399,00	\$ 4.897.138,00
	1.2	7.21		TEJA EN LÁMINA GALVANIZADA CAL 26	M2	45,00	\$ 97.007,00	\$ 4.365.315,00
	1.3	2.16		DADOS EN CONCRETO 3500 PSI	M3	0,24	\$ 1.191.787,00	\$ 288.029,00
	1.4		APU 1.7	COLUMNAS 3500 PSI 15x15 CM	ML	9,30	\$ 135.365,00	\$ 1.258.895,00
	1.5	4.22		ACERO FIGURADO 60000 PSI	KG	86,64	\$ 11.625,00	\$ 1.007.190,00
Subtotal								\$ 11.814.567,00
								SUBTOTAL OBRAS \$ 11.814.567,00

Nº	ÍTEM DE PAGO	ESPECIFICACIONES		DESCRIPCIÓN	UND.	CANTIDAD	VALOR UNITARIO	VALOR TOTAL
		GENERAL	PARTICULAR					
L) PRISILA RODRIGUEZ								
1, PRELIMINARES Y CIMENTACION								
	1.1	6.17		PAÑETE LISO MUROS 1:4. E=1.5 CM	M2	28,60	\$ 38.648,00	\$ 1.113.062,00
	1.2	6.3		FILOS O DILATAIONES S/MURO	ML	6,00	\$ 10.165,00	\$ 60.990,00
Subtotal								\$ 1.174.052,00
								SUBTOTAL OBRAS \$ 1.174.052,00

	CANT		SUBTOTAL OBRAS
A) BAÑO 3.31 M2	4	\$ 15.350.045,00	\$ 61.400.180,00
B) COCINA 12 M2	10	\$ 17.876.002,00	\$ 178.760.020,00
C) HABITACION 16 M2	13	\$ 20.910.248,00	\$ 271.833.224,00
D) AMPARO ALTURO	1	\$ 9.099.940,00	\$ 9.099.910,00
E) LIGIA GUTIERREZ	1	\$ 9.267.883,00	\$ 9.267.883,00
F) LUIS EDUARDO GONGORA	1	\$ 7.132.910,00	\$ 7.182.910,00
G) LUIS ENRIQUE GARCIA	1	\$ 3.434.612,00	\$ 3.434.612,00
H) LUZ MARINA DIAZ	1	\$ 7.779.916,00	\$ 7.779.916,00
I) LUZ MILA DONCEL	1	\$ 5.864.326,00	\$ 5.864.326,00
J) MARIA GLADIS NUÑEZ	1	\$ 5.937.169,00	\$ 5.937.169,00
K) NUBIA VARGAS BUSTOS	1	\$ 11.814.567,00	\$ 11.814.567,00
L) PRISILA RODRIGUEZ	1	\$ 1.174.052,00	\$ 1.174.052,00
SUBTOTAL OBRAS (INCLUYE IVA)	36		\$ 573.498.769,00
VALOR TOTAL			\$ 573.498.769,00

NOTA 1: Se debe tener en cuenta que el PRECIO UNITARIO Incluye el valor de A.I.U.	DESCRIPCION		PORCENTAJE
NOTA 2: Cuando la fracción decimal del peso sea igual o superior a 5 se aproximará por exceso al número entero siguiente del peso y cuando la fracción decimal del peso sea inferior a 5 se aproximará por defecto al número entero del peso.	ADMINISTRACIÓN	A=	30%
NOTA 3: El A.I.U. y su discriminación deben estar en porcentaje (%).	IMPREVISTO	I=	1%
	UTILIDAD	U=	5%
	TOTAL A.I.U	A.I.U.=	36%

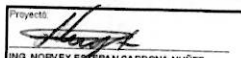
Proyecto: 
 ING. NORVEY ESPINOSA CARDONA NUÑEZ
 CONTRATISTA DE APOYO DIRECCION URBANISMO

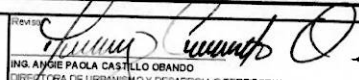
Revisó: 
 ING. ANGIE PAOLA CASTILLO OBANDO
 DIRECTORA DE URBANISMO Y DESARROLLO TERRITORIAL

Aprobó: 
 ING. SORANY MARNELL ORTEGA DE GADILLO
 SECRETARIA DE PLANEACION

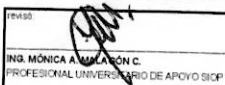

Emisó: 
 ING. MÓNICA A. MILÁN C.
 PROFESIONAL UNIVERSITARIO DE APOYO SIOP

Aprobó: 
 ING. HECTOR DANIEL MORALES DEVIA
 SECRETARIO DE INFRAESTRUCTURAS Y OBRAS PUBLICAS

REPUBLICA DE COLOMBIA
DEPARTAMENTO DE CUNDINAMARCA
MUNICIPIO DE RICAURTE
SECRETARÍA DE PLANEACIÓN
DIRECCIÓN DE URBANISMO Y DESARROLLO TERRITORIAL

PRESUPUESTOS - MEJORAMIENTOS DE VIVIENDA 2025

CONDICIONES INICIALES					
N°	DESCRIPCIÓN	UND	VALOR UNITARIO	CANT	VALOR TOTAL
A	PRESUPUESTO BAÑO - 3,31 M2	UN	\$ 15.350.045,00	4,00	\$ 61.400.180,00
B	PRESUPUESTO COCINA - 12 M2	UN	\$ 17.876.002,00	10,00	\$ 178.760.020,00
C	PRESUPUESTO HABITACION - 16 M2	UN	\$ 20.910.248,00	13,00	\$ 271.833.224,00
D	PRESUPUESTO - AMPARO ALTURO	UN	\$ 9.099.910,00	1,00	\$ 9.099.910,00
E	PRESUPUESTO - LIGIA GUTIERREZ QUIMBAYO	UN	\$ 9.267.883,00	1,00	\$ 9.267.883,00
F	PRESUPUESTO - LUIS EDUARDO GONGORA	UN	\$ 7.132.910,00	1,00	\$ 7.132.910,00
G	PRESUPUESTO - LUIS ENRIQUE GARCIA	UN	\$ 3.434.612,00	1,00	\$ 3.434.612,00
H	PRESUPUESTO - LUZ MARINA DIAZ	UN	\$ 7.779.916,00	1,00	\$ 7.779.916,00
I	PRESUPUESTO - LUZ MILA DONCEL	UN	\$ 5.864.326,00	1,00	\$ 5.864.326,00
J	PRESUPUESTO - MARIA GLADIS NUÑEZ	UN	\$ 5.937.169,00	1,00	\$ 5.937.169,00
K	PRESUPUESTO - NUBIA VARGAS BUSTOS	UN	\$ 11.814.567,00	1,00	\$ 11.814.567,00
L	PRESUPUESTO - PRISILA RODRIGUEZ	UN	\$ 1.174.052,00	1,00	\$ 1.174.052,00
SUBTOTAL (1)					36,00
COSTO TOTAL					\$ 573.498.769,00
COSTO INTERVENTORIA (10%)					\$ 57.349.877,00
COSTO TOTAL + INTERVENTORIA					\$ 630.848.646,00

Proyecto:  ING. NORVEY ESTEBAN CARDONA NUÑEZ CONTRATISTA DE APOYO DIRECCION URBANISMO	Revisó:  ING. ANGIE PAOLA CASTILLO OBANDO DIRECTORA DE URBANISMO Y DESARROLLO TERRITORIAL	Aprobó:  ING. SORANY MARCEL ORTEGA DELGADILLO SECRETARIA DE PLANEACION
---	---	--

PROYECTO	
PRESUPUESTOS - MEJORAMIENTOS DE VIVIENDA 2025	
DESGLOCE A.I.U.	
TOTAL COSTOS DIRECTOS	\$ 421.690.271,00
TOTAL COSTO INDIRECTOS (AIU 36%)	\$ 151.808.498,00
TOTAL COSTOS	\$ 573.498.769,00

DESGLOCE ADMINISTRACION					
ITEM	DETALLE	INCIDENCIA COSTOS DIRECTOS %	INCIDENCIA COSTO TOTAL%	VR. TOTAL	
A IMPUESTOS Y ESTAMPILLAS					
1	RETENCION DE ICA	1,22%	0,90%	\$ 5.181.488,92	
2	ESTAMPILLA ADULTO MAYOR	5,44%	4,00%	\$ 22.939.950,76	
3	ESTAMPILLA PRO CULTURA	2,72%	2,00%	\$ 11.469.975,38	
4	TASA PRO DEPORTE	1,36%	1,00%	\$ 5.734.987,69	
5	ESTAMPILLA PARA LA JUSTICIA FAMILIAR	2,72%	2,00%	\$ 11.469.975,38	
6	FONDO DE SEGURIDAD	6,80%	5,00%	\$ 28.674.938,45	
7	RETEFUENTE	2,72%	2,00%	\$ 11.469.975,38	
8	SENA-FIC	0,14%	0,10%	\$ 573.498,77	
		23,12%	17,0%	\$ 97.494.790,73	
B POLIZAS Y GARANTIAS			0,60%	\$ 2.530.141,63	
C PERSONAL					
		UND	CANT	VALOR UNITARIO	% DEDICACION
1	DIRECTOR DE OBRA	MES	5	\$ 3.800.000,00	10,00%
2	INGENIERO RESIDENTE DE OBRA	MES	5	\$ 2.850.000,00	100,00%
3	PROFESIONAL EN SALUD OCUPACIONAL	MES	5	\$ 2.300.000,00	80,00%
					6,01%
					\$ 25.350.000,00
D OTROS					
1	PERSONAL ADMINISTRATIVO				0,09%
2	SEGURIDAD INDUSTRIAL Y DOTACION				0,08%
3	EDICION Y ELABORACION DE INFORMES Y PLANOS RECORD				0,17%
					\$ 1.132.148,64

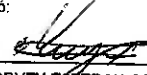
Proyecto: 
ING. NORVEY ESTEBAN CARDONA NUÑEZ
 CONTRATISTA PROFESIONAL APOYO DIRECCION URBANISMO

ADMINISTRACION	30%	\$ 126.507.081,00
IMPREVISTOS	1,0%	\$ 4.216.903,00
UTILIDADES	5,0%	\$ 21.084.514,00
VALOR A.I.U.	36%	\$ 151.808.498,00

Revisó: 
ING. ANGIE PAOLA CASTILLO OBANDO
 DIRECTORA DE URBANISMO Y DESARROLLO TERRITORIAL

Aprobó: 
ING. SORANY MARMELL ORTEGA DELGADILLO
 SECRETARIA DE PLANEACIÓN

LA SUSCRITA SECRETARIA DE HACIENDA MUNICIPAL

CERTIFICA:

Que los descuentos por Impuesto y Estampillas Municipales establecidos en el Estatuto de Rentas Municipales para los contratos de obra son los siguientes:

1. Retención de ICA	0.9 %
2. Estampilla Adulto Mayor	4,0 %
3. Estampilla Pro Cultura	2,0 %
4. Tasa Pro Deporte	1,0 %
5. Estampilla para la justicia familiar	2,0%
6. Fondo de seguridad	5,0 %

Nota: si los Recursos para el pago de los contratos corresponden a recursos provenientes de convenios con la gobernación de Cundinamarca y el ICCU; el descuento por la tasa Pro Deporte será del 2.5%.

La presente certificación se expide a los dieciocho (18) días del mes de marzo de dos mil veintiséis (2026).

MARIA DEL PILAR BARRAGAN LEYTON
Secretaria de Hacienda

Elaboro: Diana L.

ALCALDIA MUNICIPAL DE RICAURTE

DEPARTAMENTO DE CUNDINAMARCA

SECRETARIA DE PLANEACION - DIRECCION DE URBANISMO Y DESARROLLO TERRITORIAL



PRESUPUESTO A: PRESUPUESTO DE OBRA - BAÑO 3,31 M2

Nº	ÍTEM DE PAGO	ESPECIFICACIONES		DESCRIPCIÓN	UND.	CANTIDAD	VALOR UNITARIO	VALOR TOTAL
		GENERAL	PARTICULAR					
A) BAÑO 3,31 M2					ARAMINTA ORTIZ DE BARBOSA. MARIA EMMA CARVAJAL NUÑEZ. LUZ MARINA ORTIZ GOMEZ. LUIS ALEJANDRO SALAZAR ORTIZ.			
1, PRELIMINARES Y CIMENTACION								
	1.1	1.42		REPLANTEO MANUAL DE CIMIENTOS	M2	3,31	\$ 6.722,00	\$ 22.250,00
	1.2	16,4		EXCAVACIÓN MANUAL EN MATERIAL COMÚN H=0,0-2,0 M (INCLUYE RETIRO DE SOBRESANTES A UNA DISTANCIA MENOR DE 5 KM)	M3	0,86	\$ 86.186,00	\$ 74.120,00
	1.3	16,8		RELLENO EN RECEBO COMÚN COMPACTADO MECÁNICAMENTE	M3	0,35	\$ 170.435,00	\$ 59.652,00
	1.4	4,29		BASE EN CONCRETO POBRE 1500 PSI	M3	0,07	\$ 600.724,00	\$ 42.051,00
	1.5	4,22		ACERO FIGURADO 60000 PSI	KG	93,11	\$ 11.625,00	\$ 1.082.404,00
	1.6		APU 1.6	VIGA DE AMARRE EN CONCRETO 3500 PSI 20X20	ML	6,56	\$ 80.368,00	\$ 527.214,00
Subtotal								\$ 1.807.691,00
2, ESTRUCTURA Y MAMPOSTERIA								
	2.1	4,23		REFUERZO MALLA ELECTROSOLDADA	KG	3,98	\$ 15.259,00	\$ 60.731,00
	2.2	13,12		PLACA BASE CONCRETO 0.10 2500 PSI	M2	2,01	\$ 98.924,00	\$ 198.837,00
	2.3		APU 2.3	VIGA AEREA 3500 PSI 12X20CM	ML	6,40	\$ 138.164,00	\$ 884.250,00
	2.4	5,25		MURO EN BLOQUE N° 4 E= 0.10 M	M2	17,52	\$ 80.505,00	\$ 1.410.448,00
	2.5	4,27		VIGA CINTA 3500 PSI 12x10 CM	M3	0,05	\$ 1.731.428,00	\$ 86.571,00
	2.6		APU 2.6	COLUMNAS 3500 PSI 12x20CM	ML	8,49	\$ 136.378,00	\$ 1.157.849,00
	2.7		APU 2.7	COLUMNAS 3500 PSI 25x25CM	ML	3,39	\$ 162.396,00	\$ 550.522,00
	2.8	5,5		DINTELES CONCRETO DE 2500 PSI 15X20	ML	1,61	\$ 101.087,00	\$ 162.766,00
Subtotal								\$ 4.511.974,00
3, PAÑETES Y PINTURAS								
	3.1	6,15		PAÑETE IMPERMEABILIZADO MUROS 1:3, E=1.5 CM	M2	33,19	\$ 46.335,00	\$ 1.537.859,00
	3.2	18,23		VINILO SOBRE PAÑETE 2 MANOS	M2	33,35	\$ 24.345,00	\$ 811.906,00
	3.3	14,1		BALDOSA CERÁMICA PISO-PARED 20X20 CALIDAD PRIMERA	M2	0,95	\$ 119.566,00	\$ 113.588,00
Subtotal								\$ 2.463.353,00
4, CUBIERTA								
	4.1	7,32		ESTRUCTURA METÁLICA PARA TEJA DE FIBROCEMENTO (TUBO ESTRUCTURAL ABIERTO 4"X2", 15 MM)	M2	1,49	\$ 128.399,00	\$ 191.315,00
	4.2	7,21		TEJA EN LÁMINA GALVANIZADA CAL 26	M2	4,08	\$ 97.007,00	\$ 395.789,00
Subtotal								\$ 587.104,00
5, INSTALACIONES ELECTRICAS								
	5.1	12,2		SALIDA LAMPARA TOMA PVC COMPLETA. INCL INTERRUPTOR	UND.	2,00	\$ 145.077,00	\$ 290.154,00
	5.2	12,9		SALIDA TOMA DOBLE PVC COMPLETA	UND.	2,00	\$ 139.135,00	\$ 278.270,00
	5.3	12,1		ACOMETIDA AÉREA 10 M. PVC	UND.	1,00	\$ 727.456,00	\$ 727.456,00
Subtotal								\$ 1.295.880,00
6, CARPINTERIA METALICA								
	6.1	18,12		ESMALTE SOBRE MARCOS LAMINA	M2	3,40	\$ 12.876,00	\$ 43.778,00
	6.2	10,7		PUERTA EN LÁMINA CAL 18 INC. ANTICORROSIVO	M2	1,62	\$ 465.305,00	\$ 753.794,00
	6.3	10,4		MARCO PARA PUERTA EN LÁMINA CAL 18 -0.8	UN	1,00	\$ 321.482,00	\$ 321.482,00
	6.4	10,2		VENTANA LÁMINA CALIBRE 18 INC. ANTICORROSIVO	M2	0,16	\$ 294.614,00	\$ 47.138,00
	6.5	9,25		VIDRIO ESMERILADO INCOLORO 4 MM	M2	0,16	\$ 136.133,00	\$ 21.781,00
Subtotal								\$ 1.187.973,00
7, INSTALACIONES HIDROSANITARIOS								
	7.1	11,16		PUNTO HIDRÁULICO PVC-P/PARAL 1/2"	UN	1,00	\$ 156.324,00	\$ 156.324,00
	7.2	11,32		RED SANITARIA PVC-S 3"	UN	1,00	\$ 76.284,00	\$ 76.284,00
	7.3	3,5		CAJA DE INSPECCIÓN DE 60X60	UN	1,00	\$ 484.266,00	\$ 484.266,00
	7.4	11,2		SALIDA SANITARIA PVC-S/PARAL 3"	UN	1,00	\$ 194.234,00	\$ 194.234,00

7.5	17.1	SUMINISTRO E INSTALACIÓN SANITARIO TANQUE (INCLUYE GRIFERÍA)	UN	1.00	\$ 576.244,00	\$ 576.244,00
7.6	17.4	SUMINISTRO E INSTALACIÓN LAVAMANOS COLGAR (INCLUYE GRIFERÍA)	UN	1.00	\$ 239.020,00	\$ 239.020,00
7.7	17.11	SUMINISTRO E INSTALACIÓN DUCHA SENCILLA	UN	1.00	\$ 161.956,00	\$ 161.956,00
7.8	11.1	ACOMETIDA EN PVC 1/2" 5M. INC. CHEQUE, REGISTRO, ACCESORIOS.	UN	1.00	\$ 519.957,00	\$ 519.957,00
7.9	11.8	CONEXIÓN TANQUE ELEVADO PVC. INC ACCESORIOS	UN	1.00	\$ 529.565,00	\$ 529.565,00
7.10	11.43	TANQUE PLASTICO ELEVADO 250 LT (INCLUYE ACCESORIOS E INSTALACION)	UN	1.00	\$ 558.220,00	\$ 558.220,00
Subtotal						\$ 3.496.070,00
SUBTOTAL OBRAS						\$ 15.350.045,00

<p>NOTA 1: Se debe tener en cuenta que el PRECIO UNITARIO incluye el valor de A.I.U.</p> <p>NOTA 2: Cuando la fracción decimal del peso sea igual o superior a 5 se aproximará por exceso al número entero siguiente del peso y cuando la fracción decimal del peso sea inferior a 5 se aproximará por defecto al número entero del peso.</p> <p>NOTA 3: El A.I.U. y su discriminación deben estar en porcentaje (%).</p>	DESCRIPCION		PORCENTAJE
	ADMINISTRACIÓN	A=	30%
	IMPREVISTO	I=	1%
	UTILIDAD	U=	5%
	TOTAL A.I.U	A.I.U.=	36%

Proyectó:  ING. NORVEY ESTEBAN CARDONA NUÑEZ CONTRATISTA DE APOYO DIRECCION DE URBANISMO	Revisó:  ING. ANGE PAOLA CASTILLO OBANDO DIRECTORA DE URBANISMO Y DESARROLLO TERRITORIAL	Aprabó:  ING. SORANY MARNEL ORTEGA DELGADILLO SECRETARIA DE PLANEACION
---	---	---

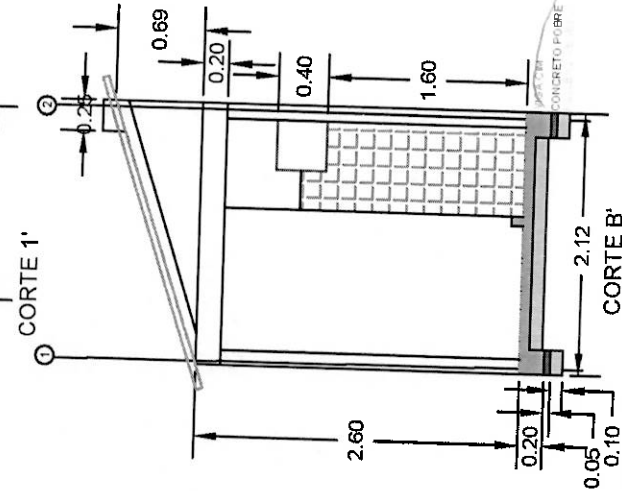
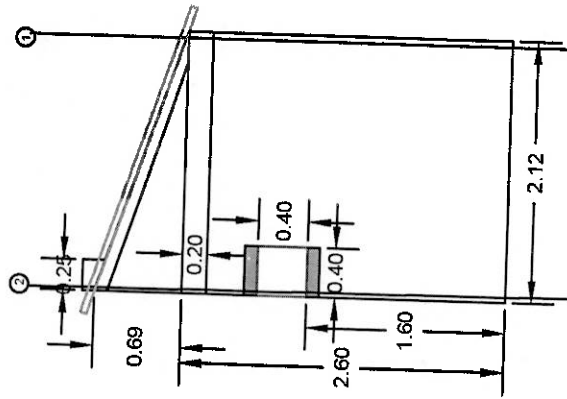
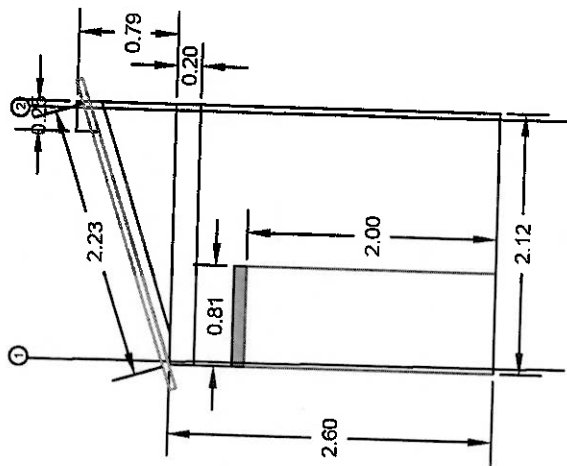
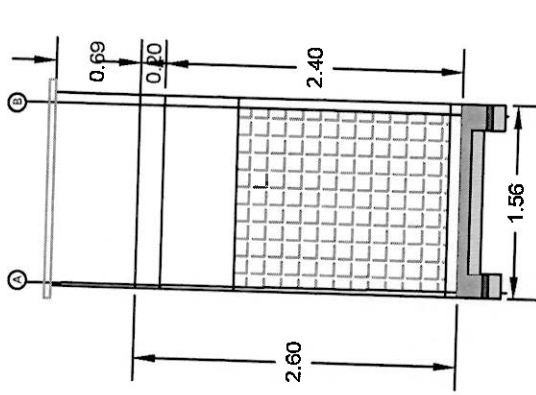
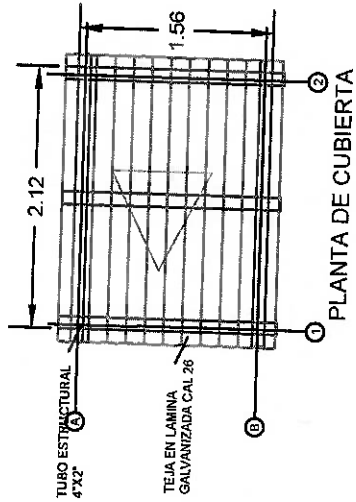
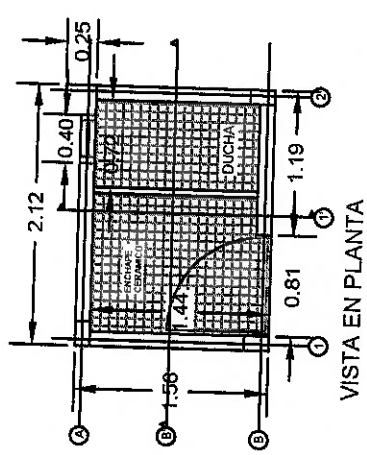

Ricaurte
Alcalde Municipal

ALCANTARILLAS DE VIVIENDA -
URBANO DE SANJOSE DEL MUNICIPIO
DE RICAUARTE - COCHINAMARCA

COMBINE
VISTA EN PLANTA
PLANTA DE CUBIERTA
FACHADA POSTERIOR
CORTE 1'
CORTE B'

INGENIERO
INGENIERO EN INGENIERIA DE ESTRUCTURAS
INGENIERO EN INGENIERIA DE ESTRUCTURAS

INGENIERO
INGENIERO EN INGENIERIA DE ESTRUCTURAS
INGENIERO EN INGENIERIA DE ESTRUCTURAS

INGENIERO
INGENIERO EN INGENIERIA DE ESTRUCTURAS
INGENIERO EN INGENIERIA DE ESTRUCTURAS

REGISTRACION
INSTITUTO DE
REGISTRACION
COMUNAL

FECHA
08/02/2025

ESCALA
INDICADAS

FOLIO Nº.
1 de 2

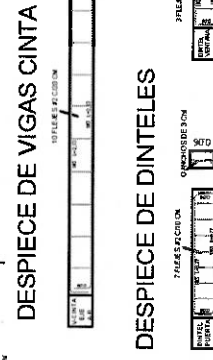
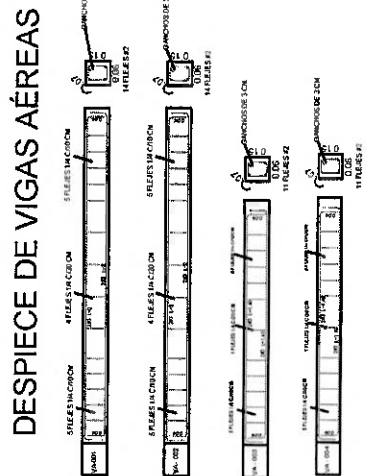
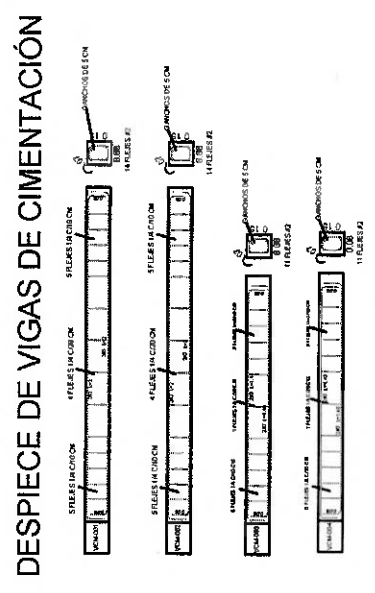
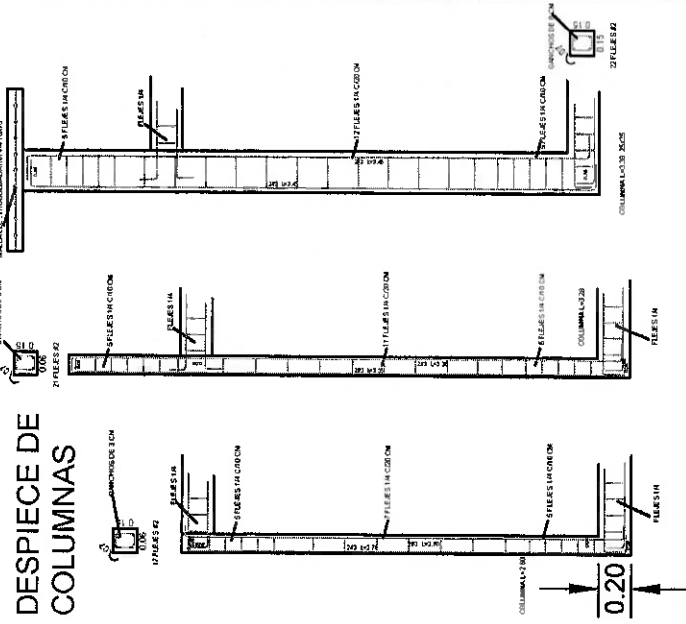
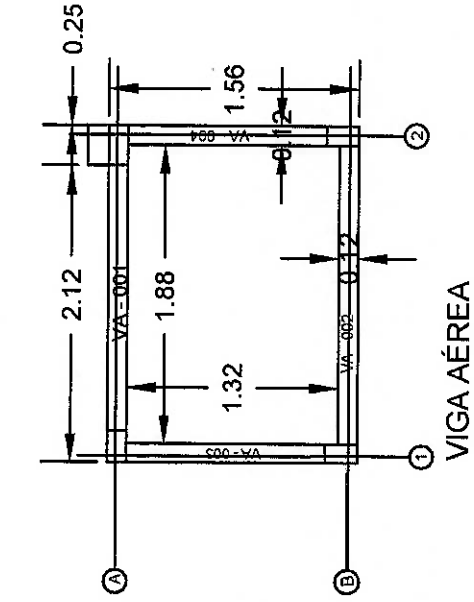
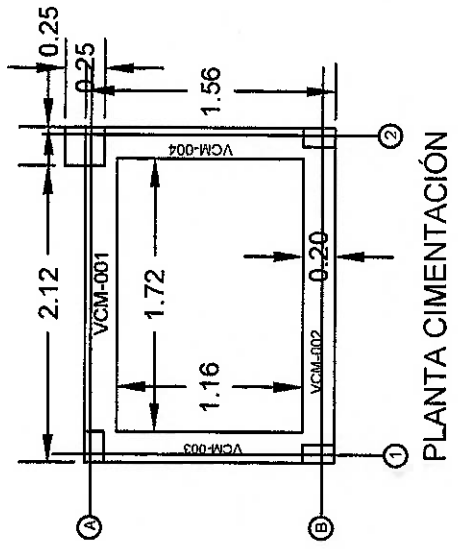

	MEJORAMIENTOS DE VIVIENDA - UNIDAD DE VIVIENDA DE RICABATE - CUNDINAMARCA	CONTENIDO: PLANTA DE CIMENTACIÓN VIGAS AÉREAS DESPIECE DE VIGAS	FECHA: 	FECHA: 	DISEÑO: ING. NORFREY ESTEBAN ARCONA MUÑOZ INGENIERO EN INGENIERÍA DE ESTRUCTURAS PROFESIONISTA N.º 10000000000000000000	LOCALIZACIÓN: MUNICIPIO DE RICABATE - CUNDINAMARCA	UBICACIONES: 	TITULAR: EMPRESA ZETA	ESCALA: FOTOCOPIAS	FUENTE: 2 IN 2
	This table contains administrative and technical information including the project name, content description, dates, design and drawing details, location, scale, and source.									

ANALISIS DE PRECIOS UNITARIOS



MUNICIPIO DE RICAURTE - CUNDINAMARCA

APU 1,6 - AÑO 2026

ACTIVIDAD:	VIGA DE AMARRE EN CONCRETO 3500 PSI 20X20	APU 1,6	UNIDAD ML
------------	---	------------	--------------

I. EQUIPO

Descripción	Unidad	Tarifa	Rendimiento	Valor-Unit.
VIBRADOR PARA CONCRETO	D	\$ 86.639,00	12,50	\$ 6.931,12
HERRAMIENTA MENOR	D		5,0%	\$ 1.189,16
Sub-Total				\$ 8.120,28

II. MATERIALES EN OBRA

Descripción	Unidad	Precio-Unit	Cantidad	Valor-Unit.
CONCRETO DE 3500 PSI	M3	\$ 496.904,00	0,040	\$ 19.876,16
REPISA EN ORDINARIO	ML	\$ 4.142,00	0,31	\$ 1.288,16
PUNTILLA CON CABEZA 2"	LB	\$ 6.758,00	0,47	\$ 3.176,26
TABLA BURRA ORDINARIO	ML	\$ 8.096,00	0,35	\$ 2.849,79
Sub-Total				\$ 27.190,37

III. TRANSPORTES

Material	Vol-peso ó Cant.	Distancia	M3-Km	Tarifa	Valor-Unit.
Sub-Total					\$ -

IV. MANO DE OBRA

Trabajador	Jornal	Prestaciones	Jornal Total	Rendimiento	Valor-Unit.
MANO DE OBRA AA	\$ 190.265	200%	\$ 380.530	16,00	\$ 23.783,13
Sub-Total					\$ 23.783,13

Total Costo Directo	\$ 59.094,00
Ajuste al peso	
Total Costo Directo	\$ 59.094,00

Elaboro:

Reviso:

ING. NORVEY ESTEBAN CARDONA NUÑEZ

Profesional de apoyo - Direc. Urbanismo

ING. ANGIE PAOLA CASTILLO OBANDO
Directora de Urbanismo y Desarrollo territorial

ANALISIS DE PRECIOS UNITARIOS



MUNICIPIO DE RICAURTE - CUNDINAMARCA

APU 2,3 - AÑO 2026

ACTIVIDAD:	VIGA AEREA 3500 PSI 12X20CM	APU	UNIDAD
		2,3	ML

I. EQUIPO

Descripción	Unidad	Tarifa	Rendimiento	Valor-Unit.	
VIBRADOR PARA CONCRETO	D	\$ 86.639,00	5,00	\$ 17.327,80	
ANDAMIO SECCION	D	\$ 30.900,00	1,20	\$ 25.750,00	
HERRAMIENTA MENOR	GL		5,0%	\$ 1.585,54	
Sub-Total					\$ 44.663,34

II. MATERIALES EN OBRA

Descripción	Unidad	Precio-Unit	Cantidad	Valor-Unit.	
CONCRETO DE 3500 PSI	M3	\$ 496.904,00	0,024	\$ 11.925,70	
REPISA EN ORDINARIO	ML	\$ 4.142,00	0,48	\$ 1.971,59	
PUNTILLA CON CABEZA 2"	LB	\$ 6.758,00	0,40	\$ 2.696,44	
TABLA BURRA ORDINARIO	ML	\$ 8.096,00	0,73	\$ 5.910,08	
ALAMBRE NEGRO NO.18	KG	\$ 12.921,00	0,21	\$ 2.713,41	
Sub-Total					\$ 25.217,22

III. TRANSPORTES

Material	Vol-peso ó Cant.	Distancia	M3-Km	Tarifa	Valor-Unit.	
Sub-Total						\$ -

IV. MANO DE OBRA

Trabajador	Jornal	Prestaciones	Jornal Total	Rendimiento	Valor-Unit.	
MANO DE OBRA AA	\$ 190.265	200%	380530,00	12,00	\$ 31.710,83	
Sub-Total						\$ 31.710,83

Total Costo Directo	\$ 101.591,00
Ajuste al peso	
Total Costo Directo	\$ 101.591,00

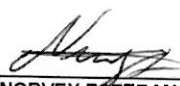
Elaboro: 
 ING. NORVEY ESTEBAN CARDONA NUÑEZ
 Profesional de apoyo - Direc. Urbanismo

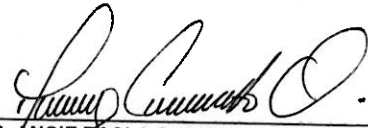
Reviso: 
 ING. ANGIE PAOLA CASTILLO OBANDO
 Directora de Urbanismo y Desarrollo territorial

ANALISIS DE PRECIOS UNITARIOS



MUNICIPIO DE RICAURTE - CUNDINAMARCA

APU 2,6 - AÑO 2026

ACTIVIDAD:	COLUMNAS 3500 PSI 12x20CM	APU	UNIDAD
		2,6	ML

I. EQUIPO

Descripción	Unidad	Tarifa	Rendimiento	Valor-Unit.	
VIBRADOR PARA CONCRETO	D	\$ 86.639,00	12,50	\$ 6.931,12	
ANDAMIO SECCIÓN	D	\$ 30.900,00	2,00	\$ 15.450,00	
Sub-Total				\$	22.381,12

II. MATERIALES EN OBRA

Descripción	Unidad	Precio-Unit	Cantidad	Valor-Unit.	
CONCRETO DE 3500 PSI	M3	\$ 496.904,00	0,024	\$ 11.925,70	
PARAL TELESCÓPICO 2.2 M	UND	\$ 9.414,00	0,10	\$ 941,40	
PUNTILLA CON CABEZA 2"	LB	\$ 6.758,00	0,21	\$ 1.419,18	
TABLA BURRA	ML	\$ 23.168,00	1,32	\$ 30.581,76	
ANTISOL	KG	\$ 18.828,00	0,07	\$ 1.317,96	
Sub-Total				\$	46.186,00

III. TRANSPORTES

Material	Vol-peso ó Cant.	Distancia	M3-Km	Tarifa	Valor-Unit.	
Sub-Total				\$	-	

IV. MANO DE OBRA

Trabajador	Jornal	Prestaciones	Jornal Total	Rendimiento	Valor-Unit.	
MANO DE OBRA AA	\$ 190.265	200%	380530,00	12,00	\$ 31.710,83	
Sub-Total				\$	31.710,83	
Total Costo Directo				\$	100.278,00	
Ajuste al peso						
Total Costo Directo				\$	100.278,00	

Elaboro:

ING. NORVEY ESTEBAN CARDONA NUÑEZ

Profesional de apoyo - Direc. Urbanismo

Reviso:

ING. ANGIE PAOLA CASTILLO OBANDO
Directora de Urbanismo y Desarrollo territorial

ANALISIS DE PRECIOS UNITARIOS



MUNICIPIO DE RICAURTE - CUNDINAMARCA

APU 2,7 - AÑO 2026

ACTIVIDAD:	COLUMNAS 3500 PSI 25x25CM	APU	UNIDAD		
		2,7	ML		
I. EQUIPO					
Descripción	Unidad	Tarifa	Rendimiento	Valor-Unit.	
VIBRADOR PARA CONCRETO	D	\$ 86.639,00	12,50	\$ 6.931,12	
ANDAMIO SECCIÓN	D	\$ 30.900,00	2,00	\$ 15.450,00	
Sub-Total				\$ 22.381,12	
II. MATERIALES EN OBRA					
Descripción	Unidad	Precio-Unit	Cantidad	Valor-Unit.	
CONCRETO DE 3500 PSI	M3	\$ 496.904,00	0,063	\$ 31.056,50	
PARAL TELESCÓPICO 2.2 M	UND	\$ 9.414,00	0,10	\$ 941,40	
PUNTILLA CON CABEZA 2"	LB	\$ 6.758,00	0,21	\$ 1.419,18	
TABLA BURRA	ML	\$ 23.168,00	1,32	\$ 30.581,76	
ANTISOL	KG	\$ 18.828,00	0,07	\$ 1.317,96	
Sub-Total				\$ 65.316,80	
III. TRANSPORTES					
Material	Vol-peso ó Cant.	Distancia	M3-Km	Tarifa	Valor-Unit.
Sub-Total				\$ -	
IV. MANO DE OBRA					
Trabajador	Jornal	Prestaciones	Jornal Total	Rendimiento	Valor-Unit.
MANO DE OBRA AA	\$ 190.265	200%	380530,00	12,00	\$ 31.710,83
Sub-Total				\$ 31.710,83	
Total Costo Directo				\$ 119.409,00	
Ajuste al peso					
Total Costo Directo				\$ 119.409,00	
Elaboro:		Reviso:			
ING. NORVEY ESTEBAN CARDONA NUÑEZ		ING. ANGIE PAOLA CASTILLO OBANDO			
Profesional de apoyo - Direc. Urbanismo		Directora de Urbanismo y Desarrollo territorial			

ALCALDIA MUNICIPAL DE RICAURTE

DEPARTAMENTO DE CUNDINAMARCA

SECRETARIA DE PLANEACION

DIRECCION DE URBANISMO Y DESARROLLO TERRITORIAL

PROYECTO:

MEJORAMIENTOS DE VIVIENDA EN EL MUNICIPIO DE RICAURTE - CUNDINAMARCA - UNIDAD DE BAÑO

CAPITULO 1

PRELIMINARES Y CIMENTACION

ITEM 1,1

REPLANTEO MANUAL DE CIMIENTOS

FECHA: ene-26

UNIDAD

M2

DESCRIPCION

DIMENSIONES

ANCHO

LONG

ALT

1,56

2,12

NUMERO DE ELEMENTOS

1

MEDIDA TOTAL

3,31

OBSERVACIONES:

SUBTOTAL 3,31

Elaboro:

Reviso:

TOTAL 3,31

ING. NORVEY ESTEBAN CARDONA NUÑEZ
Profesional de apoyo - Direc. Urbanismo

ING. ANGIE PAOLA CASTILLO OBANDO
Directora de Urbanismo y Desarrollo territorial

ALCALDIA MUNICIPAL DE RICAURTE
DEPARTAMENTO DE CUNDINAMARCA
SECRETARIA DE PLANEACION
DIRECCION DE URBANISMO Y DESARROLLO TERRITORIAL



PROYECTO: MEJORAMIENTOS DE VIVIENDA EN EL MUNICIPIO DE RICAURTE - CUNDINAMARCA - UNIDAD DE BAÑO

CAPITULO 1 PRELIMINARES Y CIMENTACION

FECHA: ene-26
UNIDAD M3

ITEM 1,2 EXCAVACIÓN MANUAL EN MATERIAL COMÚN H=0.0-2.0 M (INCLUYE RETIRO DE SOBRESANTES A UNA DISTANCIA MENOR DE 5 KM)

DESCRIPCION	DIMENSIONES			NUMERO DE ELEMENTOS	MEDIDA TOTAL
	ANCHO	LONG	ALT		
Víga, eje A y B	0,20	2,12	0,35	2	0,30
Víga, eje 1 y 2	0,20	1,16	0,35	2	0,16
Area placa 1	1,16	1,72	0,20	1	0,40
SUBTOTAL					0,86

OBSERVACIONES:
 Reviso:
 Elaboro:

ING. NORVEY ESTEBAN CARDONA NUÑEZ
 Profesional de apoyo - Direc. Urbanismo

ING. ANGIE PAOLA CASTILLO OBANDO
 Directora de Urbanismo y Desarrollo territorial

ALCALDIA MUNICIPAL DE RICAURTE
DEPARTAMENTO DE CUNDINAMARCA
SECRETARIA DE PLANEACION
DIRECCION DE URBANISMO Y DESARROLLO TERRITORIAL

PROYECTO: MEJORAMIENTOS DE VIVIENDA EN EL MUNICIPIO DE RICAURTE - CUNDINAMARCA - UNIDAD DE BAÑO

CAPITULO 1		PRELIMINARES Y CIMENTACION	ene-26
ITEM 1,3	RELLENO EN RECEO COMÚN COMPACTADO MECÁNICAMENTE		M3

DESCRIPCION	DIMENSIONES			NUMERO DE ELEMENTOS	MEDIDA TOTAL
	ANCHO	LONG	ALT		
Viga, eje A y B	0,20	2,12	0,10	2	0,08
Viga, eje 1 y 2	0,20	1,56	0,10	2	0,06
Area baño	1,16	1,72	0,10	1	0,20
				SUBTOTAL	0,35

OBSERVACIONES:

Elaboro:	Reviso:
TOTAL 0,35	

ING. NORVEY ESTEBAN CARDONA NUÑEZ
Profesional de apoyo - Direc. Urbanismo

Paola Castillo Obando
ING. ANGIE PAOLA CASTILLO OBANDO
Directora de Urbanismo y Desarrollo territorial

ricaurte
Alcaldía Municipal

ALCALDIA MUNICIPAL DE RICAURTE
DEPARTAMENTO DE CUNDINAMARCA
SECRETARIA DE PLANEACION
DIRECCION DE URBANISMO Y DESARROLLO TERRITORIAL

PROYECTO: MEJORAMIENTOS DE VIVIENDA EN EL MUNICIPIO DE RICAURTE - CUNDINAMARCA - UNIDAD DE BAÑO

CAPITULO	ITEM	DESCRIPCION	DIMENSIONES			PESO	NUMERO DE ELEMENTOS	MEDIDA TOTAL	
			ANCHO	LONG	ALTO				
1	1,5	ACERO FIGURADO 60000 PSI						KG	
		Refuerzo long Eje A Y B viga cim	2,16		0,56	8	9,68		
		Refuerzo long Eje 1 Y 2 viga cim	1,56		0,56	8	6,99		
		Estribo eje A y B viga cim	0,56		0,25	28	3,92		
		Estribo eje 1 y 2 viga cim	0,56		0,25	22	3,08		
		Refuerzo long Eje A y B aerea	2,12		0,56	8	9,50		
		Refuerzo long Eje 1 Y 2 aerea	1,52		0,56	8	6,81		
		Estribos eje A y B aerea	0,48		0,25	28	3,36		
		Estribos eje 1 y 2 aerea	0,48		0,25	22	2,64		
		Columnas 25X25 L=3,39	3,75		0,56	4	8,40		
		Estribos columnas	0,76		0,25	22	4,18		
		Columnas 20X12 L=2,60	2,82		0,56	8	12,63		
		Estribos columnas	0,48		0,25	34	4,08		
		Columnas 20X12 L=3,29	3,47		0,56	4	7,77		
		Estribos columnas	0,48		0,25	21	2,52		
		refuerzo long eje A viga cinta	2,25		0,56	2	2,52		
		refuerzo long eje B viga cinta	2,25		0,56	2	2,52		
		Estribo Eje A viga cinta	0,12		0,25	10	0,30		
		Estribo Eje B viga cinta	0,12		0,25	10	0,30		
		Dintel Puerta	0,89		0,56	2	1,00		
		estribo dintel puerta	0,15		0,25	7	0,26		
		Dintel ventana	0,48		0,56	2	0,54		
		Estribo dintel ventana	0,15		0,25	3	0,11		
							SUBTOTAL	93,11	
							TOTAL	93,11	

OBSERVACIONES:

Elabora:

Reviso:

ING. NORVEY ESTEBAN CARDONA NUNEZ
Profesional de apoyo - Direc. Urbanismo

ING. ANGIE PAOLA CASTILLO OBANDO
Directora de Urbanismo y Desarrollo territorial

PROYECTO: MEJORAMIENTOS DE VIVIENDA EN EL MUNICIPIO DE RICAURTE - CUNDINAMARCA - UNIDAD DE BAÑO

CAPITULO	ITEM	ESTRUCTURA Y MAMPOSTERIA			FECHA:	MEDIDA TOTAL
		DESCRIPCION	DIMENSIONES			
			ANCHO	LONG	ALTO	
2	2,2	PLACA BASE CONCRETO 0.10 2500 PSI	1,16	1,72	0,10	2,00
		Area				0,01
		pollo bañera	0,10	1,32	0,10	
SUBTOTAL						2,01
TOTAL						2,01

Reviso:

ING. NORVEY ESTEBAN CARDONA NUÑEZ
 Profesional de apoyo - Direc. Urbanismo

ING. ANGIE PAOLA CASTILLO OBANDO
 Directora de Urbanismo y Desarrollo territorial

OBSERVACIONES:

Elabora:

ALCALDIA MUNICIPAL DE RICAURTE
DEPARTAMENTO DE CUNDINAMARCA
SECRETARIA DE PLANEACION
DIRECCION DE URBANISMO Y DESARROLLO TERRITORIAL

PROYECTO: MEJORAMIENTOS DE VIVIENDA EN EL MUNICIPIO DE RICAURTE - CUNDINAMARCA - UNIDAD DE BAÑO

CAPITULO 2 ESTRUCTURA Y MAPOSTERIA

ITEM 2,5 VIGA CINTA 3500 PSI 12x10 CM

FECHA: ene-26

UNIDAD

M3

DESCRIPCION

Viga Cinta

DIMENSIONES

ANCHO

LONG

ALTO

0,12

2,23

0,10

NUMERO DE ELEMENTOS

2

MEDIDA TOTAL

0,05

OBSERVACIONES:

Elaboro:

Reviso:

SUBTOTAL

0,05

TOTAL

0,05

ING. NORVEY ESTEBAN CARDONA NUÑEZ
Profesional de apoyo - Direc. Urbanismo

ING. ANGIE PAOLA CASTILLO OBANDO
Directora de Urbanismo y Desarrollo territorial

Ricaurte

Alcaldía Municipal

ALCALDIA MUNICIPAL DE RICAURTE
 DEPARTAMENTO DE CUNDINAMARCA
 SECRETARIA DE PLANEACION
 DIRECCION DE URBANISMO Y DESARROLLO TERRITORIAL

PROYECTO: MEJORAMIENTOS DE VIVIENDA EN EL MUNICIPIO DE RICAURTE - CUNDINAMARCA - UNIDAD DE BANO

CAPITULO 2 ESTRUCTURA Y MAPOSTERIA

ITEM 2,6 COLUMNAS 3500 PSI 12x20CM

FECHA:	ene-26	UNIDAD	MEDIDA TOTAL	DIMENSIONES			NUMERO DE ELEMENTOS
				ANCHO	LONG	ALTO	
					3,29		1
					2,60		2
			8,49				SUBTOTAL
			8,49				TOTAL

OBSERVACIONES:

Elabora:

Reviso:

ING. NORVEY ESTEBAN CARDONA NUÑEZ
 Profesional de apoyo - Direc. Urbanismo

ING/ANGIE PAOLA CASTILLO OBANDO
 Directora de Urbanismo y Desarrollo territorial

ALCALDIA MUNICIPAL DE RICAURTE

DEPARTAMENTO DE CUNDINAMARCA

SECRETARIA DE PLANEACION

DIRECCION DE URBANISMO Y DESARROLLO TERRITORIAL

Ricaurte
Alcaldía Municipal

PROYECTO: MEJORAMIENTOS DE VIVIENDA EN EL MUNICIPIO DE RICAURTE - CUNDINAMARCA - UNIDAD DE BAÑO

CAPITULO 2 ESTRUCTURA Y MAMPOSTERIA

FECHA: ene-26

ITEM 2,7 COLUMNAS 3500 PSI 25x25CM

UNIDAD ML

DESCRIPCION

DIMENSIONES

ANCHO LONG ALTO

Numero de Elementos 1

Medida Total 3,39

OBSERVACIONES:

Elaboro:

Reviso:

ING. NORVEY ESTEBAN CARDONA NUÑEZ
Profesional de apoyo - Direc. Urbanismo

ING. ANGIE PAOLA CASTILLO OBANDO
Directora de Urbanismo y Desarrollo territorial

SUBTOTAL 3,39

TOTAL 3,39

ALCALDIA MUNICIPAL DE RICAURTE
DEPARTAMENTO DE CUNDINAMARCA
SECRETARIA DE PLANEACION
DIRECCION DE URBANISMO Y DESARROLLO TERRITORIAL

PROYECTO: MEJORAMIENTOS DE VIVIENDA EN EL MUNICIPIO DE RICAURTE - CUNDINAMARCA - UNIDAD DE BAÑO

CAPITULO 2 ESTRUCTURA Y MAMPOSTERIA

ITEM	DESCRIPCION	DIMENSIONES			NUMERO DE ELEMENTOS	MEDIDA TOTAL
		ANCHO	LONG	ALTO		
2,8	DINTELES CONCRETO DE 2500 PSI 1,5X20					ML
	Puerta	0,81			1	0,81
	Ventana	0,40			2	0,80
					SUBTOTAL	1,61
					TOTAL	1,61

OBSERVACIONES:

Elaboro:

Reviso:

ING. NORVEY ESTEBAN CARDONA NUÑEZ
Profesional de apoyo - Direc. Urbanismo

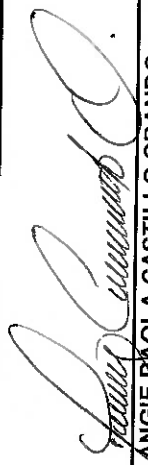
ING. ANGIE PAOLA CASTILLO OBANDO
Directora de Urbanismo y Desarrollo territorial

ALCALDIA MUNICIPAL DE RICAURTE
 DEPARTAMENTO DE CUNDINAMARCA
 SECRETARIA DE PLANEACION
 DIRECCION DE URBANISMO Y DESARROLLO TERRITORIAL

PROYECTO: MEJORAMIENTOS DE VIVIENDA EN EL MUNICIPIO DE RICAURTE - CUNDINAMARCA - UNIDAD DE BAÑO

PANETES Y PINTURAS

CAPITULO 3

FECHA: ene-26

PAÑETE IMPERMEABILIZADO MUROS 1:3, E=1,5 CM

ITEM 3,1

UNIDAD M2

DESCRIPCION	DIMENSIONES			NUMERO DE ELEMENTOS	MEDIDA TOTAL
	ANCHO	LONG	ALTO		
Fachada principal		2,12	2,60	1	5,51
Puerta		0,81	2,00	-1	-1,62
Lateral		1,56	2,60	2	8,11
Fachada posterior		2,12	2,60	1	5,51
Area triangular		2,12	0,69	2	2,93
Lateral parte superior		1,56	0,69	1	1,08
ventana		0,40	0,40	-2	-0,32
INTERNO		1,44	2,60	1	3,74
INTERNO		1,00	2,60	1	2,60
INTERNO DUCHA		0,72	0,80	2	1,15
INTERNO DUCHA		1,32	0,80	1	1,06
Area triangular INTERNO		1,83	0,69	2	2,53
Lateral parte superior INTERNO		1,32	0,69	1	0,91
SUBTOTAL					33,19

OBSERVACIONES:

Elaboro:

Reviso:

TOTAL 33,19

SUBTOTAL 33,19

ING. NORVEY ESTEBAN CARDONA NUÑEZ
 Profesional de apoyo - Direc. Urbanismo

ING. ANGIE PAOLA CASTILLO OBANDO
 Directora de Urbanismo y Desarrollo territorial

ALCALDIA MUNICIPAL DE RICAURTE
 DEPARTAMENTO DE CUNDINAMARCA
 SECRETARIA DE PLANEACION
 DIRECCION DE URBANISMO Y DESARROLLO TERRITORIAL

PROYECTO: MEJORAMIENTOS DE VIVIENDA EN EL MUNICIPIO DE RICAURTE - CUNDINAMARCA - UNIDAD DE BAÑO

PANETES Y PINTURAS

CAPITULO 3

FECHA: ene-26

VINILO SOBRE PAÑETE 2 MANOS

ITEM 3/2

UNIDAD M2

DESCRIPCION	DIMENSIONES			MEDIDA TOTAL
	ANCHO	LONG	ALTO	
Fachada principal		2,12	2,60	5,51
Puerta		0,81	2,00	-1,62
Lateral		1,56	2,60	8,11
Fachada posterior		2,12	2,60	5,51
Area triangular		2,12	0,69	2,93
Lateral parte superior		1,56	0,69	1,08
ventana		0,40	0,40	-0,16
INTERNO		1,44	2,60	3,74
INTERNO		1,00	2,60	2,60
INTERNO DUCHA		0,72	0,80	1,15
INTERNO DUCHA		1,32	0,80	1,06
Area triangular INTERNO		1,83	0,69	2,53
Lateral parte superior INTERNO		1,32	0,69	0,91
SUBTOTAL				33,35

OBSERVACIONES:

Elabora:

Reviso:

ING. NORVEY ESTEBAN CARDONA NUÑEZ
 Profesional de apoyo - Direc. Urbanismo

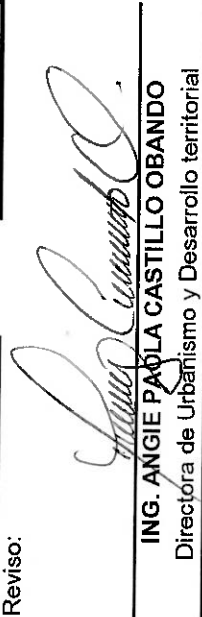
ING. ANGIE PAOLA CASTILLO OBANDO
 Directora de Urbanismo y Desarrollo territorial

TOTAL 33,35

ALCALDIA MUNICIPAL DE RICAURTE
 DEPARTAMENTO DE CUNDINAMARCA
 SECRETARIA DE PLANEACION
 DIRECCION DE URBANISMO Y DESARROLLO TERRITORIAL

PROYECTO: MEJORAMIENTOS DE VIVIENDA EN EL MUNICIPIO DE RICAURTE - CUNDINAMARCA - UNIDAD DE BAÑO

CAPITULO 4 CUBIERTA

TEJA EN LÁMINA GALVANIZADA CAL 26

ene-26

UNIDAD

M2

DESCRIPCION

cubierta

DIMENSIONES

ANCHO

LONG

ALTO

1,76

2,32

NUMERO DE ELEMENTOS

1

MEDIDA TOTAL

4,08

OBSERVACIONES:

SUBTOTAL

4,08

Elabora:

Reviso:

TOTAL

4,08

ING. NORVEY ESTEBAN CARDONA NUÑEZ
 Profesional de apoyo - Direc. Urbanismo

ING. ANGIE PAOLA CASTILLO OBANDO
 Directora de Urbanismo y Desarrollo territorial

ALCALDIA MUNICIPAL DE RICAURTE
 DEPARTAMENTO DE CUNDINAMARCA
 SECRETARIA DE PLANEACION
 DIRECCION DE URBANISMO Y DESARROLLO TERRITORIAL

PROYECTO: MEJORAMIENTOS DE VIVIENDA EN EL MUNICIPIO DE RICAURTE - CUNDINAMARCA - UNIDAD DE BAÑO

CAPITULO 5 CUBIERTA

ITEM	FECHA:	UNIDAD	DIMENSIONES			MEDIDA TOTAL
			ANCHO	LONG	ALTO	
5,2	ene-26	UN				2,00
DESCRIPCION						
Toma doble						
NÚMERO DE ELEMENTOS						
2						
SUBTOTAL						
2,00						
TOTAL						
2,00						

SALIDA TOMA DOBLE PVC COMPLETA

OBSERVACIONES:

Elabora:

Reviso:



ING. NORVEY ESTEBAN CARDONA NUÑEZ
 Profesional de apoyo - Direc. Urbanismo



ING. ANGIE PAOLA CASTILLO OBANDO
 Directora de Urbanismo y Desarrollo territorial

ALCALDIA MUNICIPAL DE RICAURTE
 DEPARTAMENTO DE CUNDINAMARCA
 SECRETARIA DE PLANEACION
 DIRECCION DE URBANISMO Y DESARROLLO TERRITORIAL

PROYECTO: MEJORAMIENTOS DE VIVIENDA EN EL MUNICIPIO DE RICAURTE - CUNDINAMARCA - UNIDAD BAÑO

CAPITULO 5 CUBIERTA

ITEM 5,3 ACOMETIDA AÉREA 10 M. PVC

FECHA: ene-26

UNIDAD UN

NUMERO DE ELEMENTOS 1

DESCRIPCION acometida

DIMENSIONES

ANCHO LONG ALTO

MEDIDA TOTAL 1,00

OBSERVACIONES:

SUBTOTAL 1,00

TOTAL 1,00

Reviso:

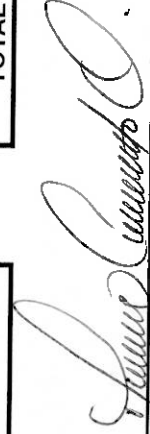

ING. ANGIE PAOLA CASTILLO OBANDO
 Directora de Urbanismo y Desarrollo territorial

ING. NORVEY ESTEBAN CARDONA NUÑEZ
 Profesional de apoyo - Direc. Urbanismo

Elabora:

ALCALDIA MUNICIPAL DE RICAURTE
 DEPARTAMENTO DE CUNDINAMARCA
 SECRETARIA DE PLANEACION
 DIRECCION DE URBANISMO Y DESARROLLO TERRITORIAL

Ricaurte
 Alcaldía Municipal

PROYECTO: MEJORAMIENTOS DE VIVIENDA EN EL MUNICIPIO DE RICAURTE - CUNDINAMARCA - UNIDAD DE BAÑO

CAPITULO 6 CARPINTERIA METALICA

ITEM	6,1	DESCRIPCION	DIMENSIONES			FECHA:	UNIDAD	MEDIDA TOTAL
			ANCHO	LONG	ALTO			
		Puerta	0,81	0,40	2,00	ene-26	M2	3,24
		Ventana	0,40	0,40				0,16
SUBTOTAL								3,40
TOTAL								3,40

OBSERVACIONES:

Elaboro: 
 ING. NORVEY ESTEBAN CARDONA NUÑEZ
 Profesional de apoyo - Direc. Urbanismo

Reviso: 
 ING. ANGIE PAOLA CASTILLO OBANDO
 Directora de Urbanismo y Desarrollo territorial

ALCALDIA MUNICIPAL DE RICAURTE
 DEPARTAMENTO DE CUNDINAMARCA
 SECRETARIA DE PLANEACION
 DIRECCION DE URBANISMO Y DESARROLLO TERRITORIAL



PROYECTO: MEJORAMIENTOS DE VIVIENDA EN EL MUNICIPIO DE RICAURTE - CUNDINAMARCA - UNIDAD DE BAÑO

CAPITULO 6 CARPINTERIA METALICA

ITEM	FECHA:	UNIDAD	DIMENSIONES			MEDIDA TOTAL
			ANCHO	LONG	ALTO	
6,2	ene-26	M2	0,81	2,00	1,62	1,62
DESCRIPCION: PUERTA EN LÁMINA CAL 18 INC. ANTICORROSIVO						
OBSERVACIONES:						
					SUBTOTAL	1,62
					TOTAL	1,62

Elaboro:

ING. NORVEY ESTEBAN CARDONA NUÑEZ
 Profesional de apoyo - Direc. Urbanismo

Reviso:

ING. ANGIE PAOLA CASTILLO OBANDO
 Directora de Urbanismo y Desarrollo territorial

ALCALDIA MUNICIPAL DE RICAURTE
 DEPARTAMENTO DE CUNDINAMARCA
 SECRETARIA DE PLANEACION
 DIRECCION DE URBANISMO Y DESARROLLO TERRITORIAL

PROYECTO: MEJORAMIENTOS DE VIVIENDA EN EL MUNICIPIO DE RICAURTE - CUNDINAMARCA - UNIDAD DE BANO

CAPITULO 6 CARPINTERIA METALICA

ITEM	FECHA:	DIMENSIONES			MEDIDA TOTAL
		ANCHO	LONG	ALTO	
6,3	ene-26 UN				1,00
DESCRIPCION: Marco para puerta en lámina cal 18-0.8					

OBSERVACIONES:
 Elaboro:
 Reviso:

SUBTOTAL 1,00
 TOTAL 1,00

ING. NORVEY ESTEBAN CARDONA NUÑEZ
 Profesional de apoyo - Direc. Urbanismo

(Signature)
 ING. ANGIE PAOLA CASTILLO OBANDO
 Directora de Urbanismo y Desarrollo territorial

ALCALDIA MUNICIPAL DE RICAURTE
 DEPARTAMENTO DE CUNDINAMARCA
 SECRETARIA DE PLANEACION
 DIRECCION DE URBANISMO Y DESARROLLO TERRITORIAL

PROYECTO: MEJORAMIENTOS DE VIVIENDA EN EL MUNICIPIO DE RICAURTE - CUNDINAMARCA - UNIDAD DE BAÑO

CAPITULO 6 CARPINTERIA METALICA

ITEM 6,4 VENTANA LÁMINA CALIBRE 18 INC. ANTICORROSIVO

FECHA: ene-26

UNIDAD M2

NUMERO DE ELEMENTOS

MEDIDA TOTAL

DIMENSIONES

ANCHO

LONG

ALTO

0,40

0,40

1

0,16

DESCRIPCION

Ventana

OBSERVACIONES:

SUBTOTAL

0,16

TOTAL

0,16

Elaboro:

Reviso:

ING. NORVEY ESTEBAN CARDONA NUÑEZ

Profesional de apoyo - Direc. Urbanismo

ING. ANGIE PAOLA CASTILLO OBANDO

Directora de Urbanismo y Desarrollo territorial

ALCALDIA MUNICIPAL DE RICAURTE
DEPARTAMENTO DE CUNDINAMARCA
SECRETARIA DE PLANEACION
DIRECCION DE URBANISMO Y DESARROLLO TERRITORIAL



PROYECTO: MEJORAMIENTOS DE VIVIENDA EN EL MUNICIPIO DE RICAURTE - CUNDINAMARCA - UNIDAD DE BAÑO

CAPITULO 6 CARPINTERIA METALICA

ITEM	6,5	DESCRIPCION	DIMENSIONES			FECHA:	UNIDAD	MEDIDA TOTAL	
			ANCHO	LONG	ALTO				
		Ventana	0,40	0,40		ene-26	M2	0,16	
								SUBTOTAL	0,16
								TOTAL	0,16

OBSERVACIONES:

Elaboro:

ING. NORVEY ESTEBAN CARDONA NUÑEZ
Profesional de apoyo - Direc. Urbanismo

Reviso:

ING. ANGIE PAOLA CASTILLO OBANDO
Directora de Urbanismo y Desarrollo territorial

ALCALDIA MUNICIPAL DE RICAURTE
 DEPARTAMENTO DE CUNDINAMARCA
 SECRETARIA DE PLANEACION
 DIRECCION DE URBANISMO Y DESARROLLO TERRITORIAL

PROYECTO: MEJORAMIENTOS DE VIVIENDA EN EL MUNICIPIO DE RICAURTE - CUNDINAMARCA - UNIDAD DE BAÑO

ITEM	CAPITULO	FECHA:	UNIDAD	DIMENSIONES			MEDIDA TOTAL
				ANCHO	LONG	ALTO	
7,1	7	ene-26	UN				1,00
SUBTOTAL							1,00
TOTAL							1,00

INSTALACIONES HIDROSANITARIOS
 PUNTO HIDRÁULICO PVC-P/PARAL 1/2"

DESCRIPCION
 Punto hidráulico

OBSERVACIONES:

Reviso:



ING. ANGIE PAOLA CASTILLO OBANDO
 Directora de Urbanismo y Desarrollo territorial



ING. NORVEY ESTEBAN CARDONA NUÑEZ
 Profesional de apoyo - Direc. Urbanismo

Elabora:

ALCALDIA MUNICIPAL DE RICAURTE
 DEPARTAMENTO DE CUNDINAMARCA
 SECRETARIA DE PLANEACION
 DIRECCION DE URBANISMO Y DESARROLLO TERRITORIAL

Ricaurte
 Alcaldía Municipal

PROYECTO: MEJORAMIENTOS DE VIVIENDA EN EL MUNICIPIO DE RICAURTE - CUNDINAMARCA - UNIDAD DE BAÑO

CAPITULO 7 INSTALACIONES HIDROSANITARIOS

ITEM 7,3 CAJA DE INSPECCION DE 60X60

FECHA: ene-26

UNIDAD UN

DESCRIPCION

DIMENSIONES
 ANCHO LONG ALTO

Caja

NUMERO DE ELEMENTOS

MEDIDA TOTAL

1

1,00

OBSERVACIONES:

SUBTOTAL 1,00

TOTAL 1,00

Elaboro: Reviso:

ING. NORVEY ESTEBAN CARDONA NUÑEZ
 Profesional de apoyo - Direc. Urbanismo

ING. ANGE PAOLA CASTILLO OBANDO
 Directora de Urbanismo y Desarrollo territorial

ALCALDIA MUNICIPAL DE RICAURTE
 DEPARTAMENTO DE CUNDINAMARCA
 SECRETARIA DE PLANEACION
 DIRECCION DE URBANISMO Y DESARROLLO TERRITORIAL

PROYECTO: MEJORAMIENTOS DE VIVIENDA EN EL MUNICIPIO DE RICAURTE - CUNDINAMARCA - UNIDAD DE BAÑO

CAPITULO 7 INSTALACIONES HIDROSANITARIOS

ITEM	FECHA:	UNIDAD	DIMENSIONES			MEDIDA TOTAL
			ANCHO	LONG	ALTO	
7,4	ene-26	UN				1,00
DESCRIPCION						
Salida sanitaria						
SALIDA SANITARIA PVC-S/PARAL 3"						
OBSERVACIONES:						
SUBTOTAL						1,00
TOTAL						1,00

Reviso:

Paola Castillo Obando
 ING. ANGIE PAOLA CASTILLO OBANDO
 Directora de Urbanismo y Desarrollo territorial

Esteban Cardona Nuñez
 ING. NORVEY ESTEBAN CARDONA NUÑEZ
 Profesional de apoyo - Direc. Urbanismo

Ricaurte

Alcaldía Municipal

ALCALDIA MUNICIPAL DE RICAURTE
 DEPARTAMENTO DE CUNDINAMARCA
 SECRETARIA DE PLANEACION
 DIRECCION DE URBANISMO Y DESARROLLO TERRITORIAL

PROYECTO: MEJORAMIENTOS DE VIVIENDA EN EL MUNICIPIO DE RICAURTE - CUNDINAMARCA - UNIDAD DE BAÑO

CAPITULO	7	INSTALACIONES HIDROSANITARIOS	FECHA:	ene-26
ITEM	7,6	SUMINISTRO E INSTALACIÓN LAVAMANOS COLGAR (INCLUYE GRIFERÍA)	UNIDAD	UN

DESCRIPCION	DIMENSIONES			NUMERO DE ELEMENTOS	MEDIDA TOTAL
	ANCHO	LONG	ALTO		
LAVAMANOS				1	1,00
				SUBTOTAL	1,00

OBSERVACIONES:

Elaboro:	Reviso:	TOTAL	1,00
		SUBTOTAL	1,00

ING. NORVEY ESTEBAN CARDONA NUÑEZ
 Profesional de apoyo - Direc. Urbanismo

ING. ANGIE PAOLA CASTILLO OBANDO
 Directora de Urbanismo y Desarrollo territorial

ALCALDIA MUNICIPAL DE RICAURTE
 DEPARTAMENTO DE CUNDINAMARCA
 SECRETARIA DE PLANEACION
 DIRECCION DE URBANISMO Y DESARROLLO TERRITORIAL



PROYECTO: MEJORAMIENTOS DE VIVIENDA EN EL MUNICIPIO DE RICAURTE - CUNDINAMARCA - UNIDAD DE BAÑO

CAPITULO 7 INSTALACIONES HIDROSANITARIOS
 ITEM 7,7 SUMINISTRO E INSTALACIÓN DUCHA SENCILLA

FECHA: ene-26

UNIDAD U/M

DESCRIPCION	DIMENSIONES			NUMERO DE ELEMENTOS	MEDIDA TOTAL
	ANCHO	LONG	ALTO		

DUCHA

1

1,00

OBSERVACIONES:

SUBTOTAL 1,00

TOTAL 1,00

Elaboro:

Reviso:

ING. NORVEY ESTEBAN CARDONA NUÑEZ

Profesional de apoyo - Direc. Urbanismo

ING. ANGIE PAOLA CASTILLO OBANDO

Directora de Urbanismo y Desarrollo territorial

ALCALDIA MUNICIPAL DE RICAURTE
DEPARTAMENTO DE CUNDINAMARCA
SECRETARIA DE PLANEACION
DIRECCION DE URBANISMO Y DESARROLLO TERRITORIAL



PROYECTO: MEJORAMIENTOS DE VIVIENDA EN EL MUNICIPIO DE RICAURTE - CUNDINAMARCA - UNIDAD BAÑO

CAPITULO	ITEM	INSTALACIONES HIDRAULICAS		DESCRIPCION			DIMENSIONES			FECHA:	UNIDAD	MEDIDA TOTAL
		ANCHO	LONG	ALTO	DESCRIPCION	ANCHO	LONG	ALTO	NUMERO DE ELEMENTOS			
7	7,8				ACOMETIDA EN PVC 1/2" 5M. INC. CHEQUE, REGISTRO, ACCESORIOS.					ene-26	UN	1,00
OBSERVACIONES:												
SUBTOTAL 1,00												
TOTAL 1,00												

Elaboro:

(Signature)

ING. NORVEY ESTEBAN CARDONA NUÑEZ
Profesional de apoyo - Direc. Urbanismo

Reviso:

(Signature)
ING. ANGIE PAOLA CASTILLO OBANDO
Directora de Urbanismo y Desarrollo territorial

ALCALDIA MUNICIPAL DE RICAURTE
 DEPARTAMENTO DE CUNDINAMARCA
 SECRETARIA DE PLANEACION
 DIRECCION DE URBANISMO Y DESARROLLO TERRITORIAL

PROYECTO: MEJORAMIENTOS DE VIVIENDA EN EL MUNICIPIO DE RICAURTE - CUNDINAMARCA - UNIDAD BAÑO

ITEM	CAPITULO	DESCRIPCION	DIMENSIONES			UNIDAD	FECHA:
			ANCHO	LONG	ALTO		
749	7	CONEXIÓN TANQUE ELEVADO PVC. INC ACCESORIOS				UN	ene-26
OBSERVACIONES:							
SUBTOTAL						1,00	
TOTAL						1,00	

Elaboro:

ING. NORVEY ESTEBAN CARDONA NUÑEZ
 Profesional de apoyo - Direc. Urbanismo

Reviso:

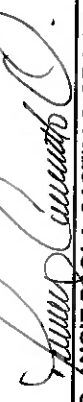
ING. ANGIE PAOLA CASTILLO OBANDO
 Directora de Urbanismo y Desarrollo territorial

ALCALDIA MUNICIPAL DE RICAURTE
 DEPARTAMENTO DE CUNDINAMARCA
 SECRETARIA DE PLANEACION
 DIRECCION DE URBANISMO Y DESARROLLO TERRITORIAL

PROYECTO: MEJORAMIENTOS DE VIVIENDA EN EL MUNICIPIO DE RICAURTE - CUNDINAMARCA - UNIDAD BAÑO

CAPITULO 7 **INSTALACIONES HIDRAULICAS**

ITEM 7,10 TANQUE PLASTICO ELEVADO 250 LT (INCLUYE ACCESORIOS E INSTALACION)

FECHA: ene-26

UNIDAD UN

NUMERO DE ELEMENTOS MEDIDA TOTAL

1 1,00

DESCRIPCION DIMENSIONES

ANCHO LONG ALTO

Tanque 250 lt

OBSERVACIONES:

SUBTOTAL 1,00

TOTAL 1,00

Elaboro: Reviso:

ING. NORVEY ESTEBAN CARDONA NUÑEZ
 Profesional de apoyo - Direc. Urbanismo

ING. ANGIE PAOLA CASTILLO OBANDO
 Directora de Urbanismo y Desarrollo territorial

ALCALDIA MUNICIPAL DE RICAUORTE

DEPARTAMENTO DE CUNDINAMARCA

SECRETARIA DE PLANEACION - DIRECCION DE URBANISMO Y DESARROLLO TERRITORIAL





PRESUPUESTO B: PRESUPUESTO DE OBRA - COCINA 12 M2

Nº	ITEM DE PAGO	ESPECIFICACIONES		DESCRIPCIÓN	UND.	CANTIDAD	VALOR UNITARIO	VALOR TOTAL
		GENERAL	PARTICULAR					
B) COCINA 12 M2				MARTHA ISABEL CARVAJAL NUÑEZ MARTHA PATRICIA MAHECHA MENESES EFRAIN ORTIZ CABEZAS MARISOL BARBOSA ORTIZ RAUL LEONI BAUTISTA BERNAL YURI MILENA REYES VARGAS ORLANDO GUEVARA ROJAS BELISARIO RAMIREZ MARISOL CALDERON ORTIZ CARMEN EDITH MARTINEZ RONCANCIO				
1, PRELIMINARES Y CIMENTACION								
	1.1	1.42		REPLANTEO MANUAL DE CIMIENTOS	M2	12.00	\$ 6.722,00	\$ 80.664,00
	1.2	16.4		EXCAVACIÓN MANUAL EN MATERIAL COMÚN H=0.0-2.0 M (INCLUYE RETIRO DE SOBRESANTES A UNA DISTANCIA MENOR DE 5 KM)	M3	2.74	\$ 86.186,00	\$ 236.150,00
	1.3	16.8		RELLENO EN RECEBO COMÚN COMPACTADO MECÁNICAMENTE	M3	1.20	\$ 170.435,00	\$ 204.522,00
	1.4	4.29		BASE EN CONCRETO POBRE 1500 PSI	M3	0.11	\$ 600.724,00	\$ 66.080,00
	1.5	4.22		ACERO FIGURADO 60000 PSI	KG	123.08	\$ 11.625,00	\$ 1.430.805,00
	1.6		APU 1,6	VIGA DE AMARRE EN CONCRETO 3500 PSI 20X20	ML	11.20	\$ 80.368,00	\$ 900.122,00
Subtotal								\$ 2.818.343,00
2, ESTRUCTURA Y MAMPOSTERIA								
	2.1	4.23		REFUERZO MALLA ELECTROSOLDADA	KG	12.98	\$ 15.259,00	\$ 198.062,00
	2.2	13.12		PLACA BASE CONCRETO 0.10 2500 PSI	M2	6.76	\$ 98.924,00	\$ 668.726,00
	2.3		APU 2.3	VIGA AEREA 3500 PSI 12X20 CM	ML	13.80	\$ 138.164,00	\$ 1.906.663,00
	2.4	5.25		MURO EN BLOQUE N° 4 E= 0.10 M	M2	27.01	\$ 80.505,00	\$ 2.174.440,00
	2.5	4.27		VIGA CINTA 3500 PSI 12X10 CM	M3	0.07	\$ 1.731.428,00	\$ 121.200,00
	2.6		APU 2.6	COLUMNAS 3500 PSI 12x20 CM	ML	11.78	\$ 136.378,00	\$ 1.606.533,00
	2.7	5.5		DINTELES CONCRETO DE 2500 PSI 16X20	ML	2.40	\$ 101.097,00	\$ 242.633,00
Subtotal								\$ 6.918.257,00
3, PAÑETES Y PINTURAS								
	3.1		APU 3.1	ALISTADO PISOS 1:3, E=0.04. INC ESMALTADO Y MINERAL	M2	7.29	\$ 65.197,00	\$ 475.286,00
Subtotal								\$ 475.286,00
4, CUBIERTA								
	4.1	7.32		ESTRUCTURA METALICA PARA TEJA DE FIBROCEMENTO (TUBO ESTRUCTURAL ABIERTO 4"X2", 15 MM)	M2	4.92	\$ 128.399,00	\$ 631.723,00
	4.2	7.21		TEJA EN LÁMINA GALVANIZADA CAL 26	M2	13.97	\$ 97.007,00	\$ 1.355.188,00
Subtotal								\$ 1.986.911,00
5, INSTALACIONES ELECTRICAS								
	5.1	12.2		SALIDA LAMPARA TOMA PVC COMPLETA. INC INTERRUPTOR	UND.	2.00	\$ 145.077,00	\$ 290.154,00
	5.2	12.9		SALIDA TOMA DOBLE PVC COMPLETA	UND.	2.00	\$ 139.135,00	\$ 278.270,00
	5.3	12.1		ACOMETIDA AÉREA 10 M. PVC	UND.	1.00	\$ 727.456,00	\$ 727.456,00
Subtotal								\$ 1.295.880,00
6, CARPINTERIA METALICA								
	6.1	18.12		ESMALTE SOBRE MARCOS LAMINA	M2	5.70	\$ 12.876,00	\$ 73.393,00
	6.2	10.7		PUERTA EN LÁMINA CAL 18 INC. ANTICORROSIVO	M2	1.80	\$ 465.305,00	\$ 837.549,00
	6.3	10.4		MARCO PARA PUERTA EN LÁMINA CAL 18 -0.8	UN	1.00	\$ 321.482,00	\$ 321.482,00
	6.4	10.20		VENTANA LÁMINA CALIBRE 18 INC. ANTICORROSIVO	M2	2.10	\$ 294.614,00	\$ 618.689,00
	6.5	9.25		VIDRIO ESMERILADO INCOLORO 4 MM	M2	2.10	\$ 136.133,00	\$ 285.879,00
Subtotal								\$ 2.136.992,00
7, INSTALACIONES HIDRAULICAS								
	7.1	11.16		PUNTO HIDRÁULICO PVC-P/PARAL 1/2"	UN	1.00	\$ 156.324,00	\$ 156.324,00
	7.2	11.32		RED SANITARIA PVC-S 3"	UN	1.00	\$ 76.284,00	\$ 76.284,00
	7.3	3.5		CAJA DE INSPECCIÓN DE 60X60	UN	1.00	\$ 484.266,00	\$ 484.266,00

7.4	11.20		SALIDA SANITARIA PVC-S/PARAL 3"	UN	1.00	\$ 194.234,00	\$ 194.234,00	
7.5	17.13		SUMINISTRO E INSTALACIÓN LAVAPLATOS DE EMPOTRAR EN ACERO INOXIDABLE 120 X 60 cm (INCLUYE ACCESORIOS Y GRIFERÍA)	UN	1.00	\$ 713.268,00	\$ 713.268,00	
7.6	11.1		ACOMETIDA EN PVC 1/2" 6M INC. CHEQUE, REGISTRO, ACCESORIOS.	UN	1.00	\$ 519.957,00	\$ 519.957,00	
Subtotal								\$ 2.144.333,00
							SUBTOTAL OBRAS	\$ 17.876.002,00

NOTA 1: Se debe tener en cuenta que el PRECIO UNITARIO incluye el valor de A.I.U.	DESCRIPCION		PORCENTAJE
NOTA 2: Cuando la fracción decimal del peso sea igual o superior a 5 se aproximará por exceso al número entero siguiente del peso y cuando la fracción decimal del peso sea inferior a 5 se aproximará por defecto al número entero del peso	ADMINISTRACIÓN	A=	30%
NOTA 3: El A.I.U y su discriminación deben estar en porcentaje (%)	IMPREVISTO	I=	1%
	UTILIDAD	U=	5%
	TOTAL A.I.U	A.I.U.=	36%

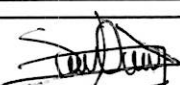
Proyectó:  ING. NORVEY ESTEBAN CARDONA NUNEZ CONTRATISTA DE APOYO DIRECCION DE URBANISMO	Revisó:  ING. ANGE PAOLA CASTILLO OBANDO DIRECTORA DE URBANISMO Y DESARROLLO TERRITORIAL	Aprobó:  ING. SORANY MARNELL ORTEGA DELGADILLO SECRETARIA DE PLANEACION
--	--	---

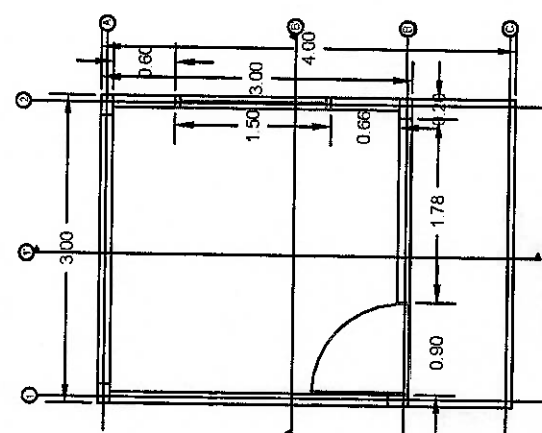

VISTA EN PLANTA

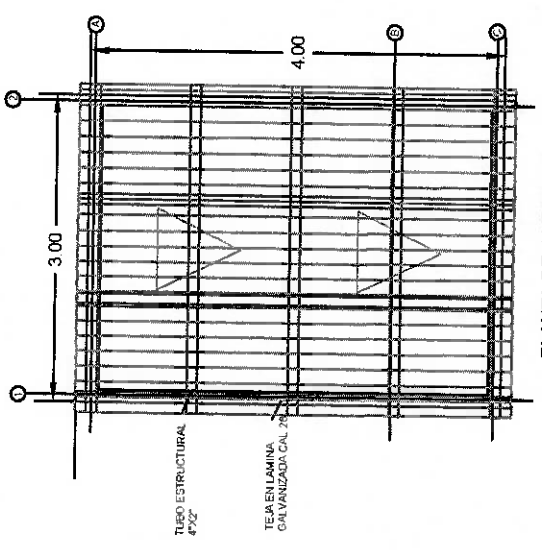

PLANTA DE CUBIERTA

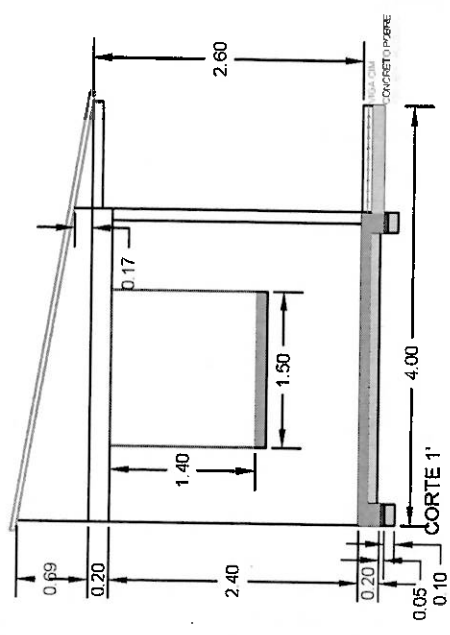

CORTE 1'

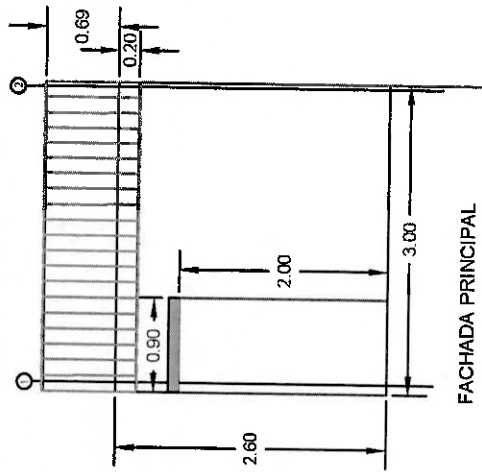

FACHADA PRINCIPAL

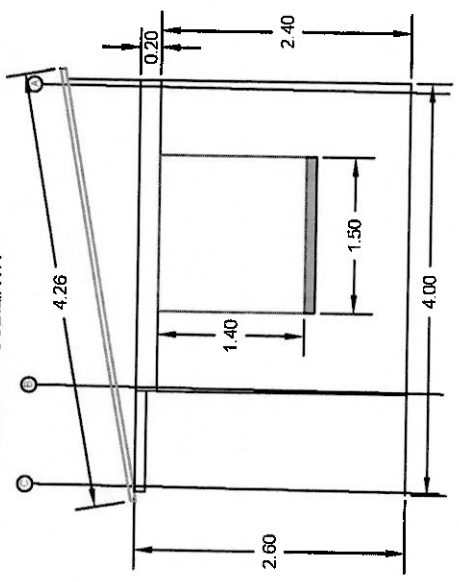

FACHADA LATERAL

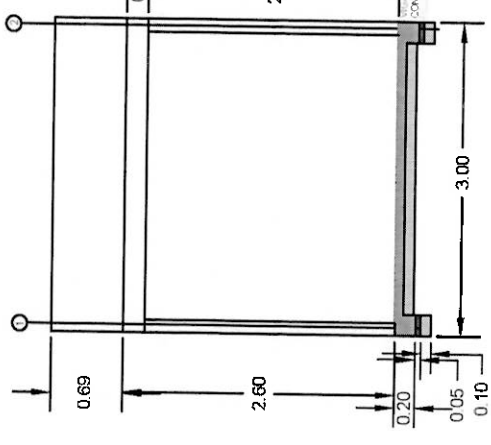

CORTE B'

Ricaurte Alcaldía Municipal		MEJORAMIENTOS DE VIVIENDA - UNIDAD DE COCINA, DEL MUNICIPIO DE RICAUARTE - CIUDADAMARCA	CONTRATE: VISTA DE PAREDES, PLANTA DE CUBIERTA, FACHADAS PRINCIPAL, FACHADA LATERAL, CORTE 1 CORTE B	ASESORADO: ING. SORIANO MONTAÑE, GERENTE GENERAL DE LA OBRA, MUNICIPIO DE RICAUARTE, CIUDADAMARCA.	REVISTO: ING. JUAN CARLOS GARCÍA DEL MONTE, DIRECTOR DE OBRAS Y EQUIPAMIENTO TERRITORIAL.	DISEÑO: ING. ANDRÉS ESTEBAN GARCÍA NUÑEZ, DISEÑADOR EN JEFE, OFICINA DE OBRAS Y EQUIPAMIENTO TERRITORIAL.	UBICACION: MUNICIPIO DE RICAUARTE - CIUDADAMARCA	TÍTULO: DISEÑO Y PLAN	ESCALA: DEDUCIDAS	PÁGINA N°: 1 de 2
---------------------------------------	--	---	--	--	---	---	---	--------------------------	----------------------	----------------------

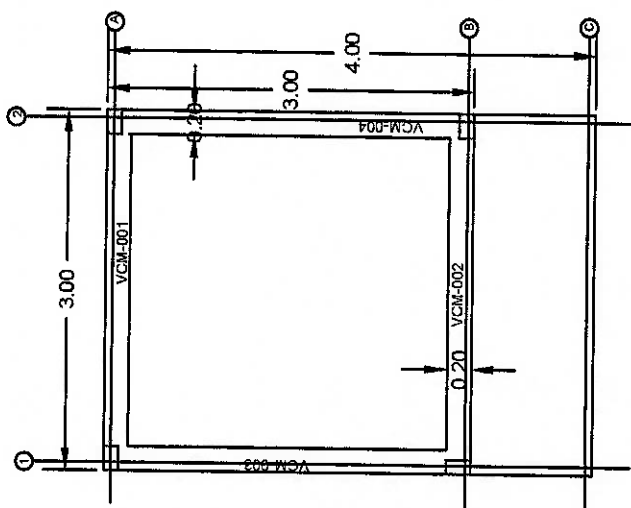

PLANTA CIMENTACION

DESPIECE DE VIGAS DE CIMENTACION

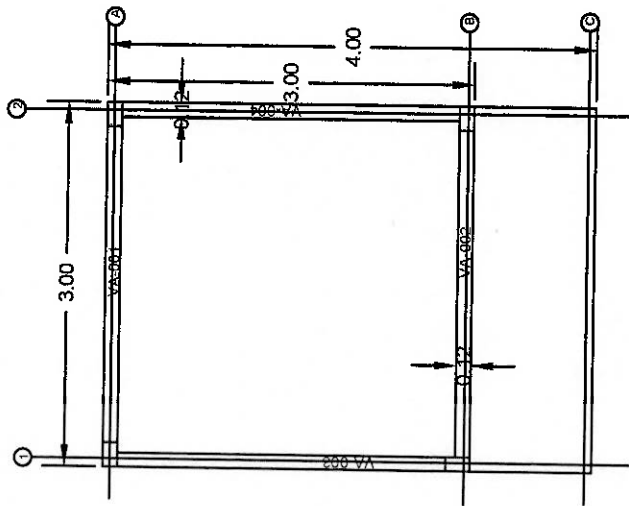
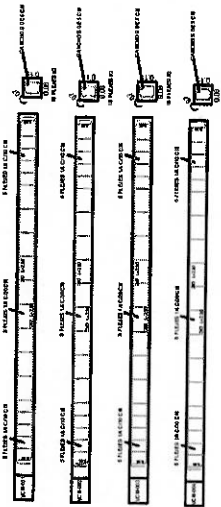

VIGA AEREA

DESPIECE DE VIGAS AEREAS

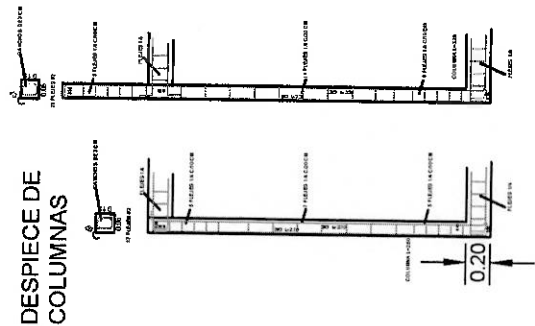
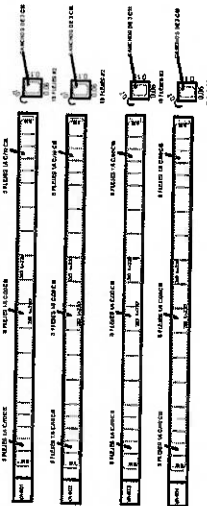

DESPIECE DE COLUMNAS



DETALLE ANCHOS

DESPIECE DE VIGAS CINTA



DESPIECE DE DINTELES



MEJORAMIENTOS DE VIVIENDA -
UNIDAD DE COCINA DEL MUNICIPIO
DE RICAUARTE - CUNDINAMARCA

CONTIENE:
PLANTA DE CIMENTACION
DESPIECE DE VIGAS
DESPIECE DE COLUMNAS

PROYECTISTA:
ING. SURANY RAMIREZ GONZALEZ
SECRETARIA DE PLANEACION

VERBO:
Ing. Surany Ramirez Gonzalez
PROFESIONAL EN OBRAS DE ARQUITECTURA Y URBANISMO
INSTRUMENTADO POR LA OFICINA DE INGENIERIA Y ARQUITECTURA DEL DEPARTAMENTO DE CUNDINAMARCA

DELIBO:
Ing. Surany Ramirez Gonzalez
PROFESIONAL EN OBRAS DE ARQUITECTURA Y URBANISMO
INSTRUMENTADO POR LA OFICINA DE INGENIERIA Y ARQUITECTURA DEL DEPARTAMENTO DE CUNDINAMARCA

DOCEMIFICACION:
MUNICIPIO DE RICAUARTE -
COMUNAMARCA

OBSERVACIONES:

FECHA:
ENERO 2016



FORMATO:
2 de 2

ANALISIS DE PRECIOS UNITARIOS



MUNICIPIO DE RICAURTE - CUNDINAMARCA

APU 1,6 - AÑO 2026

ACTIVIDAD:	VIGA DE AMARRE EN CONCRETO 3500 PSI 20X20	APU	UNIDAD		
		1,6	ML		
I. EQUIPO					
Descripción	Unidad	Tarifa	Rendimiento	Valor-Unit.	
VIBRADOR PARA CONCRETO	D	\$ 86.639,00	12,50	\$ 6.931,12	
HERRAMIENTA MENOR	D		5,0%	\$ 1.189,16	
Sub-Total				\$ 8.120,28	
II. MATERIALES EN OBRA					
Descripción	Unidad	Precio-Unit	Cantidad	Valor-Unit.	
CONCRETO DE 3500 PSI	M3	\$ 496.904,00	0,040	\$ 19.876,16	
REPISA EN ORDINARIO	ML	\$ 4.142,00	0,31	\$ 1.288,16	
PUNTILLA CON CABEZA 2"	LB	\$ 6.758,00	0,47	\$ 3.176,26	
TABLA BURRA ORDINARIO	ML	\$ 8.096,00	0,35	\$ 2.849,79	
Sub-Total				\$ 27.190,37	
III. TRANSPORTES					
Material	Vol-peso ó Cant.	Distancia	M3-Km	Tarifa	Valor-Unit.
Sub-Total				\$ -	
IV. MANO DE OBRA					
Trabajador	Jornal	Prestaciones	Jornal Total	Rendimiento	Valor-Unit.
MANO DE OBRA AA	\$ 190.265	200%	\$ 380.530	16,00	\$ 23.783,13
Sub-Total				\$ 23.783,13	
Total Costo Directo				\$ 59.094,00	
Ajuste al peso					
Total Costo Directo				\$ 59.094,00	
Elaboro:		Reviso:			
					
ING. NORVEY ESTEBAN CARDONA NUÑEZ		ING. ANGIE PAOLA CASTILLO OBANDO			
Profesional de apoyo - Direc. Urbanismo		Directora de Urbanismo y Desarrollo territorial			

ANALISIS DE PRECIOS UNITARIOS



MUNICIPIO DE RICAURTE - CUNDINAMARCA

APU 2,3 - AÑO 2026

ACTIVIDAD:	VIGA AEREA 3500 PSI 12X20CM	APU	UNIDAD
		2,3	ML

I. EQUIPO

Descripción	Unidad	Tarifa	Rendimiento	Valor-Unit.
VIBRADOR PARA CONCRETO	D	\$ 86.639,00	5,00	\$ 17.327,80
ANDAMIO SECCION	D	\$ 30.900,00	1,20	\$ 25.750,00
HERRAMIENTA MENOR	GL		5,0%	\$ 1.585,54

Sub-Total \$ 44.663,34

II. MATERIALES EN OBRA

Descripción	Unidad	Precio-Unit	Cantidad	Valor-Unit.
CONCRETO DE 3500 PSI	M3	\$ 496.904,00	0,024	\$ 11.925,70
REPISA EN ORDINARIO	ML	\$ 4.142,00	0,48	\$ 1.971,59
PUNTILLA CON CABEZA 2"	LB	\$ 6.758,00	0,40	\$ 2.696,44
TABLA BURRA ORDINARIO	ML	\$ 8.096,00	0,73	\$ 5.910,08
ALAMBRE NEGRO NO.18	KG	\$ 12.921,00	0,21	\$ 2.713,41

Sub-Total \$ 25.217,22

III. TRANSPORTES

Material	Vol-peso ó Cant.	Distancia	M3-Km	Tarifa	Valor-Unit.

Sub-Total \$ -

IV. MANO DE OBRA

Trabajador	Jornal	Prestaciones	Jornal Total	Rendimiento	Valor-Unit.
MANO DE OBRA AA	\$ 190.265	200%	380530,00	12,00	\$ 31.710,83

Sub-Total \$ 31.710,83

Total Costo Directo \$ 101.591,00

Ajuste al peso

Total Costo Directo \$ 101.591,00

Elaboro:

Reviso:

ING. NORVEY ESTEBAN CARDONA NUÑEZ

Profesional de apoyo - Direc. Urbanismo

ING. ANGIE PAOLA CASTILLO OBANDO

Directora de Urbanismo y Desarrollo territorial

ANALISIS DE PRECIOS UNITARIOS



MUNICIPIO DE RICAURTE - CUNDINAMARCA

APU 2,6 - AÑO 2026

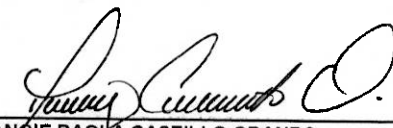
ACTIVIDAD:	COLUMNAS 3500 PSI 12x20CM	APU	UNIDAD		
		2,6	ML		
I. EQUIPO					
Descripción	Unidad	Tarifa	Rendimiento	Valor-Unit.	
VIBRADOR PARA CONCRETO	D	\$ 86.639,00	12,50	\$ 6.931,12	
ANDAMIO SECCIÓN	D	\$ 30.900,00	2,00	\$ 15.450,00	
Sub-Total				\$ 22.381,12	
II. MATERIALES EN OBRA					
Descripción	Unidad	Precio-Unit	Cantidad	Valor-Unit.	
CONCRETO DE 3500 PSI	M3	\$ 496.904,00	0,024	\$ 11.925,70	
PARAL TELESCÓPICO 2.2 M	UND	\$ 9.414,00	0,10	\$ 941,40	
PUNTILLA CON CABEZA 2"	LB	\$ 6.758,00	0,21	\$ 1.419,18	
TABLA BURRA	ML	\$ 23.168,00	1,32	\$ 30.581,76	
ANTISOL	KG	\$ 18.828,00	0,07	\$ 1.317,96	
Sub-Total				\$ 46.186,00	
III. TRANSPORTES					
Material	Vol-peso ó Cant.	Distancia	M3-Km	Tarifa	Valor-Unit.
Sub-Total				\$ -	
IV. MANO DE OBRA					
Trabajador	Jornal	Prestaciones	Jornal Total	Rendimiento	Valor-Unit.
MANO DE OBRA AA	\$ 190.265	200%	380530,00	12,00	\$ 31.710,83
Sub-Total				\$ 31.710,83	
Total Costo Directo				\$ 100.278,00	
Ajuste al peso					
Total Costo Directo				\$ 100.278,00	
Elaboro:		Reviso:			
					
ING. NORVEY ESTEBAN CARDONA NUÑEZ		ING. ANGIE PAOLA CASTILLO OBANDO			
Profesional de apoyo - Direc. Urbanismo		Directora de Urbanismo y Desarrollo territorial			

ANALISIS DE PRECIOS UNITARIOS



MUNICIPIO DE RICAURTE - CUNDINAMARCA

APU 3,1 - AÑO 2026

ACTIVIDAD:	ALISTADO PISOS 1:3, E=0.04. INC ESMALTADO Y MINERAL	APU 3,1	UNIDAD M2
------------	---	------------	--------------

I. EQUIPO

Descripción	Unidad	Tarifa	Rendimiento	Valor-Unit.
HERRAMIENTA MENOR	GL	\$ 864,84	1,00	\$ 864,84
Sub-Total				\$ 864,84

II. MATERIALES EN OBRA

Descripción	Unidad	Precio-Unit	Cantidad	Valor-Unit.
AGUA	LT	\$ 75,00	10,000	\$ 750,00
ARENA LAVADA DE PEÑA DE MUNICIPIO	M3	\$ 57.491,00	0,10	\$ 5.749,10
CEMENTO GRIS	KG	\$ 750,00	22,00	\$ 16.500,00
COLOR MINERAL	KG	\$ 16.946,00	0,40	\$ 6.778,40
Sub-Total				\$ 29.777,50

III. TRANSPORTES

Material	Vol-peso ó Cant.	Distancia	M3-Km	Tarifa	Valor-Unit.
Sub-Total					\$ -

IV. MANO DE OBRA

Trabajador	Jornal	Prestaciones	Jornal Total	Rendimiento	Valor-Unit.
MANO DE OBRA AA	\$ 190.265	200%	\$ 380.530,00	22,00	\$ 17.296,82
Sub-Total					\$ 17.296,82

Total Costo Directo	\$ 47.939,00
Ajuste al peso	
Total Costo Directo	\$ 47.939,00

Elaboro:

Reviso:

ING. NORVEY ESTEBAN CARDONA NUÑEZ

Profesional de apoyo - Direc. Urbanismo

ING. ANGIE PAOLA CASTILLO OBANDO

Directora de Urbanismo y Desarrollo territorial



ALCALDIA MUNICIPAL DE RICAURTE
 DEPARTAMENTO DE CUNDINAMARCA
 SECRETARIA DE PLANEACION
 DIRECCION DE URBANISMO Y DESARROLLO TERRITORIAL

PROYECTO: MEJORAMIENTOS DE VIVIENDA EN EL MUNICIPIO DE RICAURTE - CUNDINAMARCA - UNIDAD COCINA

CAPITULO 1 PRELIMINARES Y CIMENTACION

ITEM	1,2	EXCAVACIÓN MANUAL EN MATERIAL COMÚN H=0.0-2.0 M (INCLUYE RETIRO DE SOBREPANTES A UNA DISTANCIA MENOR DE 5 KM)	FECHA:	ene-26	M3
------	-----	---	--------	--------	----

DESCRIPCION	DIMENSIONES			NUMERO DE ELEMENTOS	MEDIDA TOTAL
	ANCHO	LONG	ALT		
Viga, eje A, B	0,20	3,00	0,35	2	0,42
Viga, eje 1 y 2	0,20	2,60	0,35	2	0,36
Área placa 1	2,60	2,60	0,20	1	1,35
Área placa 2	1,00	3,00	0,20	1	0,60

OBSERVACIONES:		SUBTOTAL	2,74
		TOTAL	2,74

Elaboro: Reviso:

ING. NORVEY ESTEBAN CARDONA NUÑEZ
 Profesional de apoyo - Direc. Urbanismo

ING. ANGIE PAOLA CASTILLO OBANDO
 Directora de Urbanismo y Desarrollo territorial

ALCALDIA MUNICIPAL DE RICAURTE
DEPARTAMENTO DE CUNDINAMARCA

SECRETARIA DE PLANEACION

DIRECCION DE URBANISMO Y DESARROLLO TERRITORIAL

PROYECTO: MEJORAMIENTOS DE VIVIENDA EN EL MUNICIPIO DE RICAURTE - CUNDINAMARCA - UNIDAD COCINA

CAPITULO 1 PRELIMINARES Y CIMENTACION

ITEM 1/3 RELLENO EN RECEBO COMÚN COMPACTADO MECÁNICAMENTE

FECHA: ene-26
UNIDAD M3

DESCRIPCION	DIMENSIONES			NUMERO DE ELEMENTOS	MEDIDA TOTAL
	ANCHO	LONG	ALT		
Viga, eje A, B	0,20	3,00	0,10	2	0,12
Viga, eje 1 y 2	0,20	2,60	0,10	2	0,10
Area placa 1	2,60	2,60	0,10	1	0,68
Area placa 2	1,00	3,00	0,10	1	0,30

OBSERVACIONES:

SUBTOTAL 1,20

Elaboro:

Reviso:

TOTAL 1,20

ING. NORVEY ESTEBAN CARDONA NUÑEZ
Profesional de apoyo - Direc. Urbanismo

ING. ANGIE PAOLA CASTILLO OBANDO
Directora de Urbanismo y Desarrollo territorial

Ricaurte

Alcaldía Municipal



ALCALDIA MUNICIPAL DE RICAURTE
 DEPARTAMENTO DE CUNDINAMARCA
 SECRETARIA DE PLANEACION
 DIRECCION DE URBANISMO Y DESARROLLO TERRITORIAL

PROYECTO: MEJORAMIENTOS DE VIVIENDA EN EL MUNICIPIO DE RICAURTE - CUNDINAMARCA - UNIDAD COCINA

PRELIMINARES Y CIMENTACION

ITEM	CAPITULO	FECHA:	UNIDAD	MEDIDA TOTAL	DIMENSIONES			NUMERO DE ELEMENTOS	MEDIDA TOTAL
					ANCHO	LONG	ALT		
1,4	1	ene-26	M ³						
BASE EN CONCRETO POBRE 1500 PSI									
					0,20	3,00	0,05	2	0,06
					0,20	2,60	0,05	2	0,05
								SUBTOTAL	0,11
								TOTAL	0,11

OBSERVACIONES:

Elaboro: 
 Reviso: 

ING. NORVEY ESTEBAN CARDONA NUÑEZ
 Profesional de apoyo - Direc. Urbanismo

ING. ANGIE PAOLA CASTILLO OBANDO
 Directora de Urbanismo y Desarrollo territorial

ALCALDIA MUNICIPAL DE RICAURTE
DEPARTAMENTO DE CUNDINAMARCA
SECRETARIA DE PLANEACION
DIRECCION DE URBANISMO Y DESARROLLO TERRITORIAL

PROYECTO: MEJORAMIENTOS DE VIVIENDA EN EL MUNICIPIO DE RICAURTE - CUNDINAMARCA - UNIDAD COCINA

CAPITULO	PRELIMINARES Y CIMENTACION		FECHA:	ene-26			
	ITEM	1,5					
ACERO FIGURADO 60000 PSI			UNIDAD	KG			
DESCRIPCION			DIMENSIONES				
			ANCHO	LONG	PESO	NUMERO DE ELEMENTOS	MEDIDA TOTAL
Refuerzo long Eje A, B, Viga cim				2,96	0,56	8	13,26
Refuerzo long Eje 1 Y 2 Viga cim				2,96	0,56	8	13,26
Estribo eje A, B, Viga cim				0,56	0,25	36	5,04
Estribo eje 1 y 2 viga cim				0,56	0,25	36	5,04
Refuerzo long Eje A, B, aerea				2,96	0,56	8	13,26
Refuerzo long Eje 1 Y 2 aerea				2,96	0,56	8	13,26
Flejes eje A, B, aerea				0,48	0,25	36	4,32
Flejes eje 1 y 2 aerea				0,48	0,25	36	4,32
Dintel Puerta				0,98	0,56	2	1,10
estribo dintel puerta				0,12	0,25	8	0,24
Dintel ventana				1,56	0,56	2	1,75
Estribo dintel ventana				0,12	0,25	9	0,27
Columnas L=2,60				2,82	0,56	8	12,63
Estribos columnas				0,48	0,25	34	4,08
Columnas L=3,29				3,47	0,56	8	15,55
Estribos columnas				0,48	0,25	42	5,04
refuerzo long eje 1 viga cinta				4,26	0,56	2	4,77
refuerzo long eje 2 viga cinta				4,26	0,56	2	4,77
Estribo Eje A viga cinta				0,15	0,25	15	0,56
Estribo Eje B ciga cinta				0,15	0,25	15	0,56
OBSERVACIONES:			SUBTOTAL				123,08
Elabora:			TOTAL				123,08

Reviso:

[Signature]

ING. ANGIE PAOLA CASTILLO OBANDO
Directora de Urbanismo y Desarrollo territorial

ING. NORVEY ESTEBAN CARDONA NUNEZ
Profesional de apoyo - Direc. Urbanismo

ALCALDIA MUNICIPAL DE RICAURTE
 DEPARTAMENTO DE CUNDINAMARCA
 SECRETARIA DE PLANEACION
 DIRECCION DE URBANISMO Y DESARROLLO TERRITORIAL



PROYECTO: MEJORAMIENTOS DE VIVIENDA EN EL MUNICIPIO DE RICAURTE - CUNDINAMARCA - UNIDAD COCINA



CAPITULO 1 PRELIMINARES Y CIMENTACION

ITEM	1,6	DESCRIPCION	DIMENSIONES			FECHA:	MEDIDA TOTAL
			ANCHO	LONG	ALTO		

VIGA DE AMARRE EN CONCRETO 3500 PSI 20X20

DESCRIPCION	DIMENSIONES			NUMERO DE ELEMENTOS	MEDIDA TOTAL
	ANCHO	LONG	ALTO		
Viga Eje A, B		3,00		2	6,00
Viga Eje 1 y 2		2,60		2	5,20
SUBTOTAL					11,20
TOTAL					11,20

OBSERVACIONES:

Elabora:  Reviso: 

ING. NORVEY ESTEBAN CARDONA NUÑEZ
 Profesional de apoyo - Direc. Urbanismo

ING. ANGIE PAOLA CASTILLO OBANDO
 Directora de Urbanismo y Desarrollo territorial

ALCALDIA MUNICIPAL DE RICAURTE
 DEPARTAMENTO DE CUNDINAMARCA
 SECRETARIA DE PLANEACION
 DIRECCION DE URBANISMO Y DESARROLLO TERRITORIAL

PROYECTO: MEJORAMIENTOS DE VIVIENDA EN EL MUNICIPIO DE RICAURTE - CUNDINAMARCA - UNIDAD COCINA

ITEM	CAPITULO	DESCRIPCION	DIMENSIONES			PESO REF: 4-4	MEDIDA TOTAL
			ANCHO	LONG	UNIDAD		
2,1	2	REFUERZO MALLA ELECTROSOLDADA	2,60	2,60	1,33	8,99	ene-26
			1,00	3,00	1,33	3,99	KG
OBSERVACIONES:							
						SUBTOTAL	12,98

Elaboro:

Reviso:

[Signature]
 ING. NORVEY ESTEBAN CARDONA NUÑEZ
 Profesional de apoyo - Direc. Urbanismo

[Signature]
 ING. ANGIE PAOLA CASTILLO OBANDO
 Directora de Urbanismo y Desarrollo territorial

ALCALDIA MUNICIPAL DE RICAURTE
 DEPARTAMENTO DE CUNDINAMARCA
 SECRETARIA DE PLANEACION
 DIRECCION DE URBANISMO Y DESARROLLO TERRITORIAL



PROYECTO: MEJORAMIENTOS DE VIVIENDA EN EL MUNICIPIO DE RICAURTE - CUNDINAMARCA - UNIDAD COCINA

ITEM	CAPITULO	2	2,2	ESTRUCTURA Y MAMPOSTERIA				FECHA: ene-26	UNIDAD M2
				DESCRIPCION	DIMENSIONES				
				ANCHO	LONG	ALTO			
				Cocina	2,60	2,60	0,10		6,76
								SUBTOTAL	6,76
								TOTAL	6,76

OBSERVACIONES:

Reviso:

ING. ANGE PAOLA CASTILLO OBANDO
 Directora de Urbanismo y Desarrollo territorial

Elaboro:

ING. NORVEY ESTÉBAN CARDONA NUÑEZ
 Profesional de apoyo - Direc. Urbanismo

ALCALDIA MUNICIPAL DE RICAURTE
DEPARTAMENTO DE CUNDINAMARCA
SECRETARIA DE PLANEACION
DIRECCION DE URBANISMO Y DESARROLLO TERRITORIAL

Ricaurte
Alcaldía Municipal

PROYECTO: MEJORAMIENTOS DE VIVIENDA EN EL MUNICIPIO DE RICAURTE - CUNDINAMARCA - UNIDAD COCINA

CAPITULO	ITEM	DESCRIPCION	DIMENSIONES			FECHA:	UNIDAD	MEDIDA TOTAL	
			ANCHO	LONG	ALTO				
2	2,4	MURO EN BLOQUE N° 4 E= 0.10 M				ene-26	M2		
		Fachada principal		3,00	2,60		1	7,80	
		Puerta		0,90	2,00		-1	-1,80	
		Lateral		3,00	2,60		2	15,60	
		ventana		1,40	1,50		-1	-2,10	
		fachada posterior		3,00	2,60		1	7,80	
		Lateral area triangular		3,00	0,69		2	2,07	
		Columnas		0,20	2,60		-2	-1,04	
		columnas		0,20	3,29		-2	-1,32	
OBSERVACIONES:								SUBTOTAL	27,01
								TOTAL	27,01

Elaboro:



ING. NORVEY ESTEBAN CARDONA NUÑEZ
Profesional de apoyo - Direc. Urbanismo

Reviso:



ING. ANGIE PAOLA CASTILLO OBANDO
Directora de Urbanismo y Desarrollo territorial

ALCALDIA MUNICIPAL DE RICAURTE
 DEPARTAMENTO DE CUNDINAMARCA
 SECRETARIA DE PLANEACION
 DIRECCION DE URBANISMO Y DESARROLLO TERRITORIAL

PROYECTO: MEJORAMIENTOS DE VIVIENDA EN EL MUNICIPIO DE RICAURTE - CUNDINAMARCA - UNIDAD COCINA

CAPITULO 2 ESTRUCTURA Y MAMPOSTERIA

ITEM 2,5 VIGA CINTA 3500 PSI 12X10 CM

FECHA: ene-26

UNIDAD M3

DIMENSIONES

ANCHO	LONG	ALTO
0,12	3,08	0,10

DESCRIPCION

Viga Cinta

NUMERO DE ELEMENTOS

2

MEDIDA TOTAL

0,07

OBSERVACIONES:

Elabora:

Reviso:

ING. NORVEY ESTEBAN CARDONA NUÑEZ
 Profesional de apoyo - Direc. Urbanismo

ING. ANGE PAOLA CASTILLO OBANDO
 Directora de Urbanismo y Desarrollo territorial

SUBTOTAL 0,07

TOTAL 0,07

ALCALDIA MUNICIPAL DE RICAURTE
DEPARTAMENTO DE CUNDINAMARCA
SECRETARIA DE PLANEACION
DIRECCION DE URBANISMO Y DESARROLLO TERRITORIAL

PROYECTO: MEJORAMIENTOS DE VIVIENDA EN EL MUNICIPIO DE RICAURTE - CUNDINAMARCA - UNIDAD COCINA

CAPITULO 2 ESTRUCTURA Y MAMPOSTERIA

ITEM 2,7 DINTELES CONCRETO DE 2500 PSI 15X20

ene-26

UNIDAD

ML

DESCRIPCION

DIMENSIONES

ANCHO LONG ALTO

NUMERO DE ELEMENTOS

MEDIDA TOTAL

0,90

1,50

1

1

0,90

1,50

OBSERVACIONES:

SUBTOTAL 2,40

Elaboro:

Reviso:

TOTAL 2,40

ING. NORVEY ESTEBAN CARDONA NUNEZ
Profesional de apoyo - Direc. Urbanismo

ING. ANGIE PAOLA CASTILLO OBANDO
Directora de Urbanismo y Desarrollo territorial

ALCALDIA MUNICIPAL DE RICAURTE
 DEPARTAMENTO DE CUNDINAMARCA
 SECRETARIA DE PLANEACION
 DIRECCION DE URBANISMO Y DESARROLLO TERRITORIAL



PROYECTO: MEJORAMIENTOS DE VIVIENDA EN EL MUNICIPIO DE RICAURTE - CUNDINAMARCA - UNIDAD COCINA

CAPITULO	ITEM	FECHA:	PISOS BASES		MEDIDA TOTAL
			ANCHO	ALTO	
3	3,1	ene-26			M2

ALISTADO PISOS 1:3, E=0.04, INC ESMALTADO Y MINERAL

DESCRIPCION	DIMENSIONES			NUMERO DE ELEMENTOS	MEDIDA TOTAL
	ANCHO	LONG	ALTO		
Piso	2,70	2,70			7,29
SUBTOTAL					7,29

OBSERVACIONES:

Elaboro:

Reviso:

[Signature]
 ING. NORVEY ESTEBAN CARDONA NUÑEZ
 Profesional de apoyo - Direc. Urbanismo

[Signature]
 ING. ANGIE PAOLA CASTILLO OBANDO
 Directora de Urbanismo y Desarrollo territorial



TOTAL	7,29
-------	------

ALCALDIA MUNICIPAL DE RICAURTE
 DEPARTAMENTO DE CUNDINAMARCA
 SECRETARIA DE PLANEACION
 DIRECCION DE URBANISMO Y DESARROLLO TERRITORIAL

PROYECTO: MEJORAMIENTOS DE VIVIENDA EN EL MUNICIPIO DE RICAURTE - CUNDINAMARCA - UNIDAD COCINA

ITEM	CAPITULO	CUBIERTA	FECHA:	DIMENSIONES			MEDIDA TOTAL
				PESO	LONG	ALTO	
4,1	4	ESTRUCTURA METALICA PARA TEJA DE FIBROCEMENTO (TUBO ESTRUCTURAL ABIERTO 4"X2", 1,5 MM)	ene-26				M2
			UNIDAD				
			NUMERO DE ELEMENTOS				
			5	0,15	3,20	2,40	
			4	0,15	4,20	2,52	
			SUBTOTAL				4,92
			TOTAL				4,92

OBSERVACIONES:

Elaboro:  Reviso: 

ING. NORVEY ESTEBAN CARDONA NUÑEZ
 Profesional de apoyo - Direc. Urbanismo

ING. ANGLIE PAOLA CASTILLO OBANDO
 Directora de Urbanismo y Desarrollo territorial

ALCALDIA MUNICIPAL DE RICAURTE
 DEPARTAMENTO DE CUNDINAMARCA
 SECRETARIA DE PLANEACION
 DIRECCION DE URBANISMO Y DESARROLLO TERRITORIAL



PROYECTO: MEJORAMIENTOS DE VIVIENDA EN EL MUNICIPIO DE RICAURTE - CUNDINAMARCA - UNIDAD COCINA

CAPITULO 4 CUBIERTA

ITEM 4,2 TEJA EN LÁMINA GALVANIZADA CAL 26

FECHA: ene-26

UNIDAD M2

DESCRIPCION

ANCHO LONG ALTO

3,28 4,26

DIMENSIONES

NUMERO DE ELEMENTOS

1

MEDIDA TOTAL

13,97

OBSERVACIONES:

SUBTOTAL 13,97

TOTAL 13,97

Reviso:

ING. ANGIE PAOLA CASTILLO OBANDO
 Directora de Urbanismo y Desarrollo territorial

ING. NORVEY ESTEBAN CARDONA NUÑEZ
 Profesional de apoyo - Direc. Urbanismo

ALCALDIA MUNICIPAL DE RICAURTE

DEPARTAMENTO DE CUNDINAMARCA

SECRETARIA DE PLANEACION

DIRECCION DE URBANISMO Y DESARROLLO TERRITORIAL

Ricaurte
Alcaldía Municipal

PROYECTO: MEJORAMIENTOS DE VIVIENDA EN EL MUNICIPIO DE RICAURTE - CUNDINAMARCA - UNIDAD COCINA

CAPITULO 5 CUBIERTA

ITEM 5,1 SALIDA LÁMPARA TOMA PVC COMPLETA. INC INTERRUPTOR

FECHA: ene-26

UNIDAD UN

DESCRIPCION

Punto electrico

DIMENSIONES

ANCHO

LONG

ALTO

NUMERO DE ELEMENTOS

2

MEDIDA TOTAL

2,00

OBSERVACIONES:

Elaboro:

Reviso:

ING. NORVEY ESTÉBAN CARDONA NUÑEZ

Profesional de apoyo - Direc. Urbanismo

ING. ANGIE PAOLA CASTILLO OBANDO

Directora de Urbanismo y Desarrollo territorial

SUBTOTAL 2,00

TOTAL 2,00



ALCALDIA MUNICIPAL DE RICAURTE
 DEPARTAMENTO DE CUNDINAMARCA
 SECRETARIA DE PLANEACION
 DIRECCION DE URBANISMO Y DESARROLLO TERRITORIAL

PROYECTO: MEJORAMIENTOS DE VIVIENDA EN EL MUNICIPIO DE RICAURTE - CUNDINAMARCA - UNIDAD COCINA

CAPITULO 5 CUBIERTA

ITEM 5.3 ACOMETIDA AÉREA 10 M. PVC

ene-26

UNIDAD UN

DESCRIPCION	DIMENSIONES			NUMERO DE ELEMENTOS	MEDIDA TOTAL
	ANCHO	LONG	ALTO		
acometida				1	1,00
SUBTOTAL					1,00

OBSERVACIONES:

Elaboro: Reviso:

ING. NORVEY ESTEBAN CARDONA NUNEZ
 Profesional de apoyo - Direc. Urbanismo

ING. ANGIE PAOLA CASTILLO OBANDO
 Directora de Urbanismo y Desarrollo territorial

ALCALDIA MUNICIPAL DE RICAURTE
 DEPARTAMENTO DE CUNDINAMARCA
 SECRETARIA DE PLANEACION
 DIRECCION DE URBANISMO Y DESARROLLO TERRITORIAL

Ricaurte
 Alcaldía Municipal

PROYECTO: MEJORAMIENTOS DE VIVIENDA EN EL MUNICIPIO DE RICAURTE - CUNDINAMARCA - UNIDAD COCINA

CAPITULO 6 CARPINTERIA METALICA

ESMALTE SOBRE MARCOS LAMINA

FECHA: ene-26

UNIDAD

M2

NUMERO DE ELEMENTOS

DIMENSIONES

ANCHO LONG ALTO

MEDIDA TOTAL

3,60

2,10

2

2,00

1,50

0,90

Puerta

Ventana

OBSERVACIONES:

SUBTOTAL 5,70

TOTAL 5,70

Elaboro:

Reviso:



ING. NORVEY ESTEBAN CARDONA NUÑEZ
 Profesional de apoyo - Direc. Urbanismo



ING. ANGIE PAOLA CASTILLO OBANDO
 Directora de Urbanismo y Desarrollo territorial

ALCALDIA MUNICIPAL DE RICAURTE
 DEPARTAMENTO DE CUNDINAMARCA
 SECRETARIA DE PLANEACION
 DIRECCION DE URBANISMO Y DESARROLLO TERRITORIAL

PROYECTO: MEJORAMIENTOS DE VIVIENDA EN EL MUNICIPIO DE RICAURTE - CUNDINAMARCA - UNIDAD COCINA

CAPITULO 6 CARPINTERIA METALICA

ITEM 6,2 PUERTA EN LÁMINA CAL 18 INC. ANTICORROSIVO

FECHA: ene-26

UNIDAD M2

DESCRIPCION

ANCHO LONG ALTO

NUMERO DE ELEMENTOS

ANCHO LONG ALTO

2,00

MEDIDA TOTAL

1 1,80

OBSERVACIONES:

SUBTOTAL 1,80

TOTAL 1,80

Reviso:

Angie Paola Castillo Obando

ING. ANGIE PAOLA CASTILLO OBANDO
 Directora de Urbanismo y Desarrollo territorial

Norvey Esteban Cardona Nuñez
 Profesional de apoyo - Direc. Urbanismo



Elabora:

ALCALDIA MUNICIPAL DE RICAURTE
 DEPARTAMENTO DE CUNDINAMARCA
 SECRETARIA DE PLANEACION
 DIRECCION DE URBANISMO Y DESARROLLO TERRITORIAL

PROYECTO: MEJORAMIENTOS DE VIVIENDA EN EL MUNICIPIO DE RICAURTE - CUNDINAMARCA - UNIDAD COCINA

CAPITULO		CARPINTERIA METALICA					FECHA:	ene-26
ITEM	6,4	DESCRIPCION	DIMENSIONES			UNIDAD	M2	
			ANCHO	LONG	ALTO			
		Ventana	1,50		1,40	1	2,10	
					SUBTOTAL	2,10		
					TOTAL	2,10		

OBSERVACIONES:

Elaboro:  Reviso: 

ING. NORVEY ESTEBAN CARDONA NUÑEZ
 Profesional de apoyo - Direc. Urbanismo

ING. ANGIE PAOLA CASTILLO OBANDO
 Directora de Urbanismo y Desarrollo territorial

ALCALDIA MUNICIPAL DE RICAURTE
 DEPARTAMENTO DE CUNDINAMARCA
 SECRETARIA DE PLANEACION
 DIRECCION DE URBANISMO Y DESARROLLO TERRITORIAL

PROYECTO: MEJORAMIENTOS DE VIVIENDA EN EL MUNICIPIO DE RICAURTE - CUNDINAMARCA - UNIDAD COCINA

CAPITULO 6 CARPINTERIA METALICA

ITEM 6,5 VIDRIO ESMERILADO INCOLORO 4 MM

FECHA: ene-26

UNIDAD

M2

NUMERO DE ELEMENTOS

1

DIMENSIONES

ANCHO

LONG

ALTO

1,50

1,40

DESCRIPCION

Ventana

MEDIDA TOTAL

2,10

OBSERVACIONES:

SUBTOTAL 2,10

TOTAL 2,10

Elaboro:

Reviso:

ING. NORVEY ESTEBAN CARDONA NUÑEZ
 Profesional de apoyo - Direc. Urbanismo

ING. ANGIE PAOLA CASTILLO OBANDO
 Directora de Urbanismo y Desarrollo territorial



ALCALDIA MUNICIPAL DE RICAURTE
 DEPARTAMENTO DE CUNDINAMARCA
 SECRETARIA DE PLANEACION
 DIRECCION DE URBANISMO Y DESARROLLO TERRITORIAL

PROYECTO: MEJORAMIENTOS DE VIVIENDA EN EL MUNICIPIO DE RICAURTE - CUNDINAMARCA - UNIDAD COCINA

CAPITULO 7 INSTALACIONES HIDRAULICAS

ITEM 7,3 CAJA DE INSPECCION DE 60X60

FECHA: ene-26

UNIDAD UN

DESCRIPCION
Caja

DIMENSIONES
ANCHO LONG ALTO

NUMERO DE ELEMENTOS
1

MEDIDA TOTAL
1,00

OBSERVACIONES:

SUBTOTAL 1,00

TOTAL 1,00

Elaboro:  Reviso: 

ING. NORVEY ESTEBAN CARDONA NUÑEZ
 Profesional de apoyo - Direc. Urbanismo

ING. ANGIE PAOLA CASTILLO OBANDO
 Directora de Urbanismo y Desarrollo territorial

ALCALDIA MUNICIPAL DE RICAURTE
DEPARTAMENTO DE CUNDINAMARCA
SECRETARIA DE PLANEACION
DIRECCION DE URBANISMO Y DESARROLLO TERRITORIAL

PROYECTO: MEJORAMIENTOS DE VIVIENDA EN EL MUNICIPIO DE RICAURTE - CUNDINAMARCA - UNIDAD COCINA

CAPITULO	ITEM	INSTALACIONES HIDRAULICAS		DESCRIPCION	DIMENSIONES			FECHA:	MEDIDA TOTAL
		ANCHO	LONG		ALTO				
7	7,4	SALIDA SANITARIA PVC-S/PARAL 3"					ene-26	UN	
				Salida sanitaria				1	1,00
				SUBTOTAL					1,00

OBSERVACIONES:

Elaboro:  Reviso: 

ING. NORVEY ESTEBAN CARDONA NUNEZ
Profesional de apoyo - Direc. Urbanismo

ING. ANGIE PAOLA CASTILLO OBANDO
Directora de Urbanismo y Desarrollo territorial

TOTAL 1,00

ALCALDIA MUNICIPAL DE RICAURTE

DEPARTAMENTO DE CUNDINAMARCA

SECRETARIA DE PLANEACION - DIRECCION DE URBANISMO Y DESARROLLO TERRITORIAL



PRESUPUESTO C: PRESUPUESTO DE OBRA - HABITACION 16 M2

Nº	ITEM DE PAGO	ESPECIFICACIONES		DESCRIPCIÓN	UND.	CANTIDAD	VALOR UNITARIO	VALOR TOTAL
		GENERAL	PARTICULAR					
C) HABITACION 16 M2				MONICA AGUILAR PERALTA ELOISA ORTIZ DE BARBOSA ALBEIRO RICO VARGAS NUBIA ZULAY RICO VARGAS JESUS JAVIER ARRIETA RUIZ NUBIA MARIA CORTES SANCHEZ MARITZA OVIEDO GUERRERO DIOSELINA MORENO JIMENEZ ANA OLGA BUSTOS DE VARGAS ELIZABETH MEDINA ROJAS BLANCA LIBIA SERRANO PUNTES MISAEEL GUTIERREZ ORTEGA RUBIELA PUNTES DIAZ				
1, PRELIMINARES Y CIMENTACION								
	1.1	1.42		REPLANTEO MANUAL DE CIMIENTOS	M2	16,00	\$ 6.722,00	\$ 107.552,00
	1.2	16.4		EXCAVACIÓN MANUAL EN MATERIAL COMÚN H=0.0-2.0 M (INCLUYE RETIRO DE SOBANTES A UNA DISTANCIA MENOR DE 5 KM)	M3	2,36	\$ 86.186,00	\$ 203.399,00
	1.3	16.8		RELLENO EN RECEBO COMÚN COMPACTADO MECÁNICAMENTE	M3	1,62	\$ 170.435,00	\$ 276.105,00
	1.4	4.29		BASE EN CONCRETO POBRE 1500 PSI	M3	0,15	\$ 600.724,00	\$ 90.109,00
	1.5	4.22		ACERO FIGURADO 60000 PSI	KG	145,96	\$ 11.625,00	\$ 1.696.785,00
	1.6		APU 1.6	VIGA DE AMARRE EN CONCRETO 3500 PSI 20X20	ML	15,20	\$ 80.368,00	\$ 1.221.594,00
Subtotal								\$ 3.595.544,00
2, ESTRUCTURA Y MAMPOSTERIA								
	2.1	4.23		REFUERZO MALLA ELECTROSOLDADA	KG	17,24	\$ 15.259,00	\$ 263.065,00
	2.2	13.12		PLACA BASE CONCRETO 0.10 2500 PSI	M2	12,96	\$ 98.924,00	\$ 1.282.055,00
	2.3		APU 2.3	VIGA AEREA 3500 PSI 12X20CM	ML	14,40	\$ 138.164,00	\$ 1.989.562,00
	2.4	5.25		MURO EN BLOQUE N° 4 E= 0.10 M	M2	38,10	\$ 80.505,00	\$ 3.067.241,00
	2.5	4.27		VIGA CINTA 3500 PSI 12X10 CM	M3	0,10	\$ 1.731.428,00	\$ 173.143,00
	2.6		APU 2.6	COLUMNAS 3500 PSI 12x20CM	ML	11,78	\$ 136.378,00	\$ 1.606.533,00
	2.7	5.5		DINTELES CONCRETO DE 2500 PSI 15X20. INC ACERO	ML	2,40	\$ 101.097,00	\$ 242.633,00
Subtotal								\$ 8.624.232,00
3, PAÑETES Y PINTURAS								
	3.1		APU 3.1	ALISTADO PISOS 1.3. E=0.04. INC ESMALTADO Y MINERAL	M2	14,82	\$ 65.197,00	\$ 966.220,00
Subtotal								\$ 966.220,00
4, CUBIERTA								
	4.1	7.32		ESTRUCTURA METALICA PARA TEJA DE FIBROCEMENTO (TUBO ESTRUCTURAL ABIERTO 4"X2", 15 MM)	M2	6,39	\$ 128.399,00	\$ 820.470,00
	4.2	7.21		TEJA EN LÁMINA GALVANIZADA CAL 26	M2	35,78	\$ 97.007,00	\$ 3.470.910,00
Subtotal								\$ 4.291.380,00
5, INSTALACIONES ELECTRICAS								
	5.1	12.2		SALIDA LAMPARA TOMA PVC COMPLETA. INC INTERRUPTOR	UND.	2,00	\$ 145.077,00	\$ 290.154,00
	5.2	12.9		SALIDA TOMA DOBLE PVC COMPLETA	UND.	2,00	\$ 139.135,00	\$ 278.270,00
	5.3	12.1		ACOMETIDA AÉREA 10 M. PVC	UND.	1,00	\$ 727.456,00	\$ 727.456,00
Subtotal								\$ 1.295.880,00
6, CARPINTERIA METALICA								
	6.1	18.12		ESMALTE SOBRE MARCOS LAMINA	M2	5,70	\$ 12.876,00	\$ 73.393,00
	6.2	10.7		PUERTA EN LÁMINA CAL 18 INC. ANTICORROSIVO	M2	1,80	\$ 465.305,00	\$ 837.549,00
	6.3	10.4		MARCO PARA PUERTA EN LÁMINA CAL 18 -0.8	UN	1,00	\$ 321.482,00	\$ 321.482,00
	6.4	10.20		VENTANA LÁMINA CALIBRE 18 INC. ANTICORROSIVO	M2	2,10	\$ 294.614,00	\$ 618.689,00
	6.5	9.25		VIDRIO ESMERILADO INCOLORO 4 MM	M2	2,10	\$ 136.133,00	\$ 285.879,00
Subtotal								\$ 2.138.992,00
							SUBTOTAL OBRAS	\$ 20.910.248,00

NOTA 1: Se debe tener en cuenta que el PRECIO UNITARIO incluye el valor de A.I.U		DESCRIPCION	PORCENTAJE
NOTA 2: Cuando la fracción decimal del peso sea igual o superior a 5 se aproximará por exceso al número entero siguiente del peso y cuando la fracción decimal del peso sea inferior a 5 se aproximará por defecto al número entero del peso.		ADMINISTRACIÓN	A= 30%
NOTA 3: El A.I.U y su discriminación deben estar en porcentaje (%).		IMPREVISTO	I= 1%
		UTILIDAD	U= 5%
		TOTAL A.I.U	A.I.U.= 36%

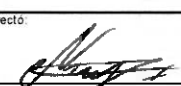
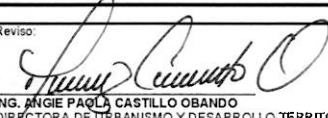
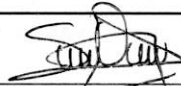
Proyecto:  ING. NORVEY ESTEBAN CARDONA NUÑEZ CONTRATISTA DE APOYO DIRECCION DE URBANISMO	Reviso:  ING. ANGIE PAOLA CASTILLO OBANDO DIRECTORA DE URBANISMO Y DESARROLLO TERRITORIAL	Aprobo:  ING. SORANY MARNELL ORTEGA DELGADILLO SECRETARIA DE PLANEACION
--	---	---

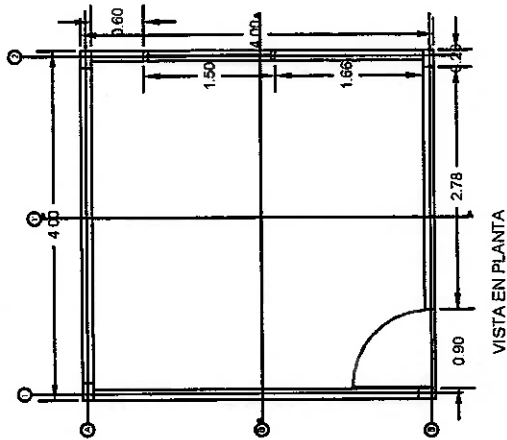

VISTA EN PLANTA

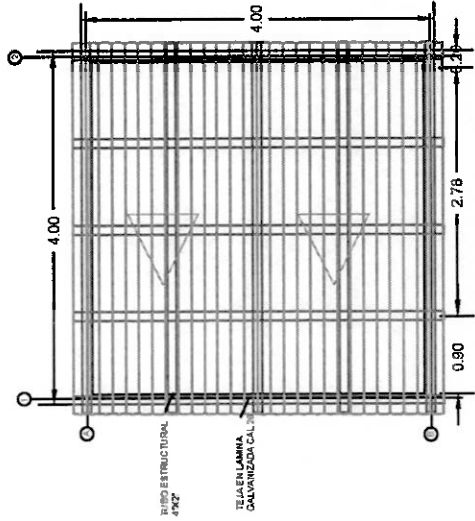

PLANTA DE CUBIERTA

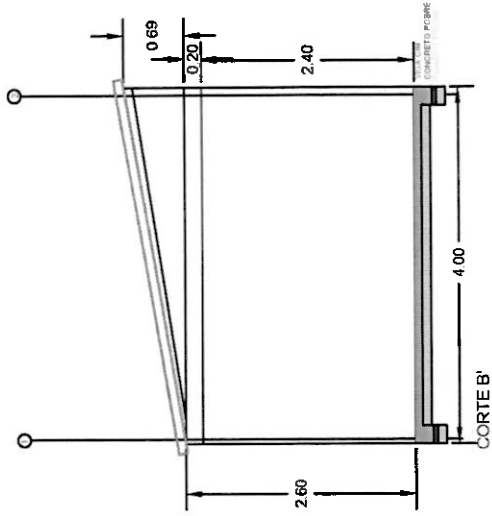

CORTE B'

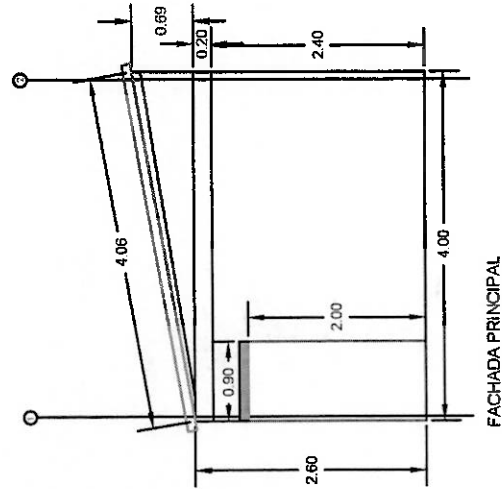

FACHADA PRINCIPAL

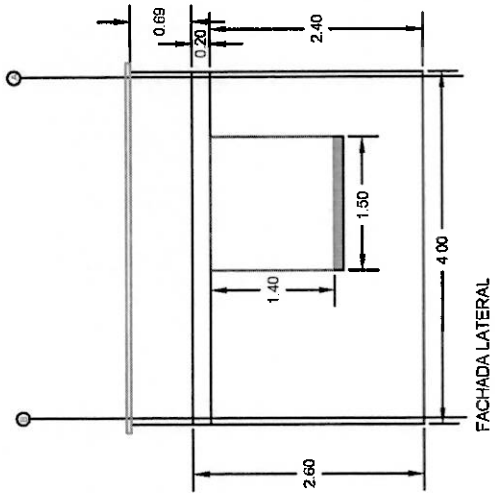

FACHADA LATERAL

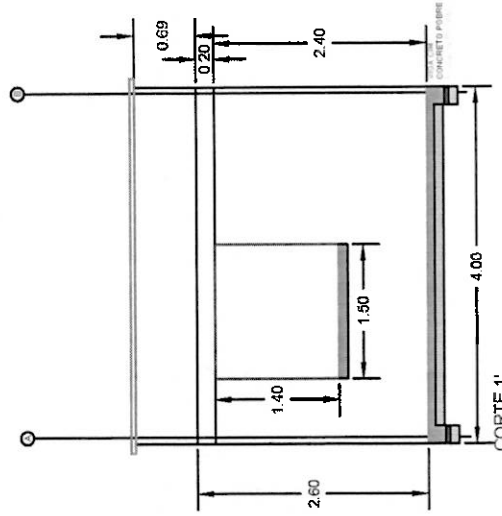

CORTE 1'

Ricaurte
Alcaldía Municipal

MEJORAMIENTOS DE VIVIENDA -
UNIDAD DE HABITACION DE
MUNICIPIO DE RICAURTE -
CUNDINAMARCA

CONSEJO:
JUECES EN LA MATERIA
PLANTA DE CUBIERTA
FACHADA LATERAL
CORTE 1'

AFIRMA:
ING. JUAN CARLOS
INGENIERO EN ELECTRICIDAD Y ELECTRONICA

REVISÓ:
ING. JUAN CARLOS
INGENIERO EN ELECTRICIDAD Y ELECTRONICA

DISEÑO:
ING. JUAN CARLOS
INGENIERO EN ELECTRICIDAD Y ELECTRONICA

EXAMINADOR:
MUNICIPIO DE RICAURTE
CORPORACION

CONTRATACION:
MUNICIPIO DE RICAURTE
CORPORACION

TITULO:
ENMIENDA 2008

FECHA:
INICIADAS

PUNTO:
1 de 2

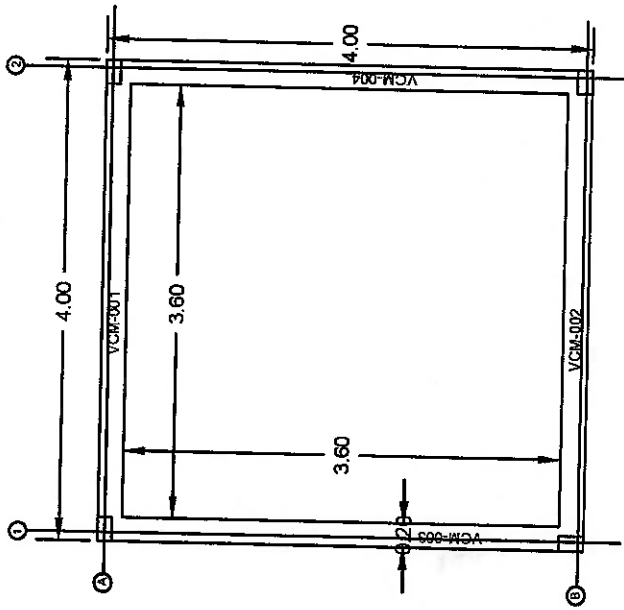

PLANTA CIMENTACION

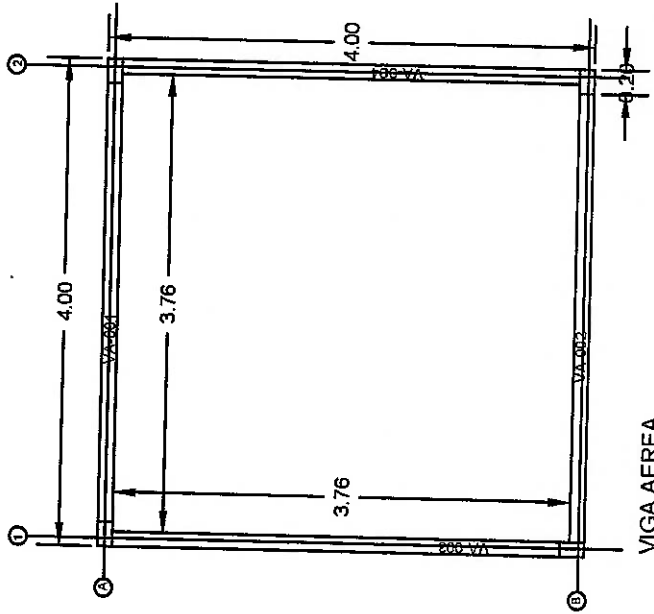

VIGA AEREA

DESPIECE DE COLUMNAS

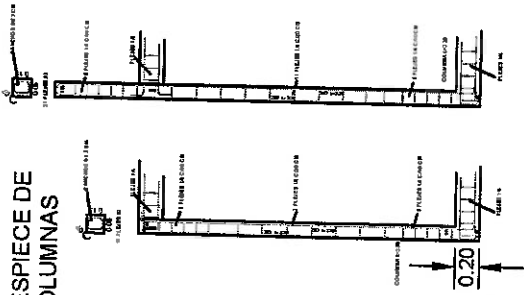

DESPIECE DE VIGAS DE CIMENTACION

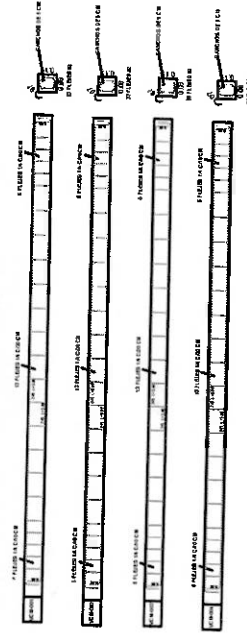

DESPIECE DE VIGAS AEREAS

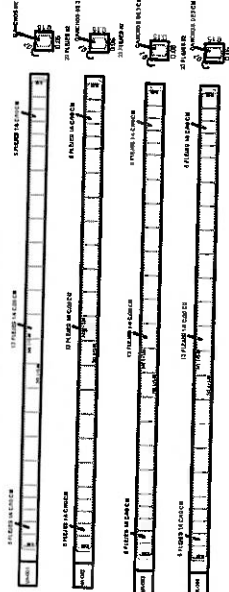

DESPIECE DE VIGAS CINTA

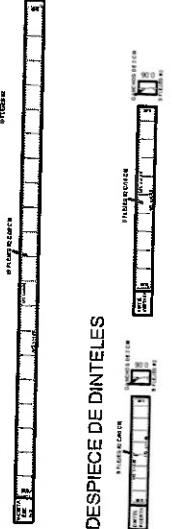

DESPIECE DE DINTELES



MEJORAMIENTOS DE VIVIENDA -
UNIDAD DE HABITACION, DE
MUNICIPIO DE RICAUARTE -
CUNDINAMARCA

CONTRATO:
PLANTA DE CIMENTACION
DESPIECE DE VIGAS
DESPIECE DE COLUMNAS

APROBADO:
ING. SORIANO MARCELO DELGADO ESPARTELLO
DIRECTOR DE OBRAS DE CONSTRUCCION Y REPARACION

REVISOR:
ING. JOSE ANTONIO GONZALEZ
DIRECTOR DE OBRAS DE CONSTRUCCION Y REPARACION

DESENHO:
ING. NORBERTO ESTEBAN CARDONA NUNEZ
PROFESOR DE LA FACULTAD DE INGENIERIA
Y ARQUITECTURA DE LA UNIVERSIDAD
DE BOGOTA

DESCRIPCION:
AMBITO DE
CIMENTACION

DETALLADO

FECHA:
ENERO 2015

INDICACION

FUENTE:
2 de 2

ANALISIS DE PRECIOS UNITARIOS



MUNICIPIO DE RICAURTE - CUNDINAMARCA

APU 1,6 - AÑO 2026

ACTIVIDAD:	VIGA DE AMARRE EN CONCRETO 3500 PSI 20X20	APU	UNIDAD
		1,6	ML

I. EQUIPO

Descripción	Unidad	Tarifa	Rendimiento	Valor-Unit.	
VIBRADOR PARA CONCRETO	D	\$ 86.639,00	12,50	\$ 6.931,12	
HERRAMIENTA MENOR	D		5,0%	\$ 1.189,16	
Sub-Total					\$ 8.120,28

II. MATERIALES EN OBRA

Descripción	Unidad	Precio-Unit	Cantidad	Valor-Unit.	
CONCRETO DE 3500 PSI	M3	\$ 496.904,00	0,040	\$ 19.876,16	
REPISA EN ORDINARIO	ML	\$ 4.142,00	0,31	\$ 1.288,16	
PUNTILLA CON CABEZA 2"	LB	\$ 6.758,00	0,47	\$ 3.176,26	
TABLA BURRA ORDINARIO	ML	\$ 8.096,00	0,35	\$ 2.849,79	
Sub-Total					\$ 27.190,37

III. TRANSPORTES

Material	Vol-peso ó Cant.	Distancia	M3-Km	Tarifa	Valor-Unit.	
Sub-Total					\$ -	

IV. MANO DE OBRA

Trabajador	Jornal	Prestaciones	Jornal Total	Rendimiento	Valor-Unit.	
MANO DE OBRA AA	\$ 190.265	200%	\$ 380.530	16,00	\$ 23.783,13	
Sub-Total					\$ 23.783,13	

Total Costo Directo

Ajuste al peso

Total Costo Directo

\$ **59.094,00**

\$ **59.094,00**

Elaboro:

Reviso:

ING. NORVEY ESTEBAN CARDONA NUÑEZ

Profesional de apoyo - Direc. Urbanismo

ING. ANGIE RAOLA CASTILLO OBANDO

Directora de Urbanismo y Desarrollo territorial

ANALISIS DE PRECIOS UNITARIOS



MUNICIPIO DE RICAURTE - CUNDINAMARCA

APU 2,3 - AÑO 2026

ACTIVIDAD:	VIGA AEREA 3500 PSI 12X20CM	APU	UNIDAD
		2,3	ML

I. EQUIPO

Descripción	Unidad	Tarifa	Rendimiento	Valor-Unit.
VIBRADOR PARA CONCRETO	D	\$ 85.639,00	5,00	\$ 17.327,80
ANDAMIO SECCION	D	\$ 30.900,00	1,20	\$ 25.750,00
HERRAMIENTA MENOR	GL		5,0%	\$ 1.585,54
Sub-Total				\$ 44.663,34

II. MATERIALES EN OBRA

Descripción	Unidad	Precio-Unit	Cantidad	Valor-Unit.
CONCRETO DE 3500 PSI	M3	\$ 496.904,00	0,024	\$ 11.925,70
REPISA EN ORDINARIO	ML	\$ 4.142,00	0,48	\$ 1.971,59
PUNTILLA CON CABEZA 2"	LB	\$ 6.758,00	0,40	\$ 2.696,44
TABLA BURRA ORDINARIO	ML	\$ 8.096,00	0,73	\$ 5.910,08
ALAMBRE NEGRO NO.18	KG	\$ 12.921,00	0,21	\$ 2.713,41
Sub-Total				\$ 25.217,22

III. TRANSPORTES

Material	Vol-peso ó Cant.	Distancia	M3-Km	Tarifa	Valor-Unit.
Sub-Total					\$ -

IV. MANO DE OBRA

Trabajador	Jornal	Prestaciones	Jornal Total	Rendimiento	Valor-Unit.
MANO DE OBRA AA	\$ 190.265	200%	380530,00	12,00	\$ 31.710,83
Sub-Total					\$ 31.710,83
Total Costo Directo					\$ 101.591,00
Ajuste al peso					
Total Costo Directo					\$ 101.591,00

Elaboro:

Reviso:

ING. NORVEY ESTEBAN CARDONA NUÑEZ

Profesional de apoyo - Direc. Urbanismo

ING. ANGIE PAOLA CASTILLO OBANDO

Directora de Urbanismo y Desarrollo territorial

ANALISIS DE PRECIOS UNITARIOS



MUNICIPIO DE RICAURTE - CUNDINAMARCA

APU 2,6 - AÑO 2026

ACTIVIDAD:	COLUMNAS 3500 PSI 12x20CM	APU	UNIDAD
		2,6	ML

I. EQUIPO

Descripción	Unidad	Tarifa	Rendimiento	Valor-Unit.	
VIBRADOR PARA CONCRETO	D	\$ 86.639,00	12,50	\$ 6.931,12	
ANDAMIO SECCIÓN	D	\$ 30.900,00	2,00	\$ 15.450,00	
Sub-Total					\$ 22.381,12

II. MATERIALES EN OBRA

Descripción	Unidad	Precio-Unit	Cantidad	Valor-Unit.	
CONCRETO DE 3500 PSI	M3	\$ 496.904,00	0,024	\$ 11.925,70	
PARAL TELESCÓPICO 2.2 M	UND	\$ 9.414,00	0,10	\$ 941,40	
PUNTILLA CON CABEZA 2"	LB	\$ 6.758,00	0,21	\$ 1.419,18	
TABLA BURRA	ML	\$ 23.168,00	1,32	\$ 30.581,76	
ANTISOL	KG	\$ 18.828,00	0,07	\$ 1.317,96	
Sub-Total					\$ 46.186,00

III. TRANSPORTES

Material	Vol-peso ó Cant.	Distancia	M3-Km	Tarifa	Valor-Unit.	
Sub-Total					\$ -	

IV. MANO DE OBRA

Trabajador	Jornal	Prestaciones	Jornal Total	Rendimiento	Valor-Unit.	
MANO DE OBRA AA	\$ 190.265	200%	380530,00	12,00	\$ 31.710,83	
Sub-Total					\$ 31.710,83	

Total Costo Directo	\$ 100.278,00
Ajuste al peso	
Total Costo Directo	\$ 100.278,00

Elaboro:

ING. NORVEY ESTEBAN CARDONA NUÑEZ

Profesional de apoyo - Direc. Urbanismo

Reviso:

ING. ANGIE RAOLA CASTILLO OBANDO

Directora de Urbanismo y Desarrollo territorial

ANALISIS DE PRECIOS UNITARIOS



MUNICIPIO DE RICAURTE - CUNDINAMARCA

APU 3,1 - AÑO 2026

ACTIVIDAD:	ALISTADO PISOS 1:3, E=0.04. INC ESMALTADO Y MINERAL	APU	UNIDAD
		3,1	M2

I. EQUIPO

Descripción	Unidad	Tarifa	Rendimiento	Valor-Unit.
HERRAMIENTA MENOR	GL	\$ 864,84	1,00	\$ 864,84
Sub-Total				\$ 864,84

II. MATERIALES EN OBRA

Descripción	Unidad	Precio-Unit	Cantidad	Valor-Unit.
AGUA	LT	\$ 75,00	10,000	\$ 750,00
ARENA LAVADA DE PEÑA DE MUNICIPIO	M3	\$ 57.491,00	0,10	\$ 5.749,10
CEMENTO GRIS	KG	\$ 750,00	22,00	\$ 16.500,00
COLOR MINERAL	KG	\$ 16.946,00	0,40	\$ 6.778,40
Sub-Total				\$ 29.777,50

III. TRANSPORTES

Material	Vol-peso ó Cart.	Distancia	M3-Km	Tarifa	Valor-Unit.
Sub-Total					\$ -

IV. MANO DE OBRA

Trabajador	Jornal	Prestaciones	Jornal Total	Rendimiento	Valor-Unit.
MANO DE OBRA AA	\$ 190.265	200%	\$ 380.530,00	22,00	\$ 17.296,82
Sub-Total					\$ 17.296,82

Total Costo Directo	\$ 47.939,00
Ajuste al peso	
Total Costo Directo	\$ 47.939,00

Elaboro:

ING. NORVEY ESTEBAN CARDONA NUÑEZ

Profesional de apoyo - Direc. Urbanismo

Reviso:

ING. ANGIE PAOLA CASTILLO OBANDO

Directora de Urbanismo y Desarrollo territorial

Ricaurte
Alcaldía Municipal

ALCALDIA MUNICIPAL DE RICAURTE
DEPARTAMENTO DE CUNDINAMARCA
SECRETARIA DE PLANEACION
DIRECCION DE URBANISMO Y DESARROLLO TERRITORIAL

PROYECTO: MEJORAMIENTOS DE VIVIENDA EN EL MUNICIPIO DE RICAURTE - CUNDINAMARCA - UNIDAD HABITACIÓN

CAPITULO 1 PRELIMINARES Y CIMENTACION

ITEM 1,1 REPLANTEO MANUAL DE CIMIENTOS

FECHA:	ene-26
UNIDAD	M2
NUMERO DE ELEMENTOS	MEDIDA TOTAL
1	16,00
SUBTOTAL	
TOTAL	

DESCRIPCION	DIMENSIONES		
	ANCHO	LONG	ALT
Replanteo	4,00	4,00	

OBSERVACIONES:

Elaboro:  Reviso: 

ING. NORVEY ESTEBAN CARDONA NUÑEZ
Profesional de apoyo - Direc. Urbanismo

ING. ANGIE PAOLA CASTILLO OBANDO
Directora de Urbanismo y Desarrollo territorial

ALCALDIA MUNICIPAL DE RICAURTE
DEPARTAMENTO DE CUNDINAMARCA
SECRETARIA DE PLANEACION
DIRECCION DE URBANISMO Y DESARROLLO TERRITORIAL

PROYECTO: MEJORAMIENTOS DE VIVIENDA EN EL MUNICIPIO DE RICAURTE - CUNDINAMARCA - UNIDAD HABITACION

CAPITULO	PRELIMINARES Y CIMENTACION			FECHA: ene-26		
	ITEM	UNIDAD	MEDIDA TOTAL	DESCRIPCION	DIMENSIONES	NUMERO DE ELEMENTOS
RELLENO EN RECEBO COMÚN COMPACTADO MECÁNICAMENTE						
			ANCHO	LONG	ALT	
1	1,3	M3	0,20	4,00	0,10	2
			0,20	4,00	0,10	2
			3,60	3,60	0,10	1
OBSERVACIONES:						SUBTOTAL
						1,62
						TOTAL
						1,62

Elabora:

ING. NORVEY ESTEBAN CARDONA NUÑEZ
Profesional de apoyo - Direc. Urbanismo

Reviso:

ING. ANGIE PAOLA CASTILLO OBANDO
Directora de Urbanismo y Desarrollo territorial

ALCALDIA MUNICIPAL DE RICAURTE
 DEPARTAMENTO DE CUNDINAMARCA
 SECRETARIA DE PLANEACION
 DIRECCION DE URBANISMO Y DESARROLLO TERRITORIAL



PROYECTO: MEJORAMIENTOS DE VIVIENDA EN EL MUNICIPIO DE RICAURTE - CUNDINAMARCA - UNIDAD HABITACION

CAPITULO 1 PRELIMINARES Y CIMENTACION

ITEM 1,5 ACERO FIGURADO 60000 PSI

FECHA: ene-26

UNIDAD KG

DESCRIPCION	DIMENSIONES			PESO	NUMERO DE ELEMENTOS	MEDIDA TOTAL
	ANCHO	LONG	ANCHO			
Refuerzo long Eje A y B viga cim		3,96		0,56	8	17,74
Refuerzo long Eje 1 y 2 viga cim		3,96		0,56	8	17,74
estribo eje A y B viga cim		0,56		0,25	46	6,44
estribo eje 1 y 2 viga cim		0,56		0,25	46	6,44
Dintel Puerta		0,98		0,56	2	1,10
estribo dintel puerta		0,15		0,25	8	0,30
Refuerzo long Eje A y B aerea		3,92		0,56	8	17,56
Refuerzo long Eje 1 y 2 aerea		3,92		0,56	8	17,56
Estribo eje A y B aerea		0,48		0,25	46	5,52
Estribo eje 1 y 2 aerea		0,48		0,25	46	5,52
Dintel ventana		1,56		0,56	2	1,75
Estribo dintel ventana		0,15		0,25	9	0,34
refuerzo long eje A viga cinta		4,12		0,56	2	4,61
refuerzo long eje B viga cinta		4,12		0,56	2	4,61
Estribo Eje A viga cinta		0,15		0,25	19	0,71
Estribo Eje B viga cinta		0,15		0,25	19	0,71
Columnas L=2,60		2,82		0,56	8	12,63
Estribos columnas		0,48		0,25	34	4,08
Columnas L=3,29		3,47		0,56	8	15,55
Estribos columnas		0,48		0,25	42	5,04
SUBTOTAL						145,96

OBSERVACIONES:

Elaboro:

Reviso:

TOTAL 145,96

ING. ANGIJE PAOLA CASTILLO OBANDO
 Directora de Urbanismo y Desarrollo territorial

ING. NORVEY ESTEBAN CARDONA NUNEZ
 Profesional de apoyo - Direc. Urbanismo

ALCALDIA MUNICIPAL DE RICAURTE
 DEPARTAMENTO DE CUNDINAMARCA
 SECRETARIA DE PLANEACION
 DIRECCION DE URBANISMO Y DESARROLLO TERRITORIAL

PROYECTO: MEJORAMIENTOS DE VIVIENDA EN EL MUNICIPIO DE RICAURTE - CUNDINAMARCA - UNIDAD HABITACION

CAPITULO		PRELIMINARES Y CIMENTACION			FECHA:	ene-26
ITEM	1,6	VIGA DE AMARRE EN CONCRETO 3500 PSI 20X20			UNIDAD	'ML
	DESCRIPCION	DIMENSIONES			NUMERO DE ELEMENTOS	MEDIDA TOTAL
		ANCHO	LONG	ALTO		
	Viga Eje A y B		4,00		2	8,00
	Viga Eje 1 y 2		3,60		2	7,20
OBSERVACIONES:					SUBTOTAL	15,20
					TOTAL	15,20

Reviso:

Elaboro:

ING. NORVEY ESTEBAN CARDONA NUÑEZ
 Profesional de apoyo - Direc. Urbanismo

ING. ANGIE PAOLA CASTILLO OBANDO
 Directora de Urbanismo y Desarrollo territorial

ALCALDIA MUNICIPAL DE RICAURTE
DEPARTAMENTO DE CUNDINAMARCA
SECRETARIA DE PLANEACION
DIRECCION DE URBANISMO Y DESARROLLO TERRITORIAL



PROYECTO: MEJORAMIENTOS DE VIVIENDA EN EL MUNICIPIO DE RICAURTE - CUNDINAMARCA - UNIDAD HABITACION

CAPITULO 2 ESTRUCTURA Y MAMPOSTERIA

ITEM 2,1 REFUERZO MALLA ELECTROSOLDADA

UNIDAD	MEDIDA TOTAL
KG	17,24

DESCRIPCION	DIMENSIONES		
	ANCHO	LONG	PESO REF: 4-4
Area	3,60	3,60	1,33

OBSERVACIONES: Elaboto: Reviso:

ING. NORVEY ESTEBAN CARDONA NUÑEZ
Profesional de apoyo - Direc. Urbanismo

ING. ANGIE PAOLA CASTILLO OBANDO
Directora de Urbanismo y Desarrollo territorial

SUBTOTAL	17,24
TOTAL	17,24

ALCALDIA MUNICIPAL DE RICAURTE
 DEPARTAMENTO DE CUNDINAMARCA
 SECRETARIA DE PLANEACION
 DIRECCION DE URBANISMO Y DESARROLLO TERRITORIAL



PROYECTO: MEJORAMIENTOS DE VIVIENDA EN EL MUNICIPIO DE RICAURTE - CUNDINAMARCA - UNIDAD HABITACION

CAPITULO	ITEM	DESCRIPCION	DIMENSIONES			FECHA:	ene-26
			ANCHO	LONG	ALTO		
2	2,3	VIGA AEREA 3500 PSI 12X20CM				UNIDAD	ML
		Viga Eje A y B		3,60		NUMERO DE ELEMENTOS	MEDIDA TOTAL
		Viga Eje 1 y 2		3,60		2	7,20
						2	7,20
						SUBTOTAL	14,40
						TOTAL	14,40

OBSERVACIONES:

Elaboro:

Reviso:

ING. NORVEY ESTEBAN CARDONA NUNEZ
 Profesional de apoyo - Direc. Urbanismo

ING. ANGLIE PAOLA CASTILLO OBANDO
 Directora de Urbanismo y Desarrollo territorial

ALCALDIA MUNICIPAL DE RICAURTE
 DEPARTAMENTO DE CUNDINAMARCA
 SECRETARIA DE PLANEACION
 DIRECCION DE URBANISMO Y DESARROLLO TERRITORIAL

PROYECTO: MEJORAMIENTOS DE VIVIENDA EN EL MUNICIPIO DE RICAURTE - CUNDINAMARCA - UNIDAD HABITACION

ESTRUCTURA Y MAMPOSTERIA

MURO EN BLOQUE N° 4 E= 0.10 M

CAPITULO	ITEM	DESCRIPCION	DIMENSIONES			FECHA:	UNIDAD	MEDIDA TOTAL
			ANCHO	LONG	ALTO			
2	2,4	Fachada principal		4,00	2,60	ene-26	M2	10,40
		Puerta		0,90	2,00			-1,80
		Lateral		4,00	2,60			20,80
		ventana		1,40	1,50			-2,10
		fachada posterior		4,00	2,60			10,40
		Lateral area triangular		4,00	0,69			2,76
		Columnas		0,20	2,60			-1,04
		Columnas		0,20	3,29			-1,32
SUBTOTAL								38,10
TOTAL								38,10

OBSERVACIONES:

Elaboro:

Reviso:

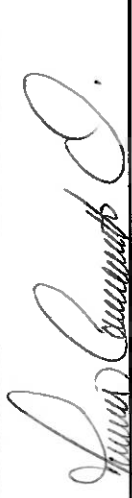

ING. NORVEGESTEBAN CARDONA NUNEZ
 Profesional de apoyo - Direc. Urbanismo

ING. ANGIE PAOLA CASTILLO OBANDO
 Directora de Urbanismo y Desarrollo territorial

ALCALDIA MUNICIPAL DE RICAURTE
 DEPARTAMENTO DE CUNDINAMARCA
 SECRETARIA DE PLANEACION
 DIRECCION DE URBANISMO Y DESARROLLO TERRITORIAL



PROYECTO: MEJORAMIENTOS DE VIVIENDA EN EL MUNICIPIO DE RICAURTE - CUNDINAMARCA - UNIDAD HABITACION

CAPITULO 2 ESTRUCTURA Y MAMPOSTERIA

ITEM	DESCRIPCION	DIMENSIONES			FECHA:	UNIDAD	MEDIDA TOTAL
		ANCHO	LONG	ALTO			
2,5	VIGA CINTA 3500 PSI 12X10 CM	0,12	4,05	0,10	ene-26	M3	0,10
SUBTOTAL							0,10
TOTAL							0,10

OBSERVACIONES:

Elaboro:

Reviso:

ING. NORVEY ESTEBAN CARDONA NUÑEZ
 Profesional de apoyo - Direc. Urbanismo

ING. ANGIE PAOLA CASTILLO OBANDO
 Directora de Urbanismo y Desarrollo territorial

ALCALDIA MUNICIPAL DE RICAURTE
 DEPARTAMENTO DE CUNDINAMARCA
 SECRETARIA DE PLANEACION
 DIRECCION DE URBANISMO Y DESARROLLO TERRITORIAL

PROYECTO: MEJORAMIENTOS DE VIVIENDA EN EL MUNICIPIO DE RICAURTE - CUNDINAMARCA - UNIDAD HABITACION

CAPITULO	ITEM	ESTRUCTURA Y MAMPOSTERIA	DIMENSIONES			FECHA:	ene-26
			ANCHO	LONG	ALTO		
	2,6	COLUMNAS 3500 PSI 12x20CM				UNIDAD	ML
		DESCRIPCION				NUMERO DE ELEMENTOS	MEDIDA TOTAL
		Columnas			2,60	2	5,20
		Columnas			3,29	2	6,58
						SUBTOTAL	11,78
						TOTAL	11,78

OBSERVACIONES:

Reviso:

Elabora:

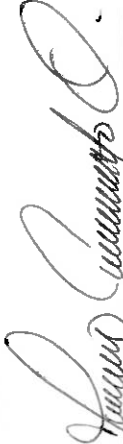

ING. ANGIE PAOLA CASTILLO OBANDO
 Directora de Urbanismo y Desarrollo territorial



ING. NORVEY ESTEBAN CARDONA NUÑEZ
 Profesional de apoyo - Direc. Urbanismo



ALCALDIA MUNICIPAL DE RICAURTE
 DEPARTAMENTO DE CUNDINAMARCA
 SECRETARIA DE PLANEACION
 DIRECCION DE URBANISMO Y DESARROLLO TERRITORIAL

PROYECTO: MEJORAMIENTOS DE VIVIENDA EN EL MUNICIPIO DE RICAURTE - CUNDINAMARCA - UNIDAD HABITACION

CAPITULO	ITEM	PISOS BASES	DIMENSIONES			FECHA:	ene-26		
			ANCHO	LONG	ALTO				
	3	ALISTADO PISOS 1:3, E=0.04. INC ESMALTADO Y MINERAL				UNIDAD	M2		
	3,1								
				3,85	3,85			1	
SUBTOTAL									14,82
TOTAL							14,82		

OBSERVACIONES:

Elaboro:

Reviso:

ING. NORVEY ESTEBAN CARDONA NUÑEZ
 Profesional de apoyo - Direc. Urbanismo

ING. ANGIE PAOLA CASTILLO OBANDO
 Directora de Urbanismo y Desarrollo territorial

ALCALDIA MUNICIPAL DE RICAURTE
 DEPARTAMENTO DE CUNDINAMARCA
 SECRETARIA DE PLANEACION
 DIRECCION DE URBANISMO Y DESARROLLO TERRITORIAL

PROYECTO: MEJORAMIENTOS DE VIVIENDA EN EL MUNICIPIO DE RICAURTE - CUNDINAMARCA - UNIDAD HABITACION

CAPITULO	ITEM	DESCRIPCION	DIMENSIONES			FECHA:	MEDIDA TOTAL
			ANCHO	LONG	ALTO		
5	5,2	SALIDA TOMA DOBLE PVC COMPLETA				ene-26	UN
		Toma doble				2	2,00
						SUBTOTAL	2,00
						TOTAL	2,00

OBSERVACIONES:

Elaboro: _____ Reviso: 

ING. NORVEY ESTEBAN CARDONA NUÑEZ
 Profesional de apoyo - Direc. Urbanismo

ING. ANGIE PAOLA CASTILLO OBANDO
 Directora de Urbanismo y Desarrollo territorial

ALCALDIA MUNICIPAL DE RICAURTE
 DEPARTAMENTO DE CUNDINAMARCA
 SECRETARIA DE PLANEACION
 DIRECCION DE URBANISMO Y DESARROLLO TERRITORIAL

PROYECTO: MEJORAMIENTOS DE VIVIENDA EN EL MUNICIPIO DE RICAURTE - CUNDINAMARCA - UNIDAD HABITACION

CAPITULO		CUBIERTA			FECHA:	ene-26
ITEM	5,3	DESCRIPCION	DIMENSIONES		UNIDAD	MEDIDA TOTAL
			ANCHO	LONG	ALTO	
ACOMETIDA AÉREA 10 M. PVC						
		acoemtida			1	1,00
OBSERVACIONES:					SUBTOTAL	1,00
					TOTAL	1,00

Elaboro:  Profesional de apoyo - Direc. Urbanismo

Reviso:  ING. ANGIE PAOLA CASTILLO OBANDO
 Directora de Urbanismo y Desarrollo territorial

ALCALDIA MUNICIPAL DE RICAURTE
DEPARTAMENTO DE CUNDINAMARCA
SECRETARIA DE PLANEACION
DIRECCION DE URBANISMO Y DESARROLLO TERRITORIAL

PROYECTO: MEJORAMIENTOS DE VIVIENDA EN EL MUNICIPIO DE RICAURTE - CUNDINAMARCA - UNIDAD HABITACION

CAPITULO 6 CARPINTERIA METALICA FECHA: ene-26

ITEM 6,2 PUERTA EN LÁMINA CAL 18 INC. ANTICORROSIVO M2

DESCRIPCION	DIMENSIONES			NUMERO DE ELEMENTOS	MEDIDA TOTAL
	ANCHO	LONG	ALTO		
Puerta	0,90		2,00	1	1,80

SUBTOTAL 1,80

TOTAL 1,80

OBSERVACIONES:

Elaboro: *[Signature]*
Reviso: *[Signature]*
ING. NORVEY ESTEBAN CARDONA NUÑEZ
Profesional de apoyo - Direc. Urbanismo

ING. ANGIE PAOLA CASTILLO OBANDO
Directora de Urbanismo y Desarrollo territorial

ALCALDIA MUNICIPAL DE RICAURTE
 DEPARTAMENTO DE CUNDINAMARCA
 SECRETARIA DE PLANEACION
 DIRECCION DE URBANISMO Y DESARROLLO TERRITORIAL

PROYECTO: MEJORAMIENTOS DE VIVIENDA EN EL MUNICIPIO DE RICAURTE - CUNDINAMARCA - UNIDAD HABITACION

CAPITULO 6 CARPINTERIA METALICA

ITEM	FECHA:	UNIDAD	MEDIDA TOTAL	DIMENSIONES			NUMERO DE ELEMENTOS	MEDIDA TOTAL
				ANCHO	LONG	ALTO		
6,3	ene-26	UN	1,00				1	1,00
MARCO PARA PUERTA EN LÁMINA CAL 18-0.8								
DESCRIPCION Marco puerta								
				SUBTOTAL				1,00
				TOTAL				1,00

OBSERVACIONES:

Elabora:

Reviso:

ING. NORVEY ESTEBAN CARDONA NUÑEZ
 Profesional de apoyo - Direc. Urbanismo

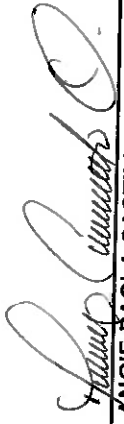
 ING. ANGIE PAOLA CASTILLO OBANDO
 Directora de Urbanismo y Desarrollo territorial

ALCALDIA MUNICIPAL DE RICAURTE
DEPARTAMENTO DE CUNDINAMARCA
SECRETARIA DE PLANEACION
DIRECCION DE URBANISMO Y DESARROLLO TERRITORIAL

PROYECTO: MEJORAMIENTOS DE VIVIENDA EN EL MUNICIPIO DE RICAURTE - CUNDINAMARCA - UNIDAD HABITACION

CAPITULO 6

CARPINTERIA METALICA

FECHA: ene-26

ITEM 6,4

VENTANA LÁMINA CALIBRE 18 INC. ANTICORROSIVO

UNIDAD M2

DESCRIPCION

DIMENSIONES

Ventana

ANCHO

LONG

ALTO

1,50
1,40

NUMERO DE ELEMENTOS

1

MEDIDA TOTAL

2,10

OBSERVACIONES:

SUBTOTAL 2,10

TOTAL 2,10

Reviso:

ING. NORVEY ESTEBAN CARDONA NUÑEZ
Profesional de apoyo - Direc. Urbanismo

ING. ANGIE PAOLA CASTILLO OBANDO
Directora de Urbanismo y Desarrollo territorial

ALCALDIA MUNICIPAL DE RICAURTE
 DEPARTAMENTO DE CUNDINAMARCA
 SECRETARIA DE PLANEACION
 DIRECCION DE URBANISMO Y DESARROLLO TERRITORIAL



PROYECTO: MEJORAMIENTOS DE VIVIENDA EN EL MUNICIPIO DE RICAURTE - CUNDINAMARCA - UNIDAD HABITACION

CAPITULO 6 CARPINTERIA METALICA

ITEM	DESCRIPCION	FECHA:	UNIDAD	MEDIDA TOTAL
6,5	VIDRIO ESMERILADO INCOLORO 4 MM ✓	ene-26	M2	2,10

DESCRIPCION	DIMENSIONES			NUMERO DE ELEMENTOS	MEDIDA TOTAL
	ANCHO	LONG	ALTO		
Ventana	1,50	1,50	1,40	1	2,10

OBSERVACIONES:

Elaboro: Reviso:

<p>ING. NORVEY ESTEBAN CARDONA NUÑEZ Profesional de apoyo - Direc. Urbanismo</p>	<p style="text-align: right;"><i>Paola Castillo Obando</i> ING. ANGIE PAOLA CASTILLO OBANDO Directora de Urbanismo y Desarrollo territorial</p>
<p>SUBTOTAL 2,10</p> <p>TOTAL 2,10</p>	

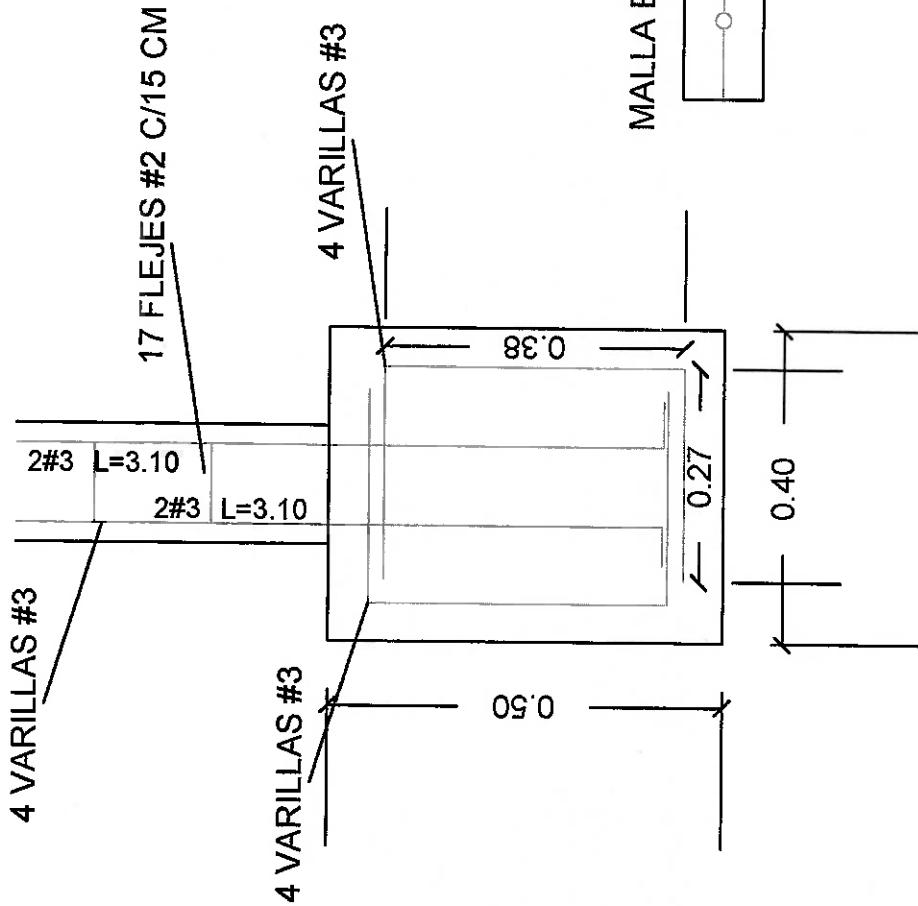

DETALLE ANDEN

DETALLE DADO



REGISTRADO DE VIVIENDA
 DETALLES DEL MUNICIPIO DE
 RICAUARTE - CUNDINAMARCA

CONTIENE:
 DETALLE DADO
 DETALLE ANDEN

APROBADO:
 ING. OTTAVIO MANSUELLO GUTIERREZ C/ GUANDILO
 INGENIERO EN INGENIERIA CIVIL Y ESPECIALIDAD EN MANTENIMIENTO DE OBRAS DE INGENIERIA CIVIL Y ESPECIALIDAD TERRITORIAL

REVISADO:
 ING. VICTOR J. ALBA CASTILLO GONZALEZ
 INGENIERO EN INGENIERIA CIVIL Y ESPECIALIDAD EN MANTENIMIENTO DE OBRAS DE INGENIERIA CIVIL Y ESPECIALIDAD TERRITORIAL

BOBADO:
 ING. NORBERTO ESTEBAN CARRERON SUAREZ
 INGENIERO EN INGENIERIA CIVIL Y ESPECIALIDAD EN MANTENIMIENTO DE OBRAS DE INGENIERIA CIVIL Y ESPECIALIDAD TERRITORIAL

EDUCACION:
 MINISTERIO DE
 EDUCACION

COMENTARIOS:

FECHA: 2020

INDICACION:

PLANO:

1 de 1

ALCALDIA MUNICIPAL DE RICAURTE

DEPARTAMENTO DE CUNDINAMARCA

SECRETARIA DE PLANEACION - DIRECCION DE URBANISMO Y DESARROLLO TERRITORIAL



PRESUPUESTO D: PRESUPUESTO DE OBRA - AMPARO ALTURO

Nº	ÍTEM DE PAGO	ESPECIFICACIONES		DESCRIPCIÓN	UND.	CANTIDAD	VALOR UNITARIO	VALOR TOTAL
		GENERAL	PARTICULAR					
D) AMPARO ALTURO								
1, PRELIMINARES Y CIMENTACION								
1.1	16.4			EXCAVACIÓN MANUAL EN MATERIAL COMUN H=0.0-2.0 M (INCLUYE RETIRO DE SOBANTES A UNA DISTANCIA MENOR DE 5 KM)	M3	6.05	\$ 86.186,00	\$ 521.425,00
1.2	16.8			RELLENO EN RECEO COMUN COMPACTADO MECANICAMENTE	M3	3.02	\$ 170.435,00	\$ 514.714,00
1.3	4.23			REFUERZO MALLA ELECTROSOLDADA REF. 4 MM	KG	40,21	\$ 15.259,00	\$ 613.564,00
Subtotal								\$ 1.649.703,00
2, ESTRUCTURA								
2.1	13.13			PLACA BASE CONCRETO 0.1 2500 PSI	M2	30,23	\$ 98.924,00	\$ 2.990.473,00
2.2	6.17			PAÑETE LISO MUROS 1:4, E=1.5 CM	M2	83,86	\$ 38.648,00	\$ 3.241.021,00
2.3	5.17			MURO EN BLOQUE N. 5 E:0.12 M	M2	10,35	\$ 87.268,00	\$ 903.224,00
2.4	4.3			COLUMNAS 3500 PSI 15x15 CM	M3	0,06	\$ 1.642.760,00	\$ 98.566,00
2.5	4.22			ACERO FIGURADO 60000 PSI	KG	18,66	\$ 11.625,00	\$ 216.923,00
Subtotal								\$ 7.450.207,00
								\$ 9.089.910,00
SUBTOTAL OBRAS								\$ 9.089.910,00

NOTA 1: Se debe tener en cuenta que el PRECIO UNITARIO incluye el valor de A.I.U.

NOTA 2: Cuando la fracción decimal del peso sea igual o superior a 5 se aproximará por exceso al número entero siguiente del peso y cuando la fracción decimal del peso sea inferior a 5 se aproximará por defecto al número entero del peso

NOTA 3: El A.I.U. y su discriminación deben estar en porcentaje (%).

DESCRIPCION	A=	PORCENTAJE
ADMINISTRACIÓN	A=	30%
IMPREVISTO	I=	1%
UTILIDAD	U=	5%
TOTAL A.I.U	A.I.U.=	36%

Proyectó:

ING. NORVEY ESTEBAN CARDONA MUÑEZ
CONTRATISTA DE APOYO DIRECCION DE URBANISMO

Revisó:

ING. ARGIE PAOLA CASTILLO OBANDO
DIRECTORA DE URBANISMO Y DESARROLLO TERRITORIAL

Aprobó:

ING. SORANY MARIEL ORTEGA DELGADILLO
SECRETARIA DE PLANEACION

Ricaurte

Alcaldía Municipal

ALCALDIA MUNICIPAL DE RICAURTE
 DEPARTAMENTO DE CUNDINAMARCA
 SECRETARIA DE PLANEACION
 DIRECCION DE URBANISMO Y DESARROLLO TERRITORIAL

PROYECTO: MEJORAMIENTOS DE VIVIENDA EN EL MUNICIPIO DE RICAURTE, CUNDINAMARCA.

CAPITULO ITEM	1 1,2	PRELIMINARES Y CIMENTACION RELLENO EN RECEBO COMUN COMPACTADO MECANICAMENTE	DIMENSIONES			FECHA: UNIDAD	ene-26 M3	
			DESCRIPCION	ANCHO	LONG			ALT
		Placa	4,17	7,25	0,10	1	3,02	
							SUBTOTAL	3,02
							TOTAL	3,02

OBSERVACIONES:

Elaboro:

Reviso:



ING. NORVEY ESTEBAN CARDONA NUÑEZ
 Profesional de apoyo - Sec Planeación

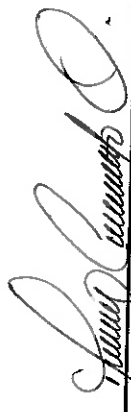

ING. ANGIE PAOLA CASTILLO OBANDO
 Directora de Urbanismo y Desarrollo Territorial

ALCALDIA MUNICIPAL DE RICAURTE
 DEPARTAMENTO DE CUNDINAMARCA
 SECRETARIA DE PLANEACION
 DIRECCION DE URBANISMO Y DESARROLLO TERRITORIAL



PROYECTO: MEJORAMIENTOS DE VIVIENDA EN EL MUNICIPIO DE RICAURTE, CUNDINAMARCA.

CAPITULO ITEM	1 1,3	PRELIMINARES Y CIMENTACION REFUERZO MALLA ELECTROSOLDADA			FECHA:		ene-26	
		DESCRIPCION	DIMENSIONES		Peso especifico (4 mm)	UNIDAD	MEDIDA TOTAL	
			ANCHO	LONG				PROF
		placa	4,17	7,25		1,33	40,21	
		OBSERVACIONES:				SUBTOTAL		40,21
						TOTAL		40,21

Elaboro:
 ING. NORVEY ESTEBAN CARDONA NUÑEZ
 Profesional de apoyo - Sec Planeación

Reviso:
 ING. ANGIÉ PAOLA CASTILLO OBANDO
 Directora de Urbanismo y Desarrollo Territorial



ALCALDIA MUNICIPAL DE RICAURTE
 DEPARTAMENTO DE CUNDINAMARCA
 SECRETARIA DE PLANEACION
 DIRECCION DE URBANISMO Y DESARROLLO TERRITORIAL

PROYECTO: MEJORAMIENTOS DE VIVIENDA EN EL MUNICIPIO DE RICAURTE, CUNDINAMARCA.

CAPITULO	2	ESTRUCTURA
ITEM	2,2	PAÑETE LISO MUROS 1,4, E=1.5 CM

DESCRIPCION	DIMENSIONES			FECHA:	UNIDAD	MEDIDA TOTAL
	ANCHO	LONG	ALTO			
Patio		7,25	3,10	ene-26	M2	44,95
muro divisorio		4,17	3,10			25,85
		2,5	2,55			13,06

OBSERVACIONES:	
SUBTOTAL	
	83,86
TOTAL	
	83,86

Elaboro: Reviso:

ING. NORVEY ESTEBAN CARDONA NUÑEZ
 Profesional de apoyo - Sec Planeación

ING. ANGIE PAOLA CASTILLO OBANDO
 Directora de Urbanismo y Desarrollo Territorial

ALCALDIA MUNICIPAL DE RICAURTE
 DEPARTAMENTO DE CUNDINAMARCA
 SECRETARIA DE PLANEACION
 DIRECCION DE URBANISMO Y DESARROLLO TERRITORIAL



PROYECTO: MEJORAMIENTOS DE VIVIENDA EN EL MUNICIPIO DE RICAURTE, CUNDINAMARCA.

CAPITULO ITEM	2 2,3	ESTRUCTURA			FECHA: UNIDAD	ene-26 M2	
		DESCRIPCION	DIMENSIONES				NUMERO DE ELEMENTOS
			ANCHO	LONG	ALTO		
		Hilada patio		4,18	0,95	3,97	
		Muro divisorio habitacion		2,50	2,55	6,38	
OBSERVACIONES:						SUBTOTAL	10,35
Elaboro:						TOTAL	10,35

Reviso:

ING. NORVEGESTEBAN CARDONA NUÑEZ
 Profesional de apoyo - Sec Planeación

ING. ANGIE PAOLA CASTILLO OBANDO
 Directora de Urbanismo y Desarrollo Territorial

Ricaurte

Alcaldía Municipal

ALCALDIA MUNICIPAL DE RICAURTE
 DEPARTAMENTO DE CUNDINAMARCA
 SECRETARIA DE PLANEACION
 DIRECCION DE URBANISMO Y DESARROLLO TERRITORIAL

PROYECTO: MEJORAMIENTOS DE VIVIENDA EN EL MUNICIPIO DE RICAURTE, CUNDINAMARCA.

CAPITULO ITEM	2 2,5	ESTRUCTURA ACERO FIGURADO 60000 PSI	DIMENSIONES			FECHA: UNIDAD	ene-26 KG
			DESCRIPCION	ANCHO	PESO		
		REFUERZO		0,56	2,55	8	11,42
		FLEJES		0,56	0,76	17	7,24
						SUBTOTAL	18,66

OBSERVACIONES:

Elaboro:



ING. NORVEY ESTEBAN CARDONA NUÑEZ
 Profesional de apoyo - Sec Planeación

Reviso:

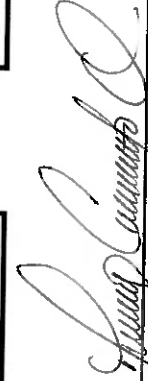

ING. ANGE PAOLA CASTILLO OBANDO
 Directora de Urbanismo y Desarrollo Territorial

TOTAL	18,66
-------	-------

ALCALDIA MUNICIPAL DE RICAURTE

DEPARTAMENTO DE CUNDINAMARCA

SECRETARIA DE PLANEACION - DIRECCION DE URBANISMO Y DESARROLLO TERRITORIAL



PRESUPUESTO E: PRESUPUESTO DE OBRA - LIGIA GUTIERREZ

Nº	ITEM DE PAGO	ESPECIFICACIONES		DESCRIPCIÓN	UND.	CANTIDAD	VALOR UNITARIO	VALOR TOTAL
		GENERAL	PARTICULAR					
E) LIGIA GUTIERREZ								
1, PRELIMINARES Y CIMENTACION								
	1.1	5.3 URB		ANDEN CONCRETO 2500 PSI EN SITIO E=0.1 M	M2	53.00	\$ 109.699,00	\$ 5.814.047,00
	1.2	16.8		RELLENO EN RECEO COMUN COMPACTADO MECANICAMENTE	M3	5.30	\$ 170.435,00	\$ 903.306,00
	1.3	4.22		ACERO FIGURADO 60000 PSI	KG	69,96	\$ 11.625,00	\$ 813.285,00
	1.4	16.3		EXCAVACIÓN MANUAL ZANJA EN TIERRA H=0,2 M	M3	11,45	\$ 57.785,00	\$ 661.638,00
	1.5	4.23		REFUERZO MALLA ELECTROSOLDADA REF. 4 MM	KG	70,49	\$ 15.259,00	\$ 1.075.607,00
Subtotal								\$ 8.267.883,00
SUBTOTAL OBRAS								\$ 9.267.883,00

NOTA 1: Se debe tener en cuenta que el PRECIO UNITARIO incluye el valor de A.I.U.

NOTA 2: Cuando la fracción decimal del peso sea igual o superior a 5 se aproximará por exceso al número entero siguiente del peso y cuando la fracción decimal del peso sea inferior a 5 se aproximará por defecto al número entero del peso.

NOTA 3: El A.I.U y su discriminación deben estar en porcentaje (%).

DESCRIPCION		PORCENTAJE
ADMINISTRACIÓN	A=	30%
IMPREVISTO	I=	1%
UTILIDAD	U=	5%
TOTAL A.I.U	A.I.U.=	36%

Proyectó:

ING. NORVEY ESTEBAN CARDONA NUNEZ
CONTRATISTA DE APOYO DIRECCION DE URBANISMO

Revisó:

ING. ANGIE PAOLA CASTILLO OBANDO
DIRECTORA DE URBANISMO Y DESARROLLO TERRITORIAL

Aprobó:

ING. SORANY MARNELL ORTEGA BELTRILLO
SECRETARIA DE PLANEACION

ALCALDIA MUNICIPAL DE RICAURTE
 DEPARTAMENTO DE CUNDINAMARCA
 SECRETARIA DE PLANEACION
 DIRECCION DE URBANISMO Y DESARROLLO TERRITORIAL



PROYECTO: MEJORAMIENTOS DE VIVIENDA EN EL MUNICIPIO DE RICAURTE, CUNDINAMARCA.

CAPITULO ITEM	PISOS BASES			DIMENSIONES			FECHA:	
	1	ANDEN CONCRETO 2500 PSI EN SITIO E=0,1 M		ANCHO	LONGI	UND	UNIDAD	ene-26
		1,1						
DESCRIPCION				ANCHO	LONGI	UND	NUMERO DE ELEMENTOS	MEDIDA TOTAL
			CORREDORES	1,00	53,0		1	53,00
OBSERVACIONES:							SUBTOTAL	53,00
							TOTAL	53,00

Elaboró:

ING. NORVEY ESTEBAN CARDONA NUÑEZ
 Profesional de apoyo - Sec Planeación

Revisó:

ING. ANGIE PAOLA CASTILLO OBANDO
 DIRECTORA DE URBANISMO Y DESARROLLO

ALCALDIA MUNICIPAL DE RICAURTE
 DEPARTAMENTO DE CUNDINAMARCA
 SECRETARIA DE PLANEACION
 DIRECCION DE URBANISMO Y DESARROLLO TERRITORIAL

Ricaurte

Alcaldía Municipal

PROYECTO: MEJORAMIENTOS DE VIVIENDA EN EL MUNICIPIO DE RICAURTE, CUNDINAMARCA.

CAPITULO ITEM	1 1,4	PISOS BASES			FECHA: UNIDAD	ene-26 M3	
		DESCRIPCION	DIMENSIONES				
		EXCAVACIÓN MANUAL ZANJA EN TIERRA H=0,2 M	ANCHO	LONG	ALTO	NUMERO DE ELEMENTOS	MEDIDA TOTAL
		Anden	1,08	53	0,20	1	11,45
						SUBTOTAL	11,45
						TOTAL	11,45

OBSERVACIONES:

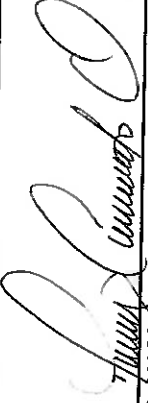
Elaboro: 
 Reviso: 

ING. NORVEY ESTEBAN CARDONA NUÑEZ
 Profesional de apoyo - Sec Planeación

ING. ANGIE PAOLA CASTILLO OBANDO
 Directora de Urbanismo y Desarrollo Territorial

ALCALDIA MUNICIPAL DE RICAURTE

DEPARTAMENTO DE CUNDINAMARCA

SECRETARIA DE PLANEACION

DIRECCION DE URBANISMO Y DESARROLLO TERRITORIAL

Ricaurte
Alcaldía Municipal

PROYECTO:

MEJORAMIENTOS DE VIVIENDA EN EL MUNICIPIO DE RICAURTE, CUNDINAMARCA.

CAPITULO 1

PISOS BASES

ITEM 1.5

REFUERZO MALLA ELECTROSOLDADA

FECHA: ene-26
UNIDAD KG

DESCRIPCION

DIMENSIONES

ANCHO

LONG

ALTO

1,0

53

1,33

NUMERO DE ELEMENTOS

MEDIDA TOTAL

70,49

OBSERVACIONES:

Elabora:

Reviso:

ING. NORVEY ESTEBAN CARDONA NUÑEZ
Profesional de apoyo - Sec Planeación

ING. ANGE PAOLA CASTILLO OBANDO
Directora de Urbanismo y Desarrollo Territorial

SUBTOTAL 70,49

TOTAL 70,49

ALCALDIA MUNICIPAL DE RICAURTE

DEPARTAMENTO DE CUNDINAMARCA

SECRETARIA DE PLANEACION - DIRECCION DE URBANISMO Y DESARROLLO TERRITORIAL



PRESUPUESTO F: PRESUPUESTO DE OBRA - LUIS EDUARDO GONGORA

Nº	ITEM DE PAGO	ESPECIFICACIONES		DESCRIPCIÓN	UND.	CANTIDAD	VALOR UNITARIO	VALOR TOTAL
		GENERAL	PARTICULAR					
F) LUIS EDUARDO GONGORA								
1, PRELIMINARES Y CIMENTACION								
	1.1	16,8		RELLENO EN RECEBO COMUN COMPACTADO MECANICAMENTE	M3	2,69	\$ 170.435,00	\$ 458.470,00
	1.2	4,23		REFUERZO MALLA ELECTROSOLDADA REF 4MM	KG	35,74	\$ 15.259,00	\$ 545.357,00
Subtotal								\$ 1.003.827,00
2, ESTRUCTURA								
	2,1	5,3 URB		ANDEN CONCRETO 2500 PSI EN SITIO E=0,1 M	M2	26,88	\$ 109.699,00	\$ 2.948.709,00
Subtotal								\$ 2.948.709,00
3, ACABADOS								
	3,1	6,17		PAÑETE LISO MUROS 1:4. E=1,5 CM	M2	79,85	\$ 38.648,00	\$ 3.086.043,00
	3,2	6,3		FILOS O DILATAIONES SMURO	ML	9,28	\$ 10.165,00	\$ 94.331,00
Subtotal								\$ 3.180.374,00
								SUBTOTAL OBRAS \$ 7.132.910,00

NOTA 1: Se debe tener en cuenta que el PRECIO UNITARIO incluye el valor de A.I.U.

NOTA 2: Cuando la fracción decimal del peso sea igual o superior a 5 se aproximará por exceso al número entero siguiente del peso y cuando la fracción decimal del peso sea inferior a 5 se aproximará por defecto al número entero del peso.

NOTA 3: El A.I.U y su discriminación deben estar en porcentaje (%).

DESCRIPCION		PORCENTAJE
ADMINISTRACIÓN	A=	30%
IMPREVISTO	I=	1%
UTILIDAD	U=	5%
TOTAL A.I.U	A.I.U.=	36%

Proyectó:

ING. NORVEY ESTEBAN CARDONA NUÑEZ
CONTRATISTA DE APOYO DIRECCION DE URBANISMO

Revisó:

ING. ANGIE PAOLA CASTILLO OBANDO
DIRECTORA DE URBANISMO Y DESARROLLO TERRITORIAL

Aprobó:

ING. SORANY MARNELL ORTEGA BELGADILLO
SECRETARIA DE PLANEACION

Ricaurte

Alcaldía Municipal

ALCALDIA MUNICIPAL DE RICAURTE
 DEPARTAMENTO DE CUNDINAMARCA
 SECRETARIA DE PLANEACION
 DIRECCION DE URBANISMO Y DESARROLLO TERRITORIAL

PROYECTO: MEJORAMIENTOS DE VIVIENDA EN EL MUNICIPIO DE RICAURTE, CUNDINAMARCA.

CAPITULO ITEM	1 1,1	PRELIMINARES Y CIMENTACION			FECHA:	ene-26
		RELLENO EN RECEBO COMUN COMPACTADO MECANICAMENTE				
DESCRIPCION		DIMENSIONES			NUMERO DE ELEMENTOS	MEDIDA TOTAL
		ANCHO	LONG	ALT		
Relleno		4,3	6,25	0,10	1	2,69
					SUBTOTAL	2,69
					TOTAL	2,69

OBSERVACIONES:

Elabora: _____ Reviso: _____

ING. NORVEY ESTEBAN CARDONA NUÑEZ
 Profesional de apoyo - Sec Planeación

ING. ANGE PAOLA CASTILLO OBANDO
 Directora de Urbanismo y Desarrollo Territorial

ALCALDIA MUNICIPAL DE RICAURTE
 DEPARTAMENTO DE CUNDINAMARCA
 SECRETARIA DE PLANEACION
 DIRECCION DE URBANISMO Y DESARROLLO TERRITORIAL



PROYECTO: MEJORAMIENTOS DE VIVIENDA EN EL MUNICIPIO DE RICAURTE, CUNDINAMARCA.

CAPITULO ITEM	1 1,2	PRELIMINARES Y CIMENTACION REFUERZO MALLA ELECTROSOLDADA	DIMENSIONES			FECHA: UNIDAD	ene-26 KG			
			DESCRIPCION	ANCHO	LONG			PROF	peso especifico	MEDIDA TOTAL
		Malla	4,3	6,25		1,33	35,74			
OBSERVACIONES:						SUBTOTAL	35,74			
						TOTAL	35,74			

Elaboro: **ING. NORVEY ESTEBAN CARDONA NUÑEZ**
 Profesional de apoyo - Sec Planeación

Reviso: **ING. ANGE PAOLA CASTILLO OBANDO**
 Directora de Urbanismo y Desarrollo Territorial

ALCALDIA MUNICIPAL DE RICAURTE

DEPARTAMENTO DE CUNDINAMARCA

SECRETARIA DE PLANEACION - DIRECCION DE URBANISMO Y DESARROLLO TERRITORIAL

Ricaurte

Alcaldía Municipal

PRESUPUESTO G: PRESUPUESTO DE OBRA - LUIS ENRIQUE GARCIA

Nº	ITEM DE PAGO	ESPECIFICACIONES		DESCRIPCIÓN	UND.	CANTIDAD	VALOR UNITARIO	VALOR TOTAL
		GENERAL	PARTICULAR					
G) LUIS ENRIQUE GARCIA								
1. PRELIMINARES Y CIMENTACION								
	1.1	16.8		RELLENO EN RECEBO COMUN COMPACTADO MECANICAMENTE	M3	1.56	\$ 170.435,00	\$ 265.879,00
	1.2	4.22		ACERO FIGURADO 60000 PSI	KG	20,59	\$ 11.625,00	\$ 239.359,00
	1.3	5.3 URB		ANDEN CONCRETO 2500 PSI EN SITIO E=0.1 M	M2	15,60	\$ 109.699,00	\$ 1.711.304,00
	1.4	16.3		EXCAVACIÓN MANUAL ZANJA EN TIERRA H=0.2 M	M3	15,60	\$ 57.785,00	\$ 901.446,00
	1.5	4.23		REFUERZO MALLA ELECTROSOLDADA REF 4MM	KG	20,75	\$ 15.259,00	\$ 316.624,00
Subtotal								\$ 3.434.612,00
SUBTOTAL OBRAS								\$ 3.434.612,00

NOTA 1: Se debe tener en cuenta que el PRECIO UNITARIO incluye el valor de A.I.U.

NOTA 2: Cuando la fracción decimal del peso sea igual o superior a 5 se aproximará por exceso al número entero siguiente del peso y cuando la fracción decimal del peso sea inferior a 5 se aproximará por defecto al número entero del peso.

NOTA 3: El A.I.U y su discriminación deben estar en porcentaje (%).

DESCRIPCION		PORCENTAJE
ADMINISTRACIÓN	A=	30%
IMPREVISTO	I=	1%
UTILIDAD	U=	5%
TOTAL A.I.U	A.I.U.=	36%

Proyectó:

 ING. NORVEY ESTEBAN CARDONA NUÑEZ
 CONTRATISTA DE APOYO DIRECCION DE URBANISMO

Revisó:

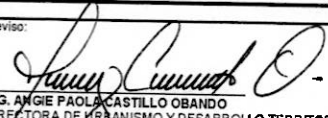
 ING. ANGIE PAOLA CASTILLO OBANDO
 DIRECTORA DE URBANISMO Y DESARROLLO TERRITORIAL

Aprobó:

 ING. SORANY MARNELL ORTEGA DELGAMILLO
 SECRETARIA DE PLANEACION

ALCALDIA MUNICIPAL DE RICAURTE
 DEPARTAMENTO DE CUNDINAMARCA
 SECRETARIA DE PLANEACION
 DIRECCION DE URBANISMO Y DESARROLLO TERRITORIAL



PROYECTO: MEJORAMIENTOS DE VIVIENDA EN EL MUNICIPIO DE RICAURTE, CUNDINAMARCA.

CAPITULO ITEM	1 1,2	PRELIMINARES Y CIMENTACION		DESCRIPCION	DIMENSIONES			FECHA: UNIDAD	ene-26 KG
		ACERO FIGURADO 60000 PSI			ANCHO	LONG	PESO		
				REFUERZO A		12,4	0,56	2	13,89
				FLEJES A		0,16	0,25	62	2,48
				REFUERZO A		3,2	0,56	2	3,58
				FLEJES A		0,16	0,25	16	0,64
								SUBTOTAL	20,59
								TOTAL	20,59

OBSERVACIONES:

Elaboro:

Reviso:

ING. RONALDO LOPEZ SUAREZ
 Profesional de apoyo - Sec Planeación

ING. ANGIE PAOLA CASTILLO OBANDO
 Directora de Urbanismo y Desarrollo Territorial

Ricaurte

Alcaldía Municipal

ALCALDIA MUNICIPAL DE RICAURTE
 DEPARTAMENTO DE CUNDINAMARCA
 SECRETARIA DE PLANEACION
 DIRECCION DE URBANISMO Y DESARROLLO TERRITORIAL



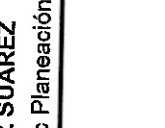

PROYECTO: MEJORAMIENTOS DE VIVIENDA EN EL MUNICIPIO DE RICAURTE, CUNDINAMARCA.

CAPITULO		PRELIMINARES Y CIMENTACION		FECHA:		ene-26
ITEM	1	ANDEN CONCRETO 2500 PSI EN SITIO E=0,1 M		UNIDAD		M2
DESCRIPCION		DIMENSIONES			NUMERO DE ELEMENTOS	MEDIDA TOTAL
		ANCHO	LONG	ALTO		
ANDEN		1,0	12,4			12,40
Relleno		1,0	3,2			3,20
SUBTOTAL						15,60
TOTAL						15,60

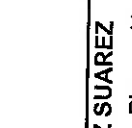
OBSERVACIONES:

Elaboro:  **ING. RONALDO LOPEZ SUAREZ**
 Profesional de apoyo - Sec Planeación

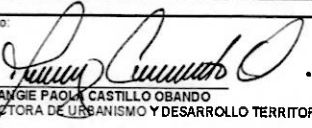
Reviso:  **ING. ANGIE PAOLA CASTILLO OBANDO**
 Directora de Urbanismo y Desarrollo Territorial

ALCALDIA MUNICIPAL DE RICAURTE								
DEPARTAMENTO DE CUNDINAMARCA								
SECRETARIA DE PLANEACION - DIRECCION DE URBANISMO Y DESARROLLO TERRITORIAL								
PRESUPUESTO H: PRESUPUESTO DE OBRA - LUZ MARINA DIAZ								
Nº	ÍTEM DE PAGO	ESPECIFICACIONES		DESCRIPCIÓN	UND.	CANTIDAD	VALOR UNITARIO	VALOR TOTAL
		GENERAL	PARTICULAR					
H) LUZ MARINA DIAZ								
1, PRELIMINARES Y CIMENTACION								
	1.1	7.32		ESTRUCTURA METALICA PARA TEJA (TUBO ESTRUCTURAL ABIERTO 4"x2", 15 MM)	M2	9.61	\$ 128.399,00	\$ 1.233.914,00
	1.2	7.21		TEJA EN LÁMINA GALVANIZADA CAL 26	M2	11,20	\$ 97.007,00	\$ 1.086.478,00
	1.3	6.17		PAÑETE LISO MUROS 1:4, E=1.5 CM	M2	130,90	\$ 38.648,00	\$ 5.059.023,00
	1.4	6.3		PAÑETE LISO MUROS 1:4, E=1.5 CM	ML	39,40	\$ 10.165,00	\$ 400.501,00
Subtotal								\$ 7.779.916,00
SUBTOTAL OBRAS								\$ 7.779.916,00
<p>NOTA 1: Se debe tener en cuenta que el PRECIO UNITARIO incluye el valor de A.I.U.</p> <p>NOTA 2: Cuando la fracción decimal del peso sea igual o superior a 5 se aproximará por exceso al número entero siguiente del peso y cuando la fracción decimal del peso sea inferior a 5 se aproximará por defecto al número entero del peso.</p> <p>NOTA 3: El A.I.U y su discriminación deben estar en porcentaje (%).</p>					DESCRIPCION		PORCENTAJE	
					ADMINISTRACIÓN	A=	30%	
					IMPREVISTO	I=	1%	
					UTILIDAD	U=	5%	
					TOTAL A.I.U	A.I.U.=	36%	
Proyectó:			Revisó:			Apróbo:		
 ING. NORVEY ESTEBAN CARDONA NUNEZ CONTRATISTA DE APOYO DIRECCION DE URBANISMO			 ING. ANGIE PAOLA CASTILLO OBANDO DIRECTORA DE URBANISMO Y DESARROLLO TERRITORIAL			 ING. SORANY MARNETT ORTEGA DELGADILLO SECRETARIA DE PLANEACION		

Ricaurte

Alcaldía Municipal

ALCALDIA MUNICIPAL DE RICAURTE
 DEPARTAMENTO DE CUNDINAMARCA
 SECRETARIA DE PLANEACION
 DIRECCION DE URBANISMO Y DESARROLLO TERRITORIAL

PROYECTO: MEJORAMIENTOS DE VIVIENDA EN EL MUNICIPIO DE RICAURTE, CUNDINAMARCA.

CAPITULO		ESTRUCTURA Y ACABADOS				FECHA:	ene-26
ITEM		PAÑETE LISO MUROS 1:4, E=1,5 CM				UNIDAD	M2
DESCRIPCION	DIMENSIONES			ALTO	NUMERO DE ELEMENTOS	MEDIDA TOTAL	
	ANCHO	LONG					
Cocina	3,04			2,60	4	29,93	
Cocina		3,06		2,60	4	30,38	
Habitacion 1 y 2		3,8		2,60	4	39,52	
Culata		3,8		0,70	2	5,32	
Culata		2,94		0,7	6	6,17	
Posterior	9,04			2,6	1	19,57	
SUBTOTAL						130,90	
TOTAL						130,90	

OBSERVACIONES:

Elaboro: 
 ING. NORVEY ESTEBAN CARDONA NUÑEZ
 Profesional de apoyo - Sec Planeación

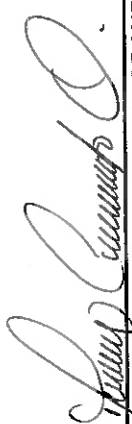
Reviso: 
 ING. ANGE PAOLA CASTILLO OBANDO
 Directora de Urbanismo y Desarrollo Territorial

PROYECTO: MEJORAMIENTOS DE VIVIENDA EN EL MUNICIPIO DE RICAURTE, CUNDINAMARCA.

CAPITULO ITEM	ESTRUCTURA Y ACABADOS FILOS O DILATACIONES S/MURO	DIMENSIONES			FECHA: UNIDAD	ene-26 ML
		ANCHO	LONG	ALTO		
1						
1,4						
	DESCRIPCION				NUMERO DE ELEMENTOS	MEDIDA TOTAL
	Cocina			2,60	4	10,40
	Cocina			2,60	4	10,40
	Habitacion 1 y 2			2,60	4	10,40
	Culata			0,70	2	1,40
	Culata			0,7	6	4,20
	Posterior			2,6	1	2,60
					SUBTOTAL	39,40

OBSERVACIONES:

Elaboro: _____

Reviso: _____

ING. NORVEY ESTEBAN CARDONA NUÑEZ
 Profesional de apoyo - Sec Planeación

ING. ANGIE PAOLA CASTILLO OBANDO
 Directora de Urbanismo y Desarrollo Territorial

ALCALDIA MUNICIPAL DE RICAURTE

DEPARTAMENTO DE CUNDINAMARCA

SECRETARIA DE PLANEACION - DIRECCION DE URBANISMO Y DESARROLLO TERRITORIAL



PRESUPUESTO I: PRESUPUESTO DE OBRA - LUZ MILA DONCEL

Nº	ITEM DE PAGO	ESPECIFICACIONES		DESCRIPCIÓN	UND.	CANTIDAD	VALOR UNITARIO	VALOR TOTAL
		GENERAL	PARTICULAR					
I) LUZ MILA DONCEL								
1. PRELIMINARES Y CIMENTACION								
	1.1	16.8		RELLENO EN RECEO COMUN COMPACTADO MECANICAMENTE	M3	3.48	\$ 170 435,00	\$ 593.114,00
	1.2	4.23		REFUERZO MALLA ELECTROSOLDADA REF 4MM	KG	53.93	\$ 15.259,00	\$ 822.918,00
Subtotal								\$ 1.416.032,00
2. ESTRUCTURA								
	2.1	5.3 URB		ANDEN CONCRETO 2500 PSI EN SITIO E=0.1 M	M2	40.55	\$ 109.699,00	\$ 4.448.294,00
Subtotal								\$ 4.448.294,00
								SUBTOTAL OBRAS \$ 5.864.326,00

NOTA 1: Se debe tener en cuenta que el PRECIO UNITARIO incluye el valor de A.I.U.

NOTA 2: Cuando la fracción decimal del peso sea igual o superior a 5 se aproximará por exceso al número entero siguiente del peso y cuando la fracción decimal del peso sea inferior a 5 se aproximará por defecto al número entero del peso.

NOTA 3: El A.I.U y su discriminación deben estar en porcentaje (%).

DESCRIPCION		PORCENTAJE
ADMINISTRACIÓN	A=	30%
IMPREVISTO	I=	1%
UTILIDAD	U=	5%
TOTAL A.I.U	A.I.U.=	36%

Proyectó:

ING. NORVEY ESTEBÁN CARDONA NUÑEZ
CONTRATISTA DE APOYO DIRECCION DE URBANISMO

Revisó:

ING. ANGE PAOLA CASTILLO OBANDO
DIRECTORA DE URBANISMO Y DESARROLLO TERRITORIAL

Aprobó:

ING. SORANY MARNELI ORTEGA DELGADILLO
SECRETARIA DE PLANEACION

ALCALDIA MUNICIPAL DE RICAURTE
DEPARTAMENTO DE CUNDINAMARCA
SECRETARIA DE PLANEACION
DIRECCION DE URBANISMO Y DESARROLLO TERRITORIAL

PROYECTO: MEJORAMIENTOS DE VIVIENDA EN EL MUNICIPIO DE RICAURTE, CUNDINAMARCA.

CAPITULO ITEM	1 1,2	PRELIMINARES Y CIMENTACION REFUERZO MALLA ELECTROSOLDADA REF. 4 MM	DIMENSIONES			FECHA: UNIDAD	ene-26 KG
			ANGHO	LONG	PROF		
		Zona Lavadora	4,65	3,0		1,33	18,55
		Zona Alberca	7,6	2,0		1,33	20,22
		Corredor Lateral	1,1	10,36		1,33	15,16
SUBTOTAL							53,93
TOTAL							53,93

OBSERVACIONES:

Elaboro: _____ Reviso: _____

Abap
ING. NORVEY ESTEBAN CARDONA NUÑEZ
Profesional de apoyo - Sec Planeación

Angie Paola Castillo Obando
ING. ANGIE PAOLA CASTILLO OBANDO
Directora de Urbanismo y Desarrollo Territorial

ALCALDIA MUNICIPAL DE RICAURTE

DEPARTAMENTO DE CUNDINAMARCA

SECRETARIA DE PLANEACION - DIRECCION DE URBANISMO Y DESARROLLO TERRITORIAL



PRESUPUESTO J: PRESUPUESTO DE OBRA - MARIA GLADIS NUÑEZ

Nº	ÍTEM DE PAGO	ESPECIFICACIONES		DESCRIPCIÓN	UND.	CANTIDAD	VALOR UNITARIO	VALOR TOTAL
		GENERAL	PARTICULAR					
J) MARIA GLADIS NUÑEZ								
1, PRELIMINARES Y CIMENTACION								
	1.1	16.3		EXCAVACIÓN MANUAL ZANJA EN TIERRA H=0,2 M	M3	1,96	\$ 57.785,00	\$ 113.259,00
	1.2	16.8		RELLENO EN RECEBO COMUN COMPACTADO MECANICAMENTE	M3	0,98	\$ 170.435,00	\$ 167.026,00
	1.3	4.23		REFUERZO MALLA ELECTROSOLDADA REF. 4 MM	KG	13,07	\$ 15.259,00	\$ 199.435,00
	1.4	4.22		ACERO FIGURADO 60000 PSI	KG	23,19	\$ 11.625,00	\$ 269.584,00
	1.5	2.16		DADOS EN CONCRETO 3500 PSI	M3	0,08	\$ 1.191.787,00	\$ 95.343,00
	1.6		APU 1.7	COLUMNAS 3500 PSI 15x15 CM	ML	3,10	\$ 135.365,00	\$ 419.632,00
Subtotal								\$ 1.284.279,00
2, ESTRUCTURA								
	2.1	5.3 URB		ANDEN CONCRETO 2500 PSI EN SITIO E=0,1 M	M2	9,82	\$ 109.699,00	\$ 1.077.244,00
	2.2	7.32		ESTRUCTURA METALICA PARA TEJA (TUBO ESTRUCTURAL ABIERTO 4"x2" 15 MM)	M2	9,82	\$ 128.399,00	\$ 1.260.878,00
	2.3	7.21		TEJA EN LÁMINA GALVANIZADA CAL 26	M2	10,08	\$ 97.007,00	\$ 977.831,00
Subtotal								\$ 3.315.953,00
3, ACABADOS								
	3.1	6.17		PAÑETE LISO MUROS 1:4, E=1.5 CM	M2	32,48	\$ 38.648,00	\$ 1.255.287,00
	3.2	6.3		FILOS O DILATACIONES S/MURO	ML	10,00	\$ 10.165,00	\$ 101.650,00
Subtotal								\$ 1.356.937,00
								SUBTOTAL OBRAS \$ 5.937.169,00

NOTA 1: Se debe tener en cuenta que el PRECIO UNITARIO incluye el valor de A.I.U.	DESCRIPCION		PORCENTAJE
NOTA 2: Cuando la fracción decimal del peso sea igual o superior a 5 se aproximará por exceso al número entero siguiente del peso y cuando la fracción decimal del peso sea inferior a 5 se aproximará por defecto al número entero del peso.	ADMINISTRACIÓN	A=	30%
NOTA 3: El A.I.U y su discriminación deben estar en porcentaje (%).	IMPREVISTO	I=	1%
	UTILIDAD	U=	5%
	TOTAL A.I.U	A.I.U.=	36%

Proyectó:



ING. NORVEY EZEQUIEL CARDONA NUÑEZ
CONTRATISTA DE APOYO DIRECCION DE URBANISMO

Revisó:



ING. ANGIE PAOLA CASTILLO OBANDO
DIRECTORA DE URBANISMO Y DESARROLLO TERRITORIAL

Aprobó:



ING. SORANY MARNELL ORTEGA DELGADILLO
SECRETARIA DE PLANEACION

ANALISIS DE PRECIOS UNITARIOS



MUNICIPIO DE RICAURTE - CUNDINAMARCA

APU 1,7 - AÑO 2026

ACTIVIDAD:	COLUMNAS 3500 PSI 15x15 CM	APU	UNIDAD
		1,7	ML

I. EQUIPO

Descripción	Unidad	Tarifa	Rendimiento	Valor-Unit.	
VIBRADOR PARA CONCRETO	D	\$ 86.639,00	12,50	\$ 6.931,12	
ANDAMIO SECCIÓN	D	\$ 30.900,00	2,00	\$ 15.450,00	
Sub-Total					\$ 22.381,12

II. MATERIALES EN OBRA

Descripción	Unidad	Precio-Unit	Cantidad	Valor-Unit.	
CONCRETO DE 3500 PSI	M3	\$ 496.904,00	0,023	\$ 11.180,34	
PARAL TELESCÓPICO 2.2 M	UND	\$ 9.414,00	0,10	\$ 941,40	
PUNTILLA CON CABEZA 2"	LB	\$ 6.758,00	0,21	\$ 1.419,18	
TABLA BURRA	ML	\$ 23.168,00	1,32	\$ 30.581,76	
ANTISOL	KG	\$ 18.828,00	0,07	\$ 1.317,96	
Sub-Total					\$ 45.440,64

III. TRANSPORTES

Material	Vol-peso ó Cant.	Distancia	M3-Km	Tarifa	Valor-Unit.	
Sub-Total					\$ -	

IV. MANO DE OBRA

Trabajador	Jornal	Prestaciones	Jornal Total	Rendimiento	Valor-Unit.	
MANO DE OBRA AA	\$ 190.265	200%	380530,00	12,00	\$ 31.710,83	
Sub-Total					\$ 31.710,83	

Total Costo Directo	\$ 99.533,00
Ajuste al peso	
Total Costo Directo	\$ 99.533,00

Elaboro:

Reviso:

ING. NORVEY ESTÉBAN CARDONA NUÑEZ

ING. ANGIE PAOLA CASTILLO OBANDO
Directora de Urbanismo y Desarrollo territorial

Profesional de apoyo - Direc. Urbanismo

ALCALDIA MUNICIPAL DE RICAURTE
 DEPARTAMENTO DE CUNDINAMARCA
 SECRETARIA DE PLANEACION
 DIRECCION DE URBANISMO Y DESARROLLO TERRITORIAL

PROYECTO: MEJORAMIENTOS DE VIVIENDA EN EL MUNICIPIO DE RICAURTE, CUNDINAMARCA

CAPITULO 1 PRELIMINARES Y CIMENTACION

ITEM 1,1 EXCAVACIÓN MANUAL ZANJA EN TIERRA H=0,2 M

FECHA:	UNIDAD	ene-26	MEDIDA TOTAL	DIMENSIONES			DESCRIPCION	FECHA:	UNIDAD	ene-26	MEDIDA TOTAL
				ANCHO	LONG	ALT					
				1,77	5,55	0,20	Excavacion		1		1,96
			SUBTOTAL								1,96

OBSERVACIONES:

Elabora: Reviso:

ING. NORVEY ESTEBAN CARDONA NUÑEZ
 Profesional de apoyo - Sec Planeación

ING. ANGIE PAOLA CASTILLO OBANDO
 Directora de Urbanismo y Desarrollo Territorial

ALCALDIA MUNICIPAL DE RICAURTE
 DEPARTAMENTO DE CUNDINAMARCA
 SECRETARIA DE PLANEACION
 DIRECCION DE URBANISMO Y DESARROLLO TERRITORIAL



PROYECTO: MEJORAMIENTOS DE VIVIENDA EN EL MUNICIPIO DE RICAURTE, CUNDINAMARCA.

CAPITULO ITEM	1 1,3	PRELIMINARES Y CIMENTACION		FECHA:	ene-26
		REFUERZO MALLA ELECTROSOLDADA REF. 4 MM			
DESCRIPCION	ANCHO	DIMENSIONES		NUMERO DE ELEMENTOS	MEDIDA TOTAL
		LONG	PROF		
placa	1,77	5,55		1,33	13,07
OBSERVACIONES:				SUBTOTAL	13,07
				TOTAL	13,07

Elabora: _____ Reviso: _____

ING. NORVEY ESTEBAN CARDONA NUÑEZ
 Profesional de apoyo - Sec Planeación

ING. ANGIE PAOLA CASTILLO OBANDO
 Directora de Urbanismo y Desarrollo Territorial

ALCALDIA MUNICIPAL DE RICAURTE

DEPARTAMENTO DE CUNDINAMARCA

SECRETARIA DE PLANEACION - DIRECCION DE URBANISMO Y DESARROLLO TERRITORIAL



PRESUPUESTO K: PRESUPUESTO DE OBRA - NUBIA VARGAS BUSTOS

Nº	ITEM DE PAGO	ESPECIFICACIONES		DESCRIPCIÓN	UND.	CANTIDAD	VALOR UNITARIO	VALOR TOTAL
		GENERAL	PARTICULAR					
K) NUBIA VARGAS BUSTOS								
1, PRELIMINARES Y CIMENTACION								
	1.1	7.32		ESTRUCTURA METALICA PARA TEJA (TUBO ESTRUCTURAL ABIERTO 4"x2", 15 MM)	M2	38,14	\$ 128.399,00	\$ 4.897.138,00
	1.2	7.21		TEJA EN LÁMINA GALVANIZADA CAL 26	M2	45,00	\$ 97.007,00	\$ 4.365.315,00
	1.3	2.16		DADOS EN CONCRETO 3500 PSI	M3	0,24	\$ 1.191.787,00	\$ 286.029,00
	1.4		APU 1.7	COLUMNAS 3500 PSI 15x15 CM	ML	9,30	\$ 135.365,00	\$ 1.258.895,00
	1.5	4.22		ACERO FIGURADO 60000 PSI	KG	86,64	\$ 11.625,00	\$ 1.007.190,00
Subtotal								\$ 11.814.567,00
SUBTOTAL OBRAS								\$ 11.814.567,00

NOTA 1: Se debe tener en cuenta que el PRECIO UNITARIO incluye el valor de A.I.U.

NOTA 2: Cuando la fracción decimal del peso sea igual o superior a 5 se aproximará por exceso al número entero siguiente del peso y cuando la fracción decimal del peso sea inferior a 5 se aproximará por defecto al número entero del peso.

NOTA 3: El A.I.U y su discriminación deben estar en porcentaje (%).

DESCRIPCION		PORCENTAJE
ADMINISTRACIÓN	A=	30%
IMPREVISTO	I=	1%
UTILIDAD	U=	5%
TOTAL A.I.U	A.I.U.=	36%

Proyecto:

ING. NORVEY ESTEBAN CARDONA NUÑEZ
CONTRATISTA DE APOYO DIRECCION DE URBANISMO

Revisó:

ING. ANGE PAOLA CASTILLO OBANDO
DIRECTORA DE URBANISMO Y DESARROLLO TERRITORIAL

Aprobó:

ING. SORANY MARNELL ORTEGA DELGADILLO
SECRETARIA DE PLANEACION

ANALISIS DE PRECIOS UNITARIOS



MUNICIPIO DE RICAURTE - CUNDINAMARCA

APU 1,7 AÑO 2026

ACTIVIDAD:	COLUMNAS 3500 PSI 15x15 CM	APU	UNIDAD
		1,7	ML

I. EQUIPO

Descripción	Unidad	Tarifa	Rendimiento	Valor-Unit.	
VIBRADOR PARA CONCRETO	D	\$ 86.639,00	12,50	\$ 6.931,12	
ANDAMIO SECCIÓN	D	\$ 30.900,00	2,00	\$ 15.450,00	
				Sub-Total	\$ 22.381,12

II. MATERIALES EN OBRA

Descripción	Unidad	Precio-Unit	Cantidad	Valor-Unit.	
CONCRETO DE 3500 PSI	M3	\$ 496.904,00	0,023	\$ 11.180,34	
PARAL TELESCÓPICO 2.2 M	UND	\$ 9.414,00	0,10	\$ 941,40	
PUNTILLA CON CABEZA 2"	LB	\$ 6.758,00	0,21	\$ 1.419,18	
TABLA BURRA	ML	\$ 23.168,00	1,32	\$ 30.581,76	
ANTISOL	KG	\$ 18.828,00	0,07	\$ 1.317,96	
				Sub-Total	\$ 45.440,64

III. TRANSPORTES

Material	Vol-peso ó Cant.	Distancia	M3-Km	Tarifa	Valor-Unit.	
					Sub-Total	\$ -

IV. MANO DE OBRA

Trabajador	Jornal	Prestaciones	Jornal Total	Rendimiento	Valor-Unit.	
MANO DE OBRA AA	\$ 190.265	200%	380530,00	12,00	\$ 31.710,83	
					Sub-Total	\$ 31.710,83

Total Costo Directo	\$ 99.533,00
Ajuste al peso	
Total Costo Directo	\$ 99.533,00

Elaboro:

Reviso:

ING. NORVEY ESTEBAN CARDONA NUÑEZ

Profesional de apoyo - Direc. Urbanismo

ING. ANGIE PAOLA CASTILLO OBANDO

Directora de Urbanismo y Desarrollo territorial

Ricaurte

Alcaldía Municipal

ALCALDIA MUNICIPAL DE RICAURTE
 DEPARTAMENTO DE CUNDINAMARCA
 SECRETARIA DE PLANEACION
 DIRECCION DE URBANISMO Y DESARROLLO TERRITORIAL

PROYECTO: MEJORAMIENTOS DE VIVIENDA EN EL MUNICIPIO DE RICAURTE, CUNDINAMARCA.

CAPITULO ITEM	1 1,4	ESTRUCTURA Y ACABADOS COLUMNAS 3500 PSI 15x15 CM	DIMENSIONES			FECHA: UNIDAD	ene-26 ML	
			ANCHO	LONG	ALTO			
		DESCRIPCION				NUMERO DE ELEMENTOS	MEDIDA TOTAL	
		Columnas	0,15	0,15	3,10	3	9,30	
							SUBTOTAL	9,30
							TOTAL	9,30

OBSERVACIONES:

Elaboro:

Steban

ING. NORVEY ESTEBAN CARDONA NUÑEZ
 Profesional de apoyo - Sec Planeación

Paola Castillo Obando

ING. ANGIE PAOLA CASTILLO OBANDO
 Directora de Urbanismo y Desarrollo Territorial

Reviso:

ALCALDIA MUNICIPAL DE RICAURTE
 DEPARTAMENTO DE CUNDINAMARCA
 SECRETARIA DE PLANEACION
 DIRECCION DE URBANISMO Y DESARROLLO TERRITORIAL



PROYECTO: MEJORAMIENTOS DE VIVIENDA EN EL MUNICIPIO DE RICAURTE, CUNDINAMARCA.

CAPITULO	ITEM	ESTRUCTURA Y ACABADOS	DIMENSIONES			FECHA:	ene-26	
			CANTIDAD	PESO	LONG			UNIDAD
	1	ACERO FIGURADO 60000 PSI						
	1,5							
		DESCRIPCION	CANTIDAD	PESO	LONG	NUMERO DE ELEMENTOS	MEDIDA TOTAL	
		REFUERZO	3	0,56	3,10	12	62,50	
		FLEJES	3	0,25	0,76	20,67	11,78	
		DADOS	3	0,56	0,92	8	12,36	
							SUBTOTAL	86,64
							TOTAL	86,64

OBSERVACIONES:

Elaboro:

ING. NORVEY ESTEBAN CARDONA NUÑEZ
 Profesional de apoyo - Sec Planeación

Reviso:

ING. ANGIE PAOLA CASTILLO OBANDO
 Directora de Urbanismo y Desarrollo Territorial

ALCALDIA MUNICIPAL DE RICAURTE

DEPARTAMENTO DE CUNDINAMARCA

SECRETARIA DE PLANEACION - DIRECCION DE URBANISMO Y DESARROLLO TERRITORIAL



PRESUPUESTO L: PRESUPUESTO DE OBRA - PRISILA RODRIGUEZ

N°	ITEM DE PAGO	ESPECIFICACIONES		DESCRIPCIÓN	UND.	CANTIDAD	VALOR UNITARIO	VALOR TOTAL
		GENERAL	PARTICULAR					
L) PRISILA RODRIGUEZ								
1, PRELIMINARES Y CIMENTACION								
	1.1	6.17		PAÑETE LISO MUROS 1:4, E=1.5 CM	M2	28,80	\$ 38 648,00	\$ 1.113 062,00
	1.2	6.3		FILOS O DILATACIONES SMURO	ML	6,00	\$ 10.165,00	\$ 60 990,00
Subtotal								\$ 1.174.052,00
							SUBTOTAL OBRAS	\$ 1.174.052,00

NOTA 1: Se debe tener en cuenta que el PRECIO UNITARIO incluye el valor de A.I.U.

NOTA 2: Cuando la fracción decimal del peso sea igual o superior a 5 se aproximará por exceso al número entero siguiente del peso y cuando la fracción decimal del peso sea inferior a 5 se aproximará por defecto al número entero del peso.

NOTA 3: El A.I.U y su discriminación deben estar en porcentaje (%).

DESCRIPCION		PORCENTAJE
ADMINISTRACIÓN	A=	30%
IMPREVISTO	I=	1%
UTILIDAD	U=	5%
TOTAL A.I.U	A.I.U.=	36%

Proyecto:

 ING. NORVEY ESTEBAN CARDONA NUNEZ
 CONTRATISTA DE APOYO DIRECCION DE URBANISMO

Reviso:

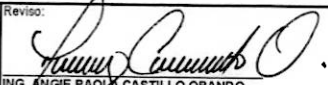
 ING. ANGIE PAOLA CASTILLO OBANDO
 DIRECTORA DE URBANISMO Y DESARROLLO TERRITORIAL

Aprobo:

 ING. SORANY MARNELL ORTEGA DELGADILLO
 SECRETARIA DE PLANEACION

ALCALDIA MUNICIPAL DE RICAURTE
 DEPARTAMENTO DE CUNDINAMARCA
 SECRETARIA DE PLANEACION
 DIRECCION DE URBANISMO Y DESARROLLO TERRITORIAL



PROYECTO: MEJORAMIENTOS DE VIVIENDA EN EL MUNICIPIO DE RICAURTE, CUNDINAMARCA.

CAPITULO ITEM	1 1,2	ACABADOS		FECHA: UNIDAD	ene-26 ML
		FILOS O DILATACIONES	SIMURO		
DESCRIPCION	ANCHO	DIMENSIONES		NUMERO DE ELEMENTOS	MEDIDA TOTAL
		LONG	ALTO		
FILOS			2,00		2,00
FILOS			4,00		4,00
OBSERVACIONES:				SUBTOTAL	6,00
				TOTAL	6,00

Reviso:

ING. ANGIÉ PAOLA CASTILLO OBANDO
 Directora de Urbanismo y Desarrollo Territorial

Elaboro:

ING. ROMALDO LOPEZ SUAREZ
 Profesional de apoyo - Sec Planeación