

Registraduría especial de sincelejo

CREADO EN
16 de octubre de 2025

UBICACIÓN
Carrera 23 21 62
700001 Sincelejo
Sucre
CO

DETALLES
Superficie total: 281.42 m²
Superficie de la vivienda:
256.78 m²
Pisos: 3
Habitaciones: 36

Registraduría Nacional
Bogotá, d. c.
Colombia
ccsepulveda@registraduria.gov.co
☎ 3204655675

▼ 2º piso

SUPERFICIE TOTAL: 101.37 m² ·
SUPERFICIE DE LA VIVIENDA: 88.42 m² ·
HABITACIONES: 12

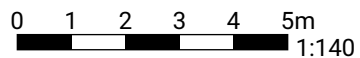
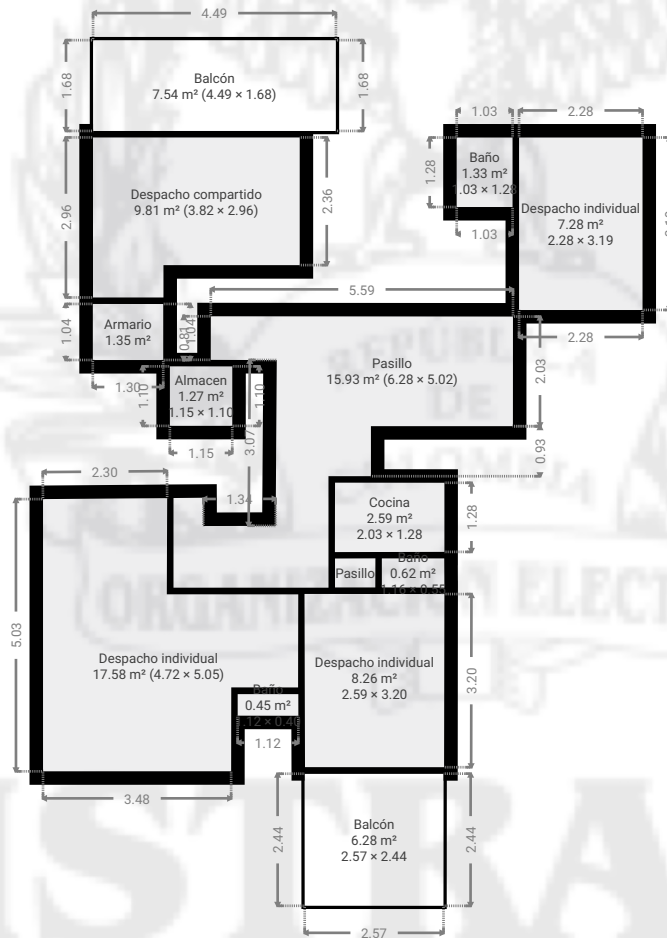

Registraduria municipal de la union

CREADO EN
2025-10-17

UBICACIÓN

Calle 14 # 8B-107
704050 La Unión
Sucre
CO



Superficie total:
382.84 m²

Pisos
1

Habitaciones
9

Baños
2

Notas

Mantenimiento y adecuación

REGISTRADURÍA
NACIONAL DEL ESTADO CIVIL

Registraduría municipal de la union

Calle 14 # 8B-107, 704050 La Unión, Sucre, CO

SUPERFICIE TOTAL: 382.84 m² • SUPERFICIE DE LA VIVIENDA: 193.43 m² • PISOS: 1 •

HABITACIONES: 9



▼ 1º piso

SUPERFICIE TOTAL: 382.84 m² • SUPERFICIE DE LA VIVIENDA: 193.43 m² • HABITACIONES: 9

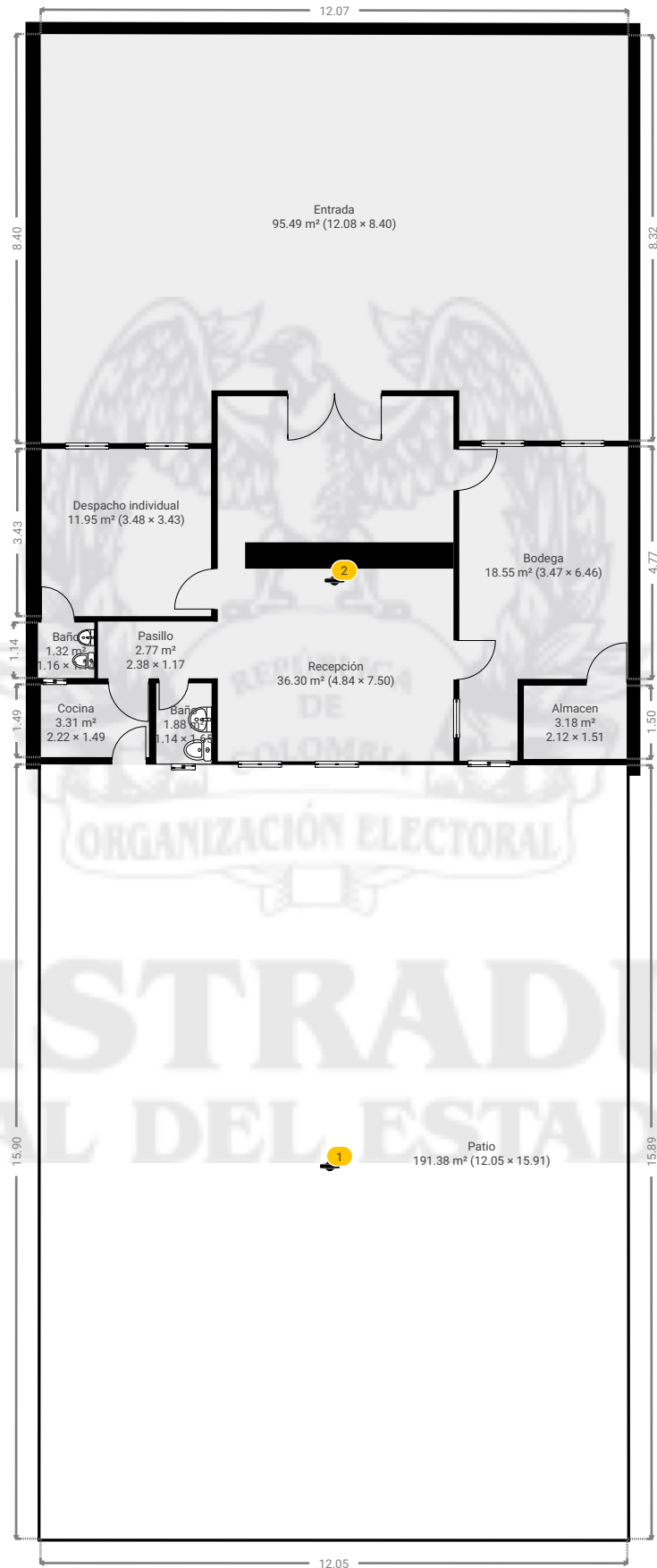

0 2 4 6m

1:139

Registraduría municipal de la union

Calle 14 # 8B-107, 704050 La Unión, Sucre, CO

SUPERFICIE TOTAL: 382.84 m² • SUPERFICIE DE LA VIVIENDA: 193.43 m² • PISOS: 1 •

HABITACIONES: 9



▼ Almacen 1º piso

ANCHO: 2.12 m • LONGITUD: 1.51 m
ÁREA: 3.18 m² • PERÍMETRO: 7.24 m

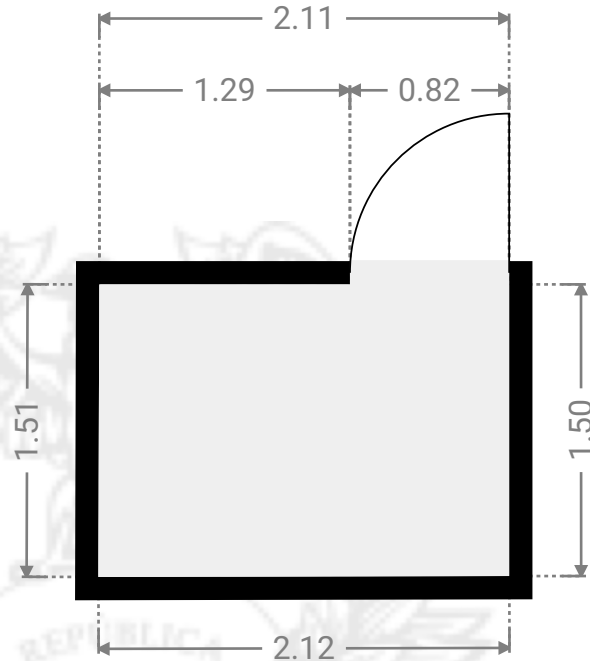

▼ Baño 1º piso

ANCHO: 1.16 m • LONGITUD: 1.14 m
ÁREA: 1.32 m² • PERÍMETRO: 4.59 m

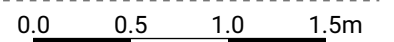
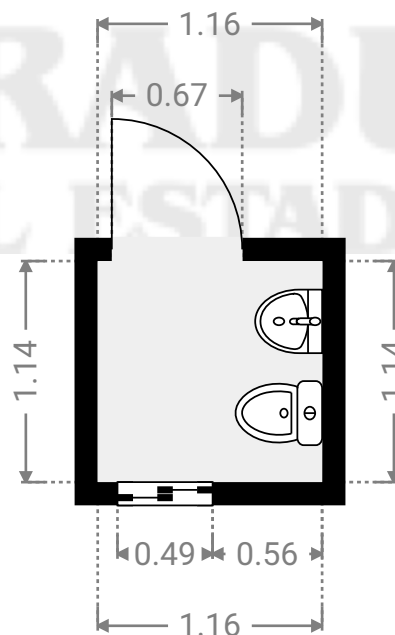

Registraduría municipal de la union

Calle 14 # 8B-107, 704050 La Unión, Sucre, CO

SUPERFICIE TOTAL: 382.84 m² • SUPERFICIE DE LA VIVIENDA: 193.43 m² • PISOS: 1 •

HABITACIONES: 9



▼ Baño 1º piso

ANCHO: 1.14 m • LONGITUD: 1.65 m
ÁREA: 1.88 m² • PERÍMETRO: 5.58 m

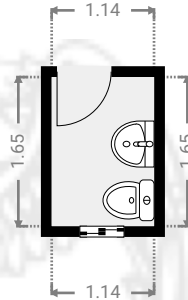

▼ Bodega 1º piso

ANCHO: 3.47 m • LONGITUD: 6.46 m
ÁREA: 18.55 m² • PERÍMETRO: 19.84 m

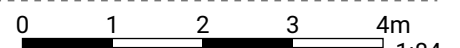
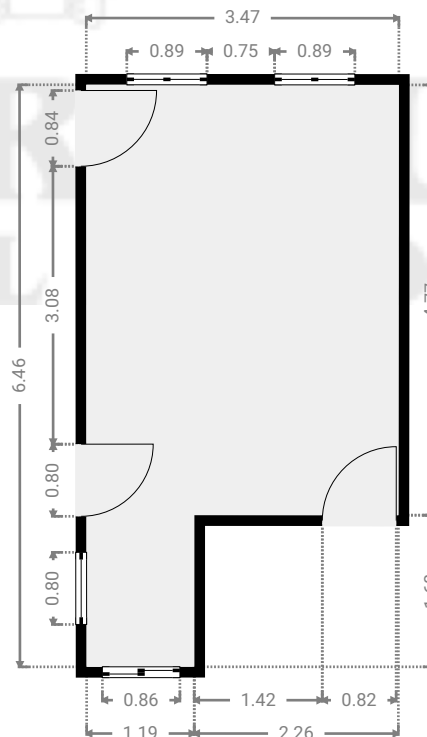

Registraduría municipal de la union

Calle 14 # 8B-107, 704050 La Unión, Sucre, CO

SUPERFICIE TOTAL: 382.84 m² • SUPERFICIE DE LA VIVIENDA: 193.43 m² • PISOS: 1 •

HABITACIONES: 9



▼ Cocina 1º piso

ANCHO: 2.22 m • LONGITUD: 1.49 m
ÁREA: 3.31 m² • PERÍMETRO: 7.42 m

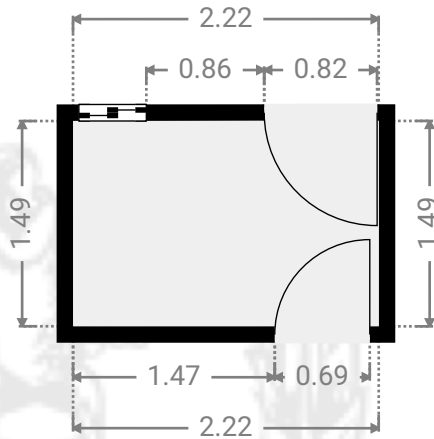

▼ Despacho individual 1º piso

ANCHO: 3.48 m • LONGITUD: 3.43 m
ÁREA: 11.95 m² • PERÍMETRO: 13.83 m

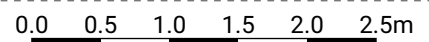
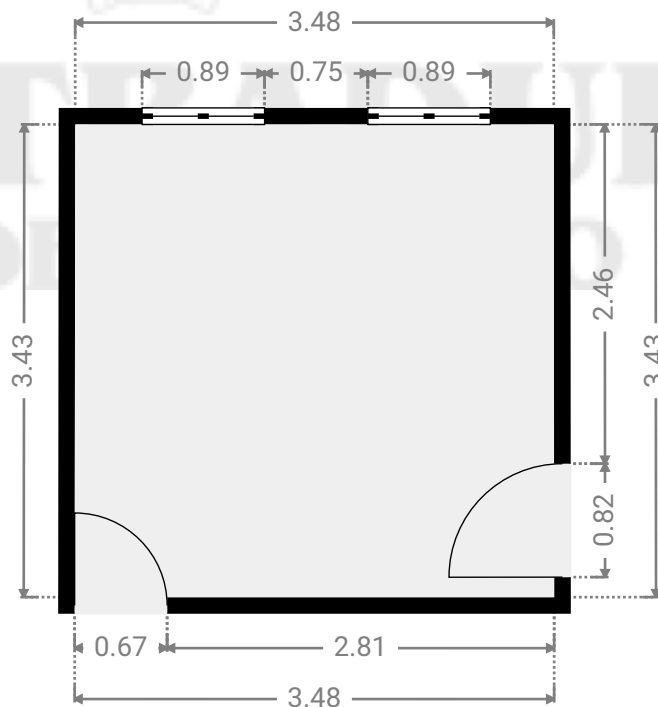
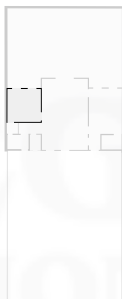

Registraduría municipal de la union

Calle 14 # 8B-107, 704050 La Unión, Sucre, CO

SUPERFICIE TOTAL: 382.84 m² • SUPERFICIE DE LA VIVIENDA: 193.43 m² • PISOS: 1 •

HABITACIONES: 9



▼ Entrada 1º piso

ANCHO: 12.08 m • LONGITUD: 8.40 m
ÁREA: 95.49 m² • PERÍMETRO: 42.96 m

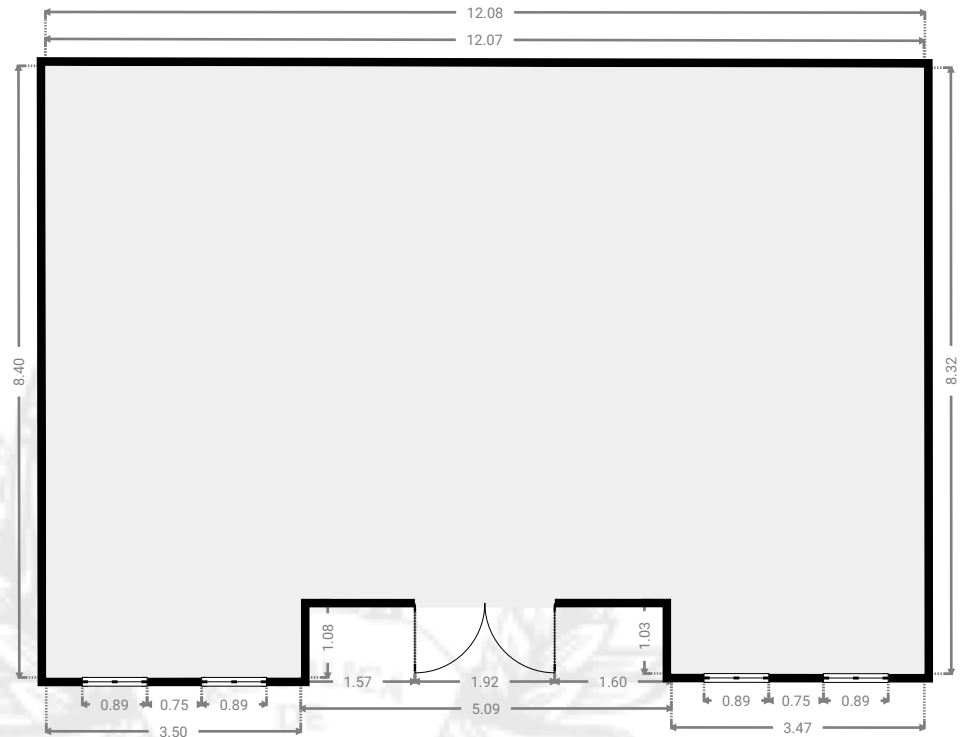

▼ Pasillo 1º piso

ANCHO: 2.38 m • LONGITUD: 1.17 m
ÁREA: 2.77 m² • PERÍMETRO: 7.09 m

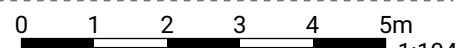
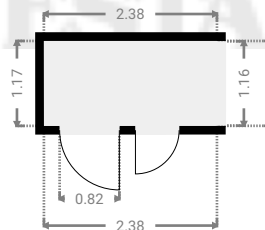

Registraduría municipal de la union

Calle 14 # 8B-107, 704050 La Unión, Sucre, CO

SUPERFICIE TOTAL: 382.84 m² • SUPERFICIE DE LA VIVIENDA: 193.43 m² • PISOS: 1 •

HABITACIONES: 9



▼ Patio 1° piso

ANCHO: 12.05 m • LONGITUD: 15.91 m
ÁREA: 191.38 m² • PERÍMETRO: 55.87 m

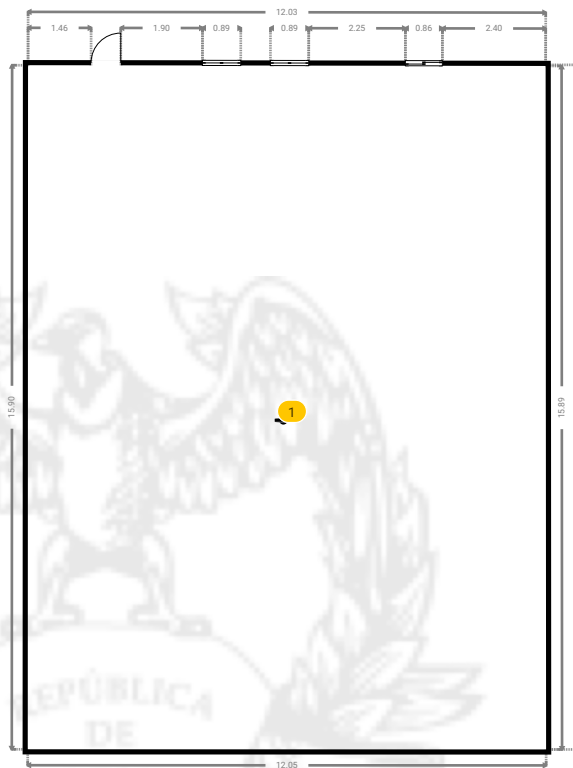
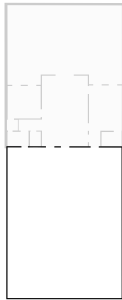

▼ Patio/1° piso

1 PANORAMA 360

Foto



REGISTRADURÍA
NACIONAL DEL ESTADO CIVIL

Registraduría municipal de la union

Calle 14 # 8B-107, 704050 La Unión, Sucre, CO

SUPERFICIE TOTAL: 382.84 m² • SUPERFICIE DE LA VIVIENDA: 193.43 m² • PISOS: 1 •

HABITACIONES: 9



▼ Fotos/Patio



REGISTRADURÍA
NACIONAL DEL ESTADO CIVIL

Registraduría municipal de la union

Calle 14 # 8B-107, 704050 La Unión, Sucre, CO

SUPERFICIE TOTAL: 382.84 m² • SUPERFICIE DE LA VIVIENDA: 193.43 m² • PISOS: 1 •

HABITACIONES: 9



▼ Recepción 1º piso

ANCHO: 4.84 m • LONGITUD: 7.50 m • ALTURA DEL TECHO: 2.66 m
ÁREA: 36.30 m² • PERÍMETRO: 24.68 m

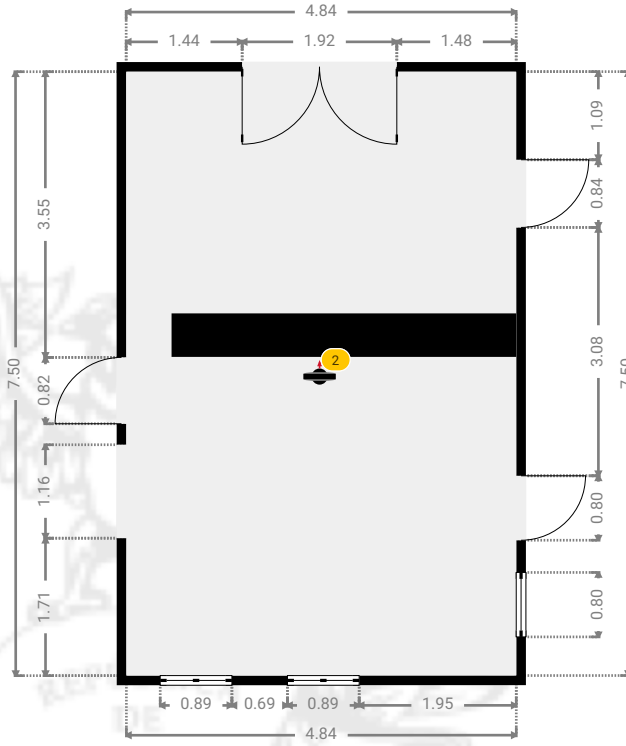
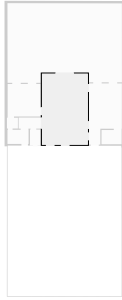

▼ Recepción/1º piso

2 PANORAMA 360

Foto



1:94

Registraduría municipal de la union

Calle 14 # 8B-107, 704050 La Unión, Sucre, CO

SUPERFICIE TOTAL: 382.84 m² • SUPERFICIE DE LA VIVIENDA: 193.43 m² • PISOS: 1 •

HABITACIONES: 9



▼ Fotos/Recepción



REGISTRADURÍA
NACIONAL DEL ESTADO CIVIL

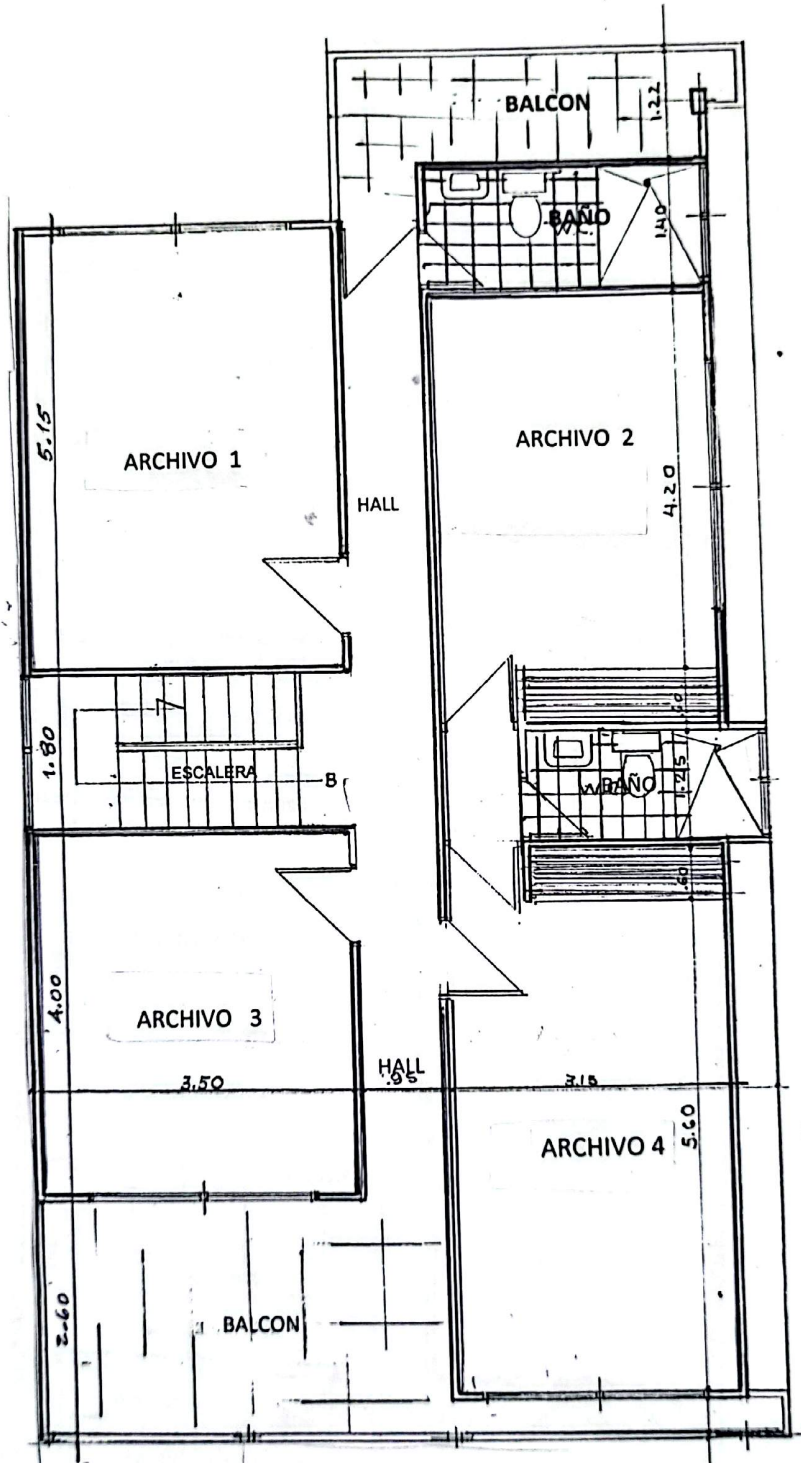

PLANTA SEGUNDO PISO

ESCALA: 1-75

REGISTRADURIA DEL ESTADO CIVIL
MUNICIPIO DE SINCE - SUCRE

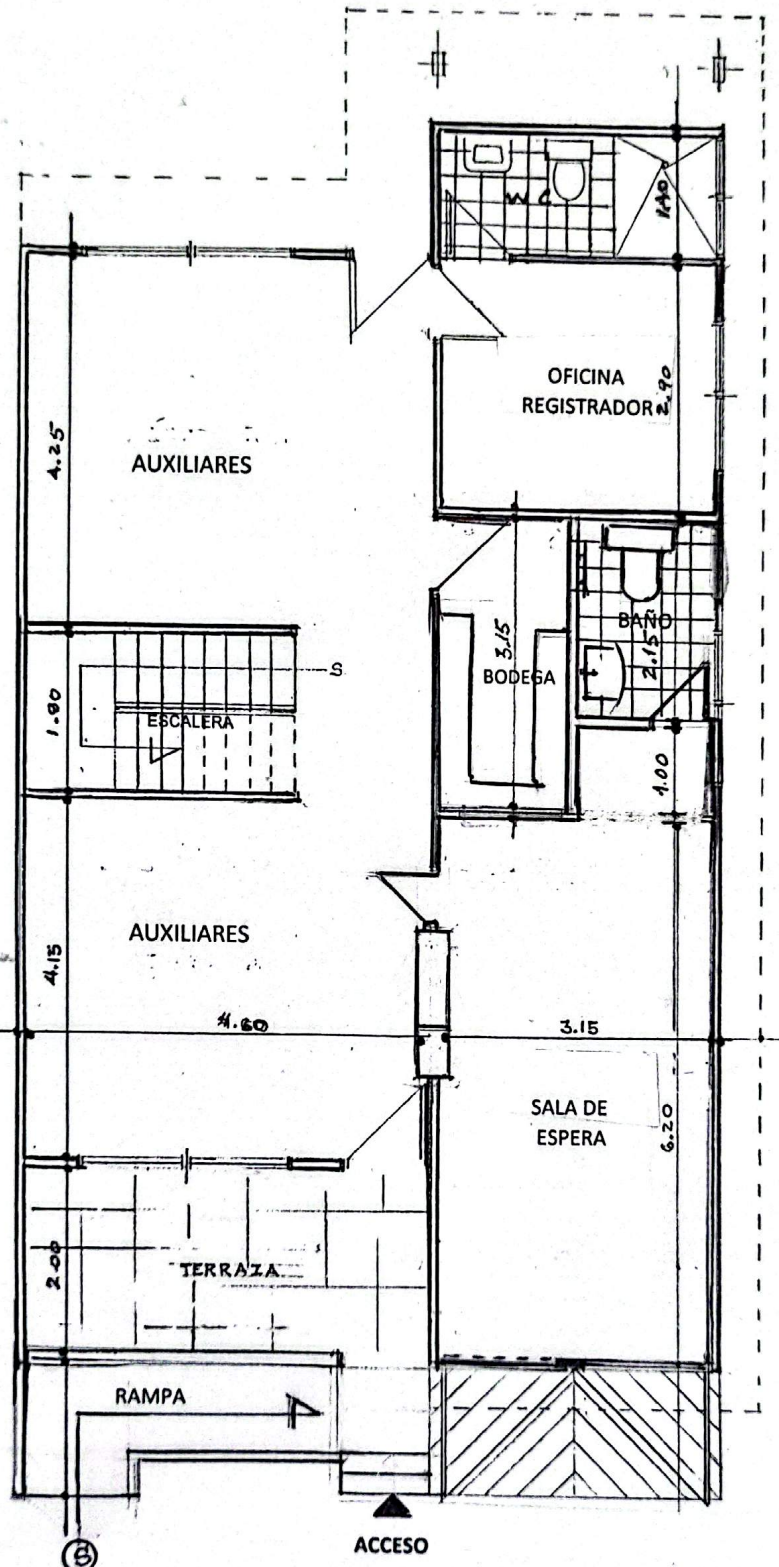

PLANTA PRIMER PISO
 ESCALA: 1-75

REGISTRADURIA DEL ESTADO CIVIL
 MUNICIPIO DE SINCE - SUCRE