



MINISTERIO DE DEFENSA NACIONAL



HOSPITAL MILITAR CENTRAL

ESTUDIOS, DOCUMENTOS PREVIOS Y ANÁLISIS DEL SECTOR PARA ADELANTAR PROCESO DE SELECCIÓN DE MÍNIMA CUANTÍA MC-116-2026-HOMIL

Bogotá, D.C., junio de 2026

PAA2026-UCLB-INV-021

Se adelanta el presente proceso de selección en virtud de lo dispuesto en el Numeral 5, Artículo 2° de la Ley 1150 de 2007, modificado por el artículo 30 de la Ley 2069 de 2020, Artículo 94 de la Ley 1474 de 2011 y Subsección 5, Artículos 2.2.1.2.1.5.1 al 2.2.1.2.1.5.4 del Decreto 1082 de 2015, modificado por el Decreto 1860 de 2021.

DEPENDENCIA SOLICITANTE: Subdirección Administrativa, Unidad de Apoyo Logístico, Área de Equipo Biomédico, mediante oficio radicado N° HMC ID Control: 455795, de fecha 02 de enero de 2026.

1. ANTECEDENTES, DESCRIPCIÓN Y JUSTIFICACIÓN DE LA NECESIDAD QUE LA ENTIDAD ESTATAL PRETENDE SATISFACER CON LA CONTRATACIÓN

1.1 ANTECEDENTES, DESCRIPCIÓN Y JUSTIFICACIÓN DE LA NECESIDAD

El Hospital Militar Central por ser una institución prestadora de servicios de tercero y cuarto nivel de atención en salud y centro de referencia del sistema de salud de las Fuerzas Militares, debe permanecer en funcionamiento continuo con los servicios de hospitalización, salas de cirugías, unidades de cuidado intensivo, servicios de consulta externa, laboratorios y demás dependencias. En consecuencia, para cumplir con los requerimientos de atención básica al paciente y satisfacer las diferentes obligaciones de las funciones asignadas por la Ley, entre las cuales se encuentra: velar por el eficiente y adecuado desarrollo de las actividades administrativas, operativas y asistenciales al interior de las instalaciones; es necesario que todos los bienes muebles, equipos e instalaciones destinados y utilizados para el cumplimiento de las mencionadas actividades se encuentren en buen estado de conservación y funcionamiento.

Igualmente, el Hospital Militar Central es una entidad de carácter público y una de sus misiones es velar por el cuidado y mantenimiento de sus bienes, así como dotar a los funcionarios y a las instalaciones de elementos que permitan una correcta y eficiente prestación de los servicios de salud a su cargo, bajo condiciones de salubridad, continuidad, oportunidad y comodidad para con éstos y los usuarios.

En el marco de la prestación de servicios asistenciales, el Hospital cuenta con una central de esterilización que hace uso de una autoclave marca Tuttnauer. Estos dispositivos sirven para esterilizar material médico o de laboratorio, utilizando vapor de agua a alta presión y temperatura para ello. La utilización adecuada de estas máquinas permite la inactivación de virus y bacterias, posible, haciendo que los materiales a esterilizar queden saturados de vapor. La utilización de las autoclaves es una aplicación estricta en los hospitales para los procesos de limpieza, desinfección y esterilización; estos

Hospital Militar Central

Dirección: Transversal 3C No. 49 - 02, Bogotá D.C., Colombia

Conmutador: (+57) 601 348 6868



ESTUDIOS, DOCUMENTOS PREVIOS Y ANÁLISIS DEL SECTOR PARA ADELANTAR PROCESO DE **MINIMA CUANTIA N° MC-116-2026-HOMIL**

procedimientos son indispensables en el control adecuado de las infecciones intrahospitalarias. Además, esta práctica brinda seguridad a los pacientes y a los trabajadores del sector salud.

Por lo anterior, en cumplimiento de la Ley 1751 de 2015, que regula el derecho fundamental a la salud, se adelanta el presente proceso de selección para asegurar el acceso oportuno y equitativo a los servicios de salud, de conformidad con lo ordenado en el artículo 2 de la ley en mención, el cual enuncia lo siguiente:

"El derecho fundamental a la salud es autónomo e irrenunciable en lo individual y en lo colectivo. Comprende el acceso a los servicios de salud de manera oportuna, eficaz y con calidad para la preservación, el mejoramiento y la promoción de la salud. El Estado adoptará políticas para asegurar la igualdad de trato y oportunidades en el acceso a las actividades de promoción, prevención, diagnóstico, tratamiento, rehabilitación y paliación para todas las personas. De conformidad con el artículo 49 de la Constitución Política, su prestación como servicio público esencial obligatorio, se ejecuta bajo la indelegable dirección, supervisión, organización, regulación, coordinación y control del Estado."

Por su parte el Decreto 4780 de fecha 19 de diciembre de 2008 "Por el cual se modifica la estructura del Hospital Militar Central y se dictan otras disposiciones", la Entidad tiene dentro de su organización, la **Subdirección Administrativa**, la cual tiene dentro de sus funciones, de acuerdo con el artículo 21, las siguientes:

"Artículo 21. Subdirección Administrativa. Son funciones de la Subdirección Administrativa, las siguientes:

1. Asesorar al Director General en la formulación de políticas, normas y procedimientos para la administración del talento humano, las compras y licitaciones, los almacenes, y los recursos físicos e informáticos del Hospital Militar Central.

2. Dirigir y coordinar las Unidades de Talento Humano, Apoyo Logístico, Compras, Licitaciones y Bienes Activos e Informática, garantizando el apoyo necesario para la adecuada administración del Hospital Militar Central.

3. Desarrollar las políticas, planes, programas y proyectos de la Subdirección Administrativa con el fin de coordinar estudios, diagnósticos y evaluaciones, buscando mejorar las condiciones laborales y ocupacionales de los servidores públicos, así como proyectar las normas y reglamentos tendientes a la adecuada administración del recurso humano y físico en la entidad.

4. Administrar la planta de personal del Hospital Militar Central y recomendar programas de distribución o redistribución de los cargos y de ubicación de personal, de acuerdo con las necesidades del servicio.

5. Dirigir y coordinar lo requerido para el adecuado mantenimiento y funcionamiento de los equipos del Hospital Militar Central.

6. Dirigir los procesos y actividades requeridas para la prestación de servicios generales en el Hospital Militar Central.

7. Ejercer las demás funciones que le sean asignadas y que correspondan a la naturaleza de la dependencia."

Así mismo, de conformidad con la Resolución N° 1297 de fecha 10 de Septiembre de 2024 "Por el cual se modifica la estructura del Hospital Militar Central y se dictan otras disposiciones", la Entidad tiene dentro de su organización al Área de Equipo Biomédico, la cual tiene dentro de sus funciones:



(...)

Artículo 63. Equipo Biomédico e Industrial. Son funciones del Área de Equipo Biomédico e Industrial, de la Unidad de Apoyo Logístico las siguientes:

- 1. Elaborar y ejecutar de manera oportuna el plan de mantenimiento preventivo y correctivo y el control metrológico del equipo biomédico e industrial, según corresponda, y presentar los informes respectivos.**
- 2. Elaborar y mantener actualizado el inventario y las hojas de vida del equipo biomédico e industrial.**
3. Generar, administrar, controlar y evaluar la política de renovación tecnológica a través del desarrollo de programas, proyectos y actividades propias del ciclo de la tecnología biomédica de la institución.
4. Asegurar y administrar la documentación, hojas de vida de los equipos que garantice el control y trazabilidad del ciclo tecnológico de los equipos biomédicos de la institución y los que por alguna modalidad son de utilidad en la misma.
- 5. Elaborar y ejecutar de manera oportuna el plan de mantenimiento preventivo y correctivo de los equipos industriales y presentar los informes respectivos.**
6. Mantener, operar y asegurar el funcionamiento de las calderas y la central de gases generando la energía necesaria a los equipos y/o elementos de las distintas áreas y el suministro de gases comprimidos medicinales.
7. Ejercer las demás funciones que le sean asignadas y que correspondan a la naturaleza de la dependencia.

(...)

Por ello, resulta necesario adelantar la contratación del mantenimiento preventivo y correctivo, incluyendo repuestos originales nuevos no remanufacturados, con el fin de asegurar la confiabilidad diagnóstica, la seguridad del paciente y la continuidad en la prestación de los servicios de salud.

I. Antecedente Técnico

El correcto funcionamiento de la autoclave marca Tuttnauer, así como la eficacia de los procesos que realizan, dependen de que se lleven a cabo de manera adecuada los mantenimientos preventivos y correctivos que se requieran. Estas actividades aseguran el buen funcionamiento del equipo y permiten garantizar los 30 años de vida útil planificados desde su instalación en el año 2019 y cuya garantía culminó en el año 2023. Estas acciones deben seguir las recomendaciones del fabricante y ser realizadas por personal con la debida experticia técnica. Asimismo, cualquier reemplazo de piezas debe hacerse utilizando repuestos originales nuevos, no remanufacturados.

Por tal motivo, se procede a presentar los estudios y documentos previos para contratar una firma que ofrezca estos servicios de mantenimiento preventivo y los correctivos que sean necesarios del Autoclave marca Tuttnauer con el que cuenta el área de esterilización del Hospital Militar Central, donde se requiere que se realice el respectivo mantenimiento para continuar con el correcto funcionamiento de estos equipos, de gran importancia para la institución y que permiten el funcionamiento de las salas de cirugía, el área de maxilofacial y otras áreas que necesitan esterilizar instrumental médico, material que entrará en contacto con pacientes y personal médico.



II. Antecedente Contractual

Durante el período de garantía, el mantenimiento de la Autoclave marca Tuttnauer estuvo cubierto por el proveedor. No obstante, una vez finalizado dicho período, la institución debe asumir directamente la gestión de su mantenimiento integral.

ÍTEM	EQUIPO	MARCA	MODELO	SERIE	PLACA	UBICACIÓN
1	ESTERILIZADOR ALTA TEMPERATURA	TUTTNAUER	TMAX 8	18050555	V179885	ESTERILIZACIÓN - PISO 3 SUR

En vigencias anteriores, el Hospital Militar Central ha adelantado procesos contractuales orientados al mantenimiento de equipos biomédicos especializados, lo que evidencia que se trata de una necesidad permanente y recurrente, indispensable para garantizar la continuidad, seguridad y calidad en la prestación de los servicios de salud.

En este sentido, el mantenimiento de equipos críticos, como la Autoclave Tuttnauer, no constituye una necesidad ocasional, sino una actividad continua que debe ser asegurada mediante la contratación de servicios técnicos especializados, una vez finalizados los períodos de garantía otorgados por los fabricantes.

III. Situación Actual y Necesidad para la Vigencia 2026

Un autoclave es un dispositivo que sirve para esterilizar material médico o de laboratorio, utilizando vapor de agua a alta presión y temperatura para ello. La utilización de este equipo, inactiva todos los virus y bacterias. El sistema de Autoclave es una aplicación estricta en los hospitales en los procesos de limpieza, desinfección y esterilización. Esta brinda seguridad a los pacientes y a los trabajadores de la salud. Dichos procedimientos son indispensables en el control adecuado de las infecciones intrahospitalarias.

Comprende todos los procedimientos físicos, mecánicos y químicos, que se emplean para destruir, inactivar o retener gérmenes en general y patógenos en particular. Por medio de este, los materiales de laboratorio, los elementos quirúrgicos y la piel del enfermo alcanzan un estado de desinfección que evita la contaminación operatoria. Esta es la eliminación completa de toda forma de vida microbiana y conseguirse a través de métodos químicos, físicos y gaseosos.

El mantenimiento preventivo y correctivo del autoclave marca Tuttnauer es una necesidad esencial para garantizar la continuidad, calidad y seguridad en la prestación de los servicios de salud, en especial aquellos relacionados con procesos de esterilización de dispositivos médicos.

De conformidad con lo establecido en el **Decreto 4725 de 2005**, mediante el cual se reglamenta el régimen de registros sanitarios, control y vigilancia de los dispositivos médicos en Colombia, los equipos biomédicos deben cumplir condiciones de calidad, seguridad y desempeño durante todo su ciclo de vida. En este sentido, el mantenimiento



ESTUDIOS, DOCUMENTOS PREVIOS Y ANÁLISIS DEL SECTOR PARA ADELANTAR PROCESO DE **MINIMA CUANTIA N° MC-116-2026-HOMIL**

constituye una actividad obligatoria orientada a asegurar que dichos dispositivos conserven las características técnicas bajo las cuales fueron autorizados, evitando riesgos para los pacientes, usuarios y operadores.

Así mismo, la **Resolución 3100 de 2019**, por la cual se definen los procedimientos y condiciones de habilitación de los servicios de salud, establece que las instituciones deben garantizar la gestión integral de la tecnología biomédica, lo cual incluye la ejecución de programas de mantenimiento preventivo y correctivo, calibración, verificación metrológica y control de calidad de los equipos. Esta normativa exige, además, que las entidades cuenten con registros documentales que evidencien dichas actividades, así como la intervención de personal competente y calificado.

En este contexto, el autoclave, como equipo biomédico crítico para la esterilización, requiere un mantenimiento periódico que asegure:

- El adecuado funcionamiento de sus sistemas de presión, temperatura y sellado.
- La confiabilidad de los ciclos de esterilización conforme a parámetros técnicos validados.
- La prevención de fallas que puedan generar riesgos biológicos o interrupciones en el servicio.
- El cumplimiento de estándares de calidad exigidos por las autoridades sanitarias.

Adicionalmente, la ausencia de mantenimiento puede derivar en incumplimientos normativos, hallazgos en auditorías, posibles sanciones por parte de los entes de control y afectaciones en los procesos de habilitación de los servicios de salud. En consecuencia, se hace necesario adelantar un proceso de contratación que permita contar con un proveedor especializado para la ejecución del mantenimiento preventivo y correctivo de las autoclaves marca Tuttnauer, incluyendo el suministro de repuestos originales nuevos no remanufacturados, garantizando así la continuidad operativa de los equipos, la confiabilidad de los procesos de esterilización y la seguridad de pacientes y personal asistencial.

Lo anterior deberá realizarse conforme a las especificaciones técnicas del fabricante, los protocolos de mantenimiento aplicables y la normatividad vigente en materia de habilitación de servicios de salud, gestión de tecnología biomédica y control sanitario, en concordancia con los principios de eficiencia, responsabilidad y calidad en la administración de los recursos públicos.

La información técnica relacionada con los equipos objeto de mantenimiento fue verificada con base en manuales técnicos, documentación del fabricante, registros institucionales y validación realizada por el área técnica competente del Hospital Militar Central.

Específicamente para el Autoclave marca Tuttnauer objeto del presente proceso se han celebrado los siguientes contratos de mantenimientos:

ÍTEM	NÚMERO DE CONTRATO	CONTRATISTA	OBJETO
1	144 DE 2025	ESPECIFIKA S.A.S	MANTENIMIENTO PREVENTIVO Y LOS CORRECTIVOS QUE SEAN NECESARIOS INCLUIDO REPUESTOS NUEVOS PARA LAS AUTOCLAVE MARCA TUTTNAUER TMAX8 DEL ÁREA DE ESTERILIZACIÓN DEL HOSPITAL MILITAR CENTRAL

Hospital Militar Central

Dirección: Transversal 3C No. 49 - 02, Bogotá D.C., Colombia

Conmutador: (+57) 601 348 6868



ESTUDIOS, DOCUMENTOS PREVIOS Y ANÁLISIS DEL SECTOR PARA ADELANTAR PROCESO DE **MINIMA CUANTIA N° MC-116-2026-HOMIL**

2	058 de 2024	NODOMED	MANTENIMIENTO PREVENTIVO Y LOS CORRECTIVOS QUE SEAN NECESARIOS INCLUIDO REPUESTOS NUEVOS PARA LAS AUTOCLAVE MARCA TUTTNAUER TMAX8 DEL ÁREA DE ESTERILIZACIÓN DEL HOSPITAL MILITAR CENTRAL
---	-------------	---------	---

Conclusión

Resulta indispensable adelantar oportunamente el proceso contractual para el mantenimiento preventivo y correctivo de las autoclaves marca Tuttnauer, incluyendo el suministro de repuestos originales nuevos no remanufacturados, con el fin de garantizar su adecuada operatividad, prolongar su vida útil y asegurar la prestación continua, segura y eficiente de los servicios de salud de mediana y alta complejidad.

La no ejecución del proceso contractual incrementaría significativamente los riesgos técnicos, asistenciales, administrativos y fiscales para la Entidad, pudiendo afectar la continuidad del servicio, el cumplimiento de las condiciones de habilitación y, especialmente, la seguridad de los pacientes y del personal de salud.

1.1. PROYECTO DE INVERSION OBJETO DEL GASTO

La presente contratación se encuentra en el PAA de la entidad para la vigencia 2026, tal y como se relaciona en la plataforma SECOP II y como lo demuestra el PAA publicado en SECOP II.

PLAN ANUAL DE ADQUISICIONES	PAA2026-UCLB-INV-021
BPIN – 2018011000721 (Ampliación de la capacidad de la Infraestructura y Dotación del Hospital Militar Central Bogotá)	\$36.500.000

2. DESCRIPCIÓN DEL OBJETO A CONTRATAR

“MANTENIMIENTO PREVENTIVO Y LOS CORRECTIVO QUE SEAN NECESARIOS, SUMINISTRO DE REPUESTOS, ACCESORIOS, INSUMOS Y CONSUMIBLES ORIGINALES NUEVOS NO RE MANUFACTURADOS PARA AUTOCLAVE MARCA TUTTNAUER TMAX8 DEL ÁREA DE ESTERILIZACIÓN DEL HOSPITAL MILITAR CENTRAL”.

3. DISPONIBILIDAD PRESUPUESTAL

El presupuesto oficial para el presente proceso es de **TREINTA Y SEIS MILLONES CINCUENTA MIL PESOS (\$36.050.000) INCLUIDO IVA**, valor que incluye todos los tributos que se generen con ocasión a la celebración, ejecución y liquidación del contrato.

Este proceso se encuentra respaldado con el **Certificado de Disponibilidad Presupuestal SIIF No. 156726** del 17 de marzo de 2026, posición catálogo de gasto: C-1505-0100-6-20109B-1505024-02-21 Recurso 21; por concepto de ADQUIS. DE BYS – INFRAESTRUCTURA HOSPITALARIA DE NIVEL 3 ADECUADA Y DOTADA – AMPLIACIÓN DE LA CAPACIDAD DE LA INFRAESTRUCTURA Y DOTACIÓN DEL HOSPITAL MILITAR



ESTUDIOS, DOCUMENTOS PREVIOS Y ANÁLISIS DEL SECTOR PARA ADELANTAR PROCESO DE **MINIMA CUANTIA N° MC-116-2026-HOMIL**

CENTRAL BOGOTÁ; por valor de **TREINTA Y SEIS MILLONES CINCUENTA MIL PESOS (\$36.050.000) M/CTEE**, expedido por el Área de Presupuesto.

4. PLAZO DE EJECUCIÓN

El plazo de ejecución será a partir del previo perfeccionamiento del contrato (Artículo 41 Ley 80 de 1993) y el cumplimiento de los requisitos de ejecución (Artículo 41 de la Ley 80 de 1993 modificado por el Artículo 23 Ley 1150 de 2007) hasta el **15 DE DICIEMBRE DE 2026**.

5. VIGENCIA DEL CONTRATO

La vigencia del contrato será igual al plazo de ejecución y seis (6) meses más.

6. NATURALEZA DEL CONTRATO

El contrato a celebrar es un contrato de **PRESTACIÓN DE SERVICIOS**, que se registrará por lo establecido en el Estatuto General de Contratación Estatal y en lo no previsto en este y conforme la remisión del artículo 13 de la Ley 80 de 1993, por las normas de la legislación civil y comercial que le sean aplicables según su naturaleza.

7. FORMA DE ADJUDICAR

El presente proceso se adjudicará por el valor total del presupuesto asignado.

8. LUGAR DE EJECUCIÓN

El lugar de ejecución será en el Hospital Militar Central ubicado en la Transversal 3 C No. 49 - 02, en la ciudad de Bogotá, D.C.

9. IDENTIFICACIÓN CLASIFICADOR DE BIENES Y SERVICIOS

De conformidad con el numeral 2 del artículo 2.2.1.2.1.5.1 del Decreto No. 1082 de 2015, "Por medio del cual se expide el Decreto Único Reglamentario del Sector Administrativo de Planeación Nacional", se deberá incluir la descripción del objeto a contratar identificado con el cuarto nivel del clasificador de bienes y servicios el cual es el sistema de codificación de las naciones unidas para estandarizar productos; siendo así y de acuerdo con la Codificación de Bienes y Servicios de las Naciones Unidas, los bienes y/o servicios a contratar se encuentran codificados de la siguiente manera:

CÓDIGO DEL PRODUCTO	SEGMENTO	FAMILIAS	CLASE
85161500	Servicios de Salud	Servicios de mantenimiento, renovación y reparación de equipo médico quirúrgico	Reparación de equipo médico o quirúrgico
42281508	Equipo médico, accesorios y suministros	Productos para la esterilización médica	Equipo y accesorios de esterilización

Hospital Militar Central

Dirección: Transversal 3C No. 49 - 02, Bogotá D.C., Colombia

Conmutador: (+57) 601 348 6868



ESTUDIOS, DOCUMENTOS PREVIOS Y ANÁLISIS DEL SECTOR PARA ADELANTAR PROCESO DE **MINIMA CUANTIA N° MC-116-2026-HOMIL**

10. ESPECIFICACIÓN TÉCNICAS

10.1 CARACTERÍSTICAS Y ESPECIFICACIONES TÉCNICAS

Especificaciones técnicas generales

Líneas abajo se presenta la tabla 3, en la cual se pueden ver el autoclave al que se le realizará el mantenimiento preventivo y en caso de ser necesario mantenimientos correctivos, dentro del Hospital Militar Central. La periodicidad de estos mantenimientos se deben realizar conforme a lo establecido por el fabricante en sus manuales y que se indican en la tabla 3.

Tabla 3. Relación de periodicidad de mantenimientos preventivos para autoclave marca Tuttnauer propiedad del Hospital Militar Central.

ÍTEM	EQUIPO	MARCA	MODELO	SERIE	PLACA	UBICACIÓN	PERIODICIDAD MTO PREVENTIVO
1	ESTERILIZADOR ALTA TEMPERATURA	TUTTNAUER	TMAX 8	18050555	V179885	ESTERILIZACIÓN - PISO 3 SUR	MENSUAL TRIMESTRAL SEMESTRAL

10.2 BOLSA DE REPUESTOS:

En el marco de los posibles mantenimientos correctivos que se puedan requerir, es necesario incluir los repuestos para cambio para asegurar correcto funcionamiento de la autoclave Tuttnauer identificado en la tabla 3. Por tal motivo se presenta a continuación la bolsa de repuestos asociada al autoclave marca Tuttnauer, modelo TMAX 8 con la que cuenta el Hospital Militar Central.

Tabla 4. Bolsa de repuestos para mantenimientos correctivos de autoclave Tuttnauer TMax 8 propiedad del Hospital Militar Central.

ÍTEM	DESCRIPCIÓN	UNIDAD	CANTIDAD
1	Manómetro, Presión, Vapor, 1/4, 0-10 Bar, 2.5"	Unidad	1
2	Reductor, presión de aire, sin manómetro, MAFR200-8A	Unidad	1
3	Manómetro, Presión, Vapor, Generador, 0-90 psi, 2.5"	Unidad	1
4	Manómetro, Presión, Vapor, Camisa, 0-60 psi, 2.5"	Unidad	1
5	Manómetro, presión, vapor, -30-60 psi/500 Kpa, 2,5" con palabra artística "EMPAQUETADURA"	Unidad	1
6	Manómetro, Presión, Vapor, Cámara, -30+60 psi, 2.5"	Unidad	1
7	Bomba de vacío cuerpo de hierro fundido, impulsor de latón para tuttnauer Tmax 8	Unidad	1
8	Papel, rollo, impresora	Unidad	1

Hospital Militar Central

Dirección: Transversal 3C No. 49 - 02, Bogotá D.C., Colombia

Conmutador: (+57) 601 348 6868



ESTUDIOS, DOCUMENTOS PREVIOS Y ANÁLISIS DEL SECTOR PARA ADELANTAR PROCESO DE **MINIMA CUANTIA N° MC-116-2026-HOMIL**

9	Impresora de panel, Térmica, 24 Columnas	Unidad	1
10	Pantalla digital	Unidad	1
11	Válvula de sobrepresión, ASME V/PED, ¾ mptx FPT, cuerpo en latón	Unidad	1
12	Termómetro o termocupla	Unidad	1
13	Juntas de goma (O-rings)	Unidad	1
14	Fusible o interruptor térmico	Unidad	1
15	Filtro de agua	Unidad	1
16	Válvula de drenaje	Unidad	1
17	Cesta o bandeja de esterilización	Unidad	1
18	Desinfectante para autoclaves	Unidad	1
19	Módulo de control o placa electrónica	Unidad	1
20	Manguera y conexiones	Unidad	1
21	Puerta o mecanismo de cierre	Unidad	1
22	Placa de calefacción	Unidad	1
23	Sistema de alarma y sensores de de seguridad (kit)	Unidad	1
24	Placa de válvulas	Unidad	1
25	Lubricante especial para juntas	Unidad	1
26	Kit de limpieza para la cámara	Unidad	1
27	Resistencias (Calefacción)	Unidad	1
28	Transductor, presión, 1 BAR, 4-20mA (Referencia PLZ000-0165)	Unidad	1

10.3 DESCRIPCIÓN DEL SERVICIO:

El mantenimiento es una actividad periódica que realiza comprobaciones, mediciones, reemplazos, ajustes y reparaciones necesarias para mantener o reparar un equipo, de forma que este pueda cumplir con las funciones para las que fue diseñado y construido.

Los mantenimientos pueden diferenciarse entre preventivo, correctivo e inspecciones periódicas buscando ejecutar mantenimiento predictivo. Es oportuno aclarar que las acciones de mantenimiento no detienen el deterioro de una máquina, aunque lo retarda; el grado de retardo es directamente proporcional a la calidad y efectividad con la que se realicen actividades de mantenimiento.

Es un fenómeno global que las empresas, plantas, oficinas, hospitales y en general cualquier infraestructura que cuente con maquinaria, presenten pérdidas económicas derivadas de un nulo o deficiente programa de mantenimiento, resultando en paros



improductivos y no programados por fallas imprevistas. Lo anterior, debido a una mala comprensión del mantenimiento, viéndolo en muchas ocasiones como un recurso para cubrir emergencias e imprevistos, en lugar de un **plan de acciones que permiten aumentar la eficiencia y reducir costos** por fallas de los equipos.

El mantenimiento preventivo busca asegurar que los componentes (piezas y partes) de la máquina que se encuentran sometidos a desgaste o rotura por el funcionamiento del equipo sean reemplazados antes de que puedan tener un efecto negativo en el funcionamiento de los equipos/máquinas y por lo tanto en los procesos que estas ejecutan. Mediante las acciones de mantenimiento preventivo se permite que el equipo se mantenga en perfecto estado para su funcionamiento.

Se presentan continuación los mantenimientos preventivos para el equipo autoclave Tuttnauer T max 8, propiedad del hospital Militar Central cada equipo:

10.3.1 Mantenimientos preventivos

A continuación se describen las actividades de mantenimiento preventivo junto con su periodicidad:

Mantenimiento mensual

- A. Para el generador:
 - a. Presionar el botón de prueba en el vapor interno. Caja eléctrica del generador.
 - b. Los disyuntores principales de los calentadores se apagan.
 - c. Encender los disyuntores principales de los calentadores.

Mantenimiento trimestral

- A. Limpiar los filtros de agua, el autoclave no debe estar encendido.
- B. Verificar que la tubería de agua residual no se encuentre obstruida y garantice el libre drenaje de los líquidos residuales. También se debe verificar que no haya desbordamiento en el lugar de trabajo.
- C. Desmontar los purgadores de vapor y limpiarlos.
- D. Limpiar filtro dentro del purgador enjuagando y eliminando la suciedad.
- E. Verificar las conexiones de las tuberías. Apretar las conexiones donde se requiera para evitar fugas.
- F. Desincrustar el generador.
- G. Verificar la calidad del agua.

Mantenimiento semestral

- A. Reemplazar filtro de aire 0.01 micras

Mantenimiento anual

- A. Realizar la verificación general del sistema de bloqueo y reemplazar las piezas desgastadas.
- B. Verificar y apretar, donde se requiera, las conexiones eléctricas en el tablero eléctrico, cajas de conexiones, motores, válvulas eléctricas, tornillo del dispositivo de bloqueo o instrumentación.
- C. Limpiar la unidad de control electrónico con aspiradora para evitar generar estática que dañe elementos electrónicos.
- D. Revisar la empaquetadura de la puerta y reemplazar si está dañada.
- E. Asegurar que las pruebas periódicas se realicen.
- F. Revisar los purgadores de vapor y reemplazar si se requiere.
- G. Calibrar el sistema de control.



- H. Validar el aplicable de los ciclos.
- I. Verificar el cierre hermético de todos los pernos de apriete de las guías laterales, así como de las guías superior e inferior, si es necesario en las puertas.
- J. Verificar el cierre hermético de todos los tornillos de apriete de las tiras de bronce. Reemplazar los pernos desgastados si es necesario en las puertas.
- K. Verificar el cierre hermético de todos los pernos de apriete del riel guía de la puerta, se incluye la puerta. Reemplazar los pernos desgastados si es necesario en las puertas.
- L. Comprobar el pistón hidráulico y el nivel de aceite. Verificar el sistema hidráulico en búsqueda de fugas, componentes desgastados o sueltos en las puertas.
- M. Desmontar la cubierta de la puerta, y verificar y apretar los pernos del mecanismo de bloqueo en las puertas con bisagras manuales o automáticas.
- N. Comprobar el funcionamiento de los microinterruptores y verificar que estén colocados firmemente según necesidad.
- O. Verificar la válvula de seguridad.

10.3.2 Pruebas de seguridad tras la ejecución de actividades de mantenimiento.

Después de cada reparación, desmontaje del gabinete, el autoclave debe someterse a dos pruebas de seguridad eléctrica. Estas pruebas deben ser ejecutadas por un ingeniero o personal calificado. Las siguientes son las pruebas:

Prueba de corriente de fuga de gabinete

- A. Conecta el cable eléctrico del autoclave
- B. Encienda el interruptor de palanca verde del autoclave, este se ubica detrás del panel de vidrio.
- C. Cortocircuitar las clavijas L y N en el enchufe del cable.
- D. Conectar los pines de cortocircuito al polo L del probador Megaohm.
- E. Conectar las clavijas de tierra al polo de tierra del probador Megaohm.
- F. Colocar un potencial eléctrico de 500 - 1000 V al autoclave para probarlo. La resistencia de aislamiento debe ser de al menos 2 MΩ

Se puede concluir que la prueba es exitosa si no hay fugas.

Prueba de impedancia de tierra protectora

- A. Conectar la clavija de conexión a tierra del enchufe del cable de alimentación a un polo de un ohmímetro.
- B. Conectar cualquier otra parte metálica (preferiblemente, la parte metálica del tornillo de bloqueo) al segundo polo del ohmímetro.
- C. La resistencia no debe exceder los 0,3Ω.

10.3.3. Actividades a desarrollar

Mantenimiento del generador

Interruptores de presión del generador

El generador está equipado con dos presostatos:



- I. *Interruptor de presión de control de funcionamiento:* Este interruptor establece la presión nominal de trabajo y la presión superior e inferior en la que el generador se enciende y apaga.
- II. *Interruptor de presión de control de límite:* Este interruptor establece la presión de corte del generador. Si la presión en el generador aumenta por encima de la presión de corte preestablecida, se activa el interruptor y se interrumpe el suministro de energía a los elementos calefactores. Para reactivar el generador, se debe presionar el botón de reinicio ubicado al costado del interruptor de presión.

Ajuste de los interruptores de presión

Los presostatos vienen regulados de fábrica, sin embargo, para ajustar la presión del vapor se debe seguir el siguiente procedimiento:

- I. *Interruptor de presión de control de funcionamiento:*
 - A. Para configurar la presión a la que se apagan los elementos calefactores, se debe girar la perilla. El giro se debe hacer en el sentido de las agujas del reloj para disminuir la presión y en el sentido contrario a las agujas del reloj para aumentarla.
 - B. Para configurar la presión en la que el generador se reinicia (es decir, el diferencial de presión entre las presiones de apagado y encendido), se debe girar la perilla del interruptor de presión de color negro. El giro se debe hacer en el sentido de las agujas del reloj para disminuir la presión y en el sentido contrario a las agujas del reloj para aumentarla.yo

El interruptor de presión se ajusta a una presión de salida de vapor de 3,5 a 4 bar.

Interruptor de presión de control limitador

- I. *Interruptor de presión de control de funcionamiento:*
 - A. Para configurar la presión de corte, se debe girar la perilla del interruptor de presión. Girarlo en el sentido de las agujas del reloj para disminuir la presión y en el sentido contrario a las agujas del reloj para aumentarla.

El presostato se ajustará a una presión de corte de 5 bar.

10.3.4 Reemplazo de los calentadores

Desconectar el generador de vapor de la fuente eléctrica, liberando la presión del vapor del autoclave y del generador de vapor.

1. Enjuagar el agua del generador de vapor y posteriormente cerrar la válvula de drenaje.
2. Retirar la tapa de los calentadores.
3. Retirar las conexiones de cables de los calentadores.
4. Desatornillar los calentadores y retirarlos de la placa frontal del generador.
5. Reemplace los calentadores nuevos. Asegúrese de que estén bien apretados para evitar fugas.
6. Volver a conectar las conexiones de los cables.
7. Volver a colocar la cubierta de los calentadores.
8. Probar el generador de vapor.



Imagen 1. Ubicación de calentadores del autoclave Tuttnauer T-Max 8. Tomada de: Manual técnico autoclave calentador por vapor con prevacío, dos puertas corredizas verticales y un generador de vapor de 36kW. Modelo T-Max

10.3.5 Reemplazo del tubo indicador de vidrio del indicador lateral del generador

A cada lado del tubo de vidrio hay bolas de acero inoxidable que actúan como dispositivo de seguridad impidiendo el escape de vapor y agua hirviendo si el vidrio se rompe. Antes de reemplazar el tubo de agua de vidrio, apague la energía eléctrica y libere la presión del vapor del recipiente.

1. Drenar el agua.
2. Retire la cubierta protectora del nuevo tubo de vidrio.
3. Afloje las dos tuercas a ambos lados del tubo de vidrio. Deslice el superior hacia abajo y luego retire el tubo.
4. Reemplace el tubo por uno nuevo.
5. No permita que el vidrio toque ninguna pieza metálica.
6. Vuelva a colocar las dos tuercas de empaque y apriete a mano, luego apriete 1/2 vuelta más con una llave.

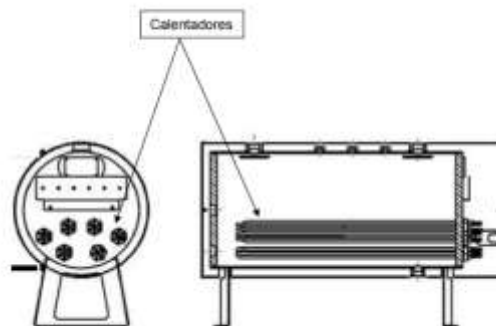

Imagen 2. Ubicación del tubo de vidrio del autoclave Tuttnauer T-Max 8. Tomada de: Manual técnico autoclave calentador por vapor con prevacío, dos puertas corredizas verticales y un generador de vapor de 36kW. Modelo T-Max

10.3.6 Reemplazo de la bomba de agua

- I. Liberar la presión en el lado de salida de la bomba antes de realizar cualquier trabajo de mantenimiento: Revisar la bomba para detectar cualquier signo de



- daño. Si la bomba tiene algún indicio de falla se debe cambiar. Proceder de la siguiente manera para reemplazar la bomba.
- II. Quitar la bomba:
- A. Desconectar la alimentación de la bomba apagando el disyuntor de esta, ubicado en la caja eléctrica.
 - B. Desatornillar los 4 tornillos (elemento 6, ver imagen 3).
 - C. Retirar la cubierta eléctrica de la bomba (elemento 5, ver imagen 3).
 - D. Marcar las conexiones de los cables del motor y la ubicación de los cables en la carcasa.
 - E. Desconectar los hilos del cable.
 - F. Desconectar la conexión del cable (elemento 3, ver imagen 3) a la carcasa de la bomba.
 - G. Marcar las mangueras de entrada y salida de agua a la bomba (elemento 4, ver imagen 3).
 - H. Desconectar la entrada y salida de agua (elemento 4, ver imagen 3) de la bomba.
 - I. Retirar las 4 tuercas (elemento 2, ver imagen 3) que sujetan la bomba de agua (elemento 1, ver imagen 3) a la base de la bomba.
 - J. Retirar el motor.
- III. Reemplazo de la bomba:
- A. Instalar una bomba nueva en la base
 - B. Seguir los pasos anteriores para retirar la bomba en orden inverso
 - C. Aplicar energía por un corto periodo para asegurar que la bomba gire en el sentido de las agujas del reloj (ítem 7 de la imagen 3)



Imagen 3. Ubicación de los elementos para retirar la bomba sí se requiere reemplazarla para el autoclave Tuttnauer T-Max 8. Tomada de: Manual técnico autoclave calentador por vapor con prevacío, dos puertas correderas verticales y un generador de vapor de 36kW. Modelo T-Max

10.3.7 Liberación del rotor de la bomba de vacío

La bomba de vacío podría bloquearse después de un período prolongado de inactividad. A continuación, se describe con más detalle el procedimiento a seguir para desbloquear y restaurar el funcionamiento normal de la bomba.

1. Cuando la bomba se opere por primera vez, verificar si funciona normalmente. En caso contrario, cortar inmediatamente la corriente eléctrica.
2. No abrir la bomba y en ningún caso intente liberar el eje del rotor, girando a la fuerza el impulsor, esto puede provocar un daño irreversible a la bomba.
3. Retirar con cuidado la cubierta del ventilador de la bomba de vacío.

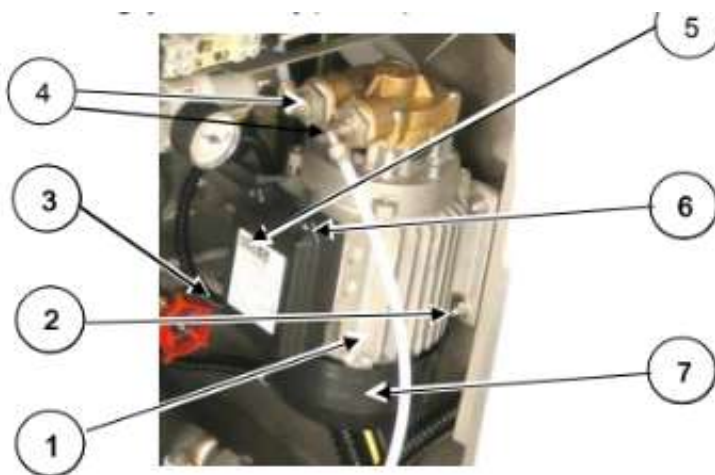

4. Con un destornillador, girar en el sentido de las agujas del reloj el eje de la bomba en el que está montado el ventilador de refrigeración del motor. El eje se desbloqueará y la bomba estará lista para funcionar.
5. Si lo anterior no funciona, desenroscar los tubos conectados a la bomba y verter 200 ml. de vinagre comestible. Dejar la bomba en esta situación durante 1/2 – 1 hora.
6. Con un destornillador, girar en el sentido de las agujas del reloj el eje de la bomba en el que está montado el ventilador de refrigeración del motor. El eje se desbloqueará y la bomba estará lista para funcionar.
7. Volver a colocar la cubierta del ventilador cuando haya terminado y apretar los tornillos.



Imagen 4. Posición de destornillador para liberar el rotor de la bomba de vacío del autoclave Tuttnauer T-Max 8. Tomada de: Manual técnico autoclave calentador por vapor con prevacío, dos puertas corredizas verticales y un generador de vapor de 36kW. Modelo T-Max

10.3.8 Calibración

El autoclave requiere de la calibración de dos sensores:

1. Sensor de temperatura de la cámara
2. Sensor de presión de la cámara

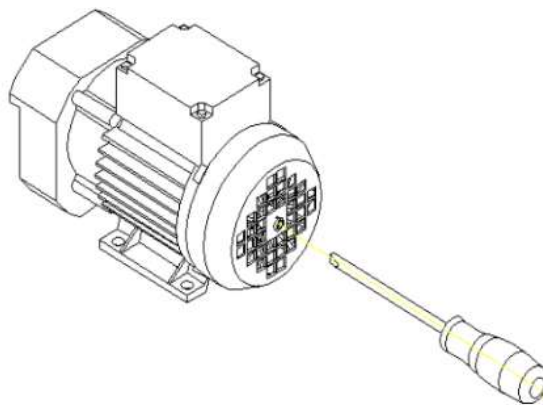
Para ejecutar la calibración de los sensores se requiere equipo especial, este equipo es:

1. Herramienta de temperatura de referencia
2. Adaptador BSP de 1/4" para el puerto de validación
3. Herramienta de presión de referencia: vacío/manómetro en psig

Para el procedimiento de calibración se debe hacer uso del manual técnico del fabricante y contar con personal capacitado.

10.3.9 Probar las válvulas de seguridad

Para realizar las pruebas de las válvulas de seguridad se debe asegurar que la prueba se realice con la puerta cerrada. Para esto se debe levantar la palanca para liberar el asiento de la válvula de seguridad.

1. Probar la válvula de seguridad del generador

- 1.1. Regular la presión del presostato de trabajo y presostato de corte a 6 bar.
- 1.2. Operar el generador y verificar que la presión aumente revisando el manómetro del generador.



- 1.3. Verificar que la válvula de seguridad soople en el rango de 5 a,5 bar. (75 - 80 psi)
 - 1.4. Si la válvula de seguridad no explotó a la presión preestablecida, detener el funcionamiento del generador, disminuir la presión a presión atmosférica y reemplazar la válvula de seguridad por una nueva.
 - 1.5. Si se reemplazó la válvula de seguridad, repetir de 1.1 a 1.4 para probar la nueva.
 - 1.6. Volver a ajustar la presión del interruptor de presión de trabajo entre 3,5 a 4 bar y luego volver a ajustar el interruptor de presión de corte a 5 bar.
- 2. Probar la válvula de seguridad de la chaqueta*
- 2.1. Marcar la posición de la perilla de ajuste de regulador de presión
 - 2.2. Girar la perilla de ajuste una vuelta en la dirección de aumento de presión
 - 2.3. En la batería de las electroválvulas, abrir manualmente la válvula 91. Esto se hace girando el tornillo de ajuste hasta que la ranura del tornillo quede vertical.
 - 2.4. Operar el autoclave y verificar que la presión aumenta.
 - 2.5. Verificar que la válvula de seguridad soople entre el rango de 2,8 a 3,0 bar (40 a 44 psi).
 - 2.6. Si la válvula de seguridad no explota a la presión preestablecida, se debe: i) detener el funcionamiento del autoclave, ii) disminuir la presión a presión atmosférica y iii) reemplazar la válvula de seguridad por una nueva.
 - 2.7. Si se reemplaza la válvula de seguridad, se debe repetir los pasos del 2.1 al 2.5
 - 2.8. Cerrar la electroválvula 91.
 - 2.9. Reajustar el regulador de presión a la posición original. Utilizar la marca de acuerdo a lo indicado en el paso 2.1.

10.3.10 Reemplazar la empaquetadura de la puerta

1. Retirar la empaquetadura dañada.
2. Revisar la empaquetadura nueva y verificar que no esté dañada.
3. Revisar la empaquetadura nueva y verificar que no esté dañada.
4. Insertar la empaquetadura en la ranura presionándola en el centro de la parte superior de la ranura. Verifique que la punta del extremo pegado (1) (ver imagen 5) (la parte del tubo de silicona donde se unen los dos extremos) esté colocada en el medio de la ranura superior.
5. Insertar la empaquetadura en la ranura en el medio de cada lado (2)(ver imagen 5) (superior, inferior, izquierda y derecha) y en cada esquina.
6. Continuar insertando la empaquetadura en la ranura en el medio de cada pieza suelta, es decir, entre dos puntos insertados (3) y (4) (ver imagen 5).
7. El ajuste final de la empaquetadura se realizará automáticamente en el primer "cierre de puerta".



Imagen 5. Reemplazo de empaquetadura para autoclave Tuttnauer T-Max 8. Tomada de: Manual técnico autoclave calentador por vapor con prevacío, dos puertas correderas verticales y un generador de vapor de 36kW. Modelo T-Max

10.3.11. Mantenimiento del cilindro de operación de puert a vertical

El cilindro es una unidad hidroneumática que consta de una sección de potencia neumática y una sección de control hidráulico. La sección de control hidráulico consta de aceite hidráulico.

10.3.12. Comprobación de la cantidad de aceite

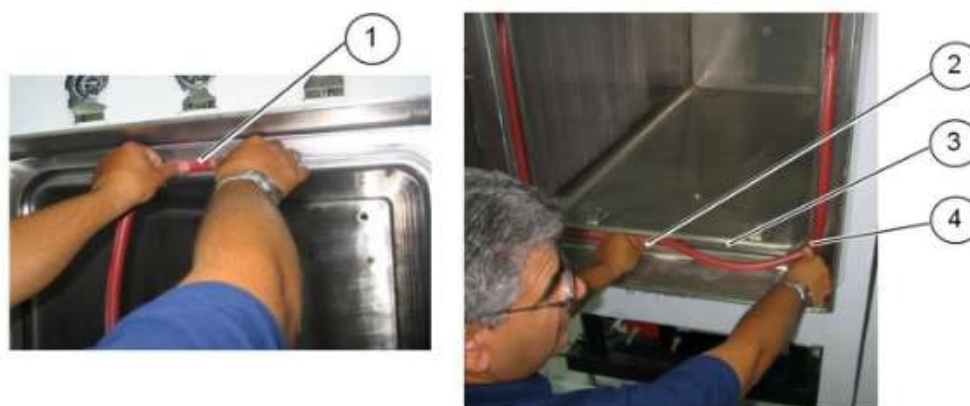
Una vez la puerta esté completamente abierta (el pistón de operación estará completamente dentro del cilindro) verifique si la muesca de referencia en el indicador del tanque de aceite (1)(ver imagen 6) es visible. Si no está visible, rellenar de aceite (SINCOPRIME 350) a través de la conexión de llenado de aceite (5) (ver imagen 6) con bomba manual de aceite conectada por conexión de rosca de 1/8", hasta que la muesca quede alineada con la tapa del tanque de aceite.

10.3.13 Ajuste del movimiento de la velocidad de la puerta

Cuando es necesario ajustar el movimiento de la velocidad de la puerta, se puede hacer mediante la "válvula de ajuste de velocidad de la puerta" en la parte inferior del tanque de aceite (6) (ver imagen 6).



Imagen 6. Elementos de cilindro de operación de puerta vertical para autoclave Tuttnauer T-Max 8. Tomada de: Manual técnico autoclave calentador por vapor con prevacío, dos puertas correderas verticales y un generador de vapor de 36kW. Modelo T-Max



PARAGRAFO 1.

PROCEDIMIENTO PARA INCLUSIÓN DE ELEMENTOS QUE NO SE ENCUENTREN CONTEMPLADOS DENTRO DE LOS PROCESOS DE SELECCIÓN Y CONSECUENTES CONTRATOS DE SUMINISTRO

El contratista en caso que el supervisor del contrato solicite un elemento que no se encuentre dentro del proceso de selección, deberá suministrarlo, previa autorización del ordenador del gasto, observando el siguiente procedimiento:

1. El contratista deberá a llegar al supervisor técnico una (01) cotización de los elementos requeridos, los cuales deben tener relación con el objeto del contrato.
2. El supervisor del proceso de selección o quien se designe, deberá solicitar mínimo dos (02) cotizaciones adicionales a la cotización presentada por el contratista de los elementos requeridos los cuales deben tener relación con el objeto del contrato para definir los precios del mercado.
3. El estructurador económico del proceso de selección o quien se designe, realizara la verificación y el consolidado de las cotizaciones allegadas de los elementos no incluidos en el contrato inicial.
4. Cuando el valor cotizado por el contratista es el más bajo de las cotizaciones presentadas, se tomará como precio del elemento a suministrar el cotizado por el contratista.
5. Cuando el valor cotizado por el contratista es el más alto de las cotizaciones y si está por encima del veinte por ciento (20 %) del promedio de las demás cotizaciones, se tomará como precio del elemento a suministrar, el precio promedio de las otras cotizaciones y no se tendrá en cuenta la del contratista.
6. Cuando el valor cotizado por el contratista está dentro de los precios del mercado. Para este caso se tomará como precio del material a entregar con el precio promedio de todas las cotizaciones.

NOTA: En caso que no se puedan obtener cotizaciones diferentes a la cotización presentada por el contratista, el comité económico estructurador revisará las diferentes variables a su alcance para establecer el precio de adquisición del repuesto y/o elemento. El presente trámite es realizado por la Unidad de Compras Licitaciones y Bienes Activos.

10.4 OBLIGACIONES GENERALES DEL CONTRATISTA

1. EL CONTRATISTA se obliga a cumplir además de las obligaciones inherentes a la naturaleza del contrato, a las derivadas del pliego de condiciones y de las disposiciones legales vigentes que regulan su actividad, las siguientes:
2. Constituir la garantía a favor del HOSPITAL MILITAR en los términos establecidos en este documento y mantenerla vigente durante el término de ejecución del contrato y hasta la liquidación (cuando aplique), por los valores y con los amparos previstos en el mismo y presentarla dentro de los tres (3) días hábiles siguientes a la firma de contrato, a través del Sistema Electrónico de Contratación Pública SECOP II.
3. Cumplir con el objeto del contrato en la forma y tiempo pactados, de conformidad con el pliego de condiciones, demás documentos del proceso y la propuesta presentada por el CONTRATISTA, las cuales forman parte integral del contrato.
4. Cumplir con todas las obligaciones, económicas, de gestión características, requerimientos técnicos establecidos en el presente documento.
5. Cumplir oportunamente con el contrato en los términos y condiciones establecidas



ESTUDIOS, DOCUMENTOS PREVIOS Y ANÁLISIS DEL SECTOR PARA ADELANTAR PROCESO DE **MINIMA CUANTIA N° MC-116-2026-HOMIL**

- en el mismo y de acuerdo con las normas legales, constitucionales y demás disposiciones vigentes relacionadas con el objeto contractual.
6. Ejecutar idónea y eficazmente el objeto del contrato y las obligaciones inherentes, permitir, facilitar, disponer, atender con prontitud los requerimientos de información, recomendaciones, y solicitudes que adelante el supervisor del contrato.
 7. Mantener niveles de eficiencia técnica para cumplir sus obligaciones contractuales y ejercer permanentemente autocontrol a las actividades, procesos, procedimientos y productos que se deban ejecutar y realizar para el efecto.
 8. Actuar con lealtad y buena fe en las distintas etapas contractuales, evitando dilaciones injustificadas.
 9. No acceder a peticiones o amenazas de quienes actúen por fuera de la ley, con el fin de obligarlo a hacer u omitir algún acto o hecho, informando inmediatamente al HOSPITAL MILITAR y a las demás autoridades competentes si esto llegara a presentarse.
 10. Responder oportunamente al HOSPITAL los requerimientos de aclaración o de información que le formule directamente o a través del supervisor del contrato.
 11. Cumplir con la normatividad existente en lo referente a seguridad industrial y salud ocupacional de sus trabajadores.
 12. Cumplir y estar al día, de conformidad con la normatividad vigente, en especial lo dispuesto en el artículo 50 de la Ley 789 de 2002 y el artículo 23 de la Ley 1150 de 2007, con las obligaciones relativas a los sistemas de salud, riesgos laborales y pensiones, así como con los aportes a las Cajas de Compensación Familiar, el Instituto Colombiano de Bienestar Familiar (ICBF) y el Servicio Nacional de Aprendizaje (SENA), respecto de sus empleados cuando a ello haya lugar, acreditando su cumplimiento mediante certificación suscrita por el Gerente General y/o el Revisor Fiscal, acompañada de la correspondiente planilla de pago.
 13. Pagar los impuestos, tasas y similares que se deriven de la ejecución del contrato.
 14. No ofrecer o pagar sobornos o cualquier halago a los funcionarios de la Entidad o participantes directas o indirectamente en cualquier momento u oportunidad, antes, durante o después de la suscripción del presente contrato.
 15. No suministrar ninguna clase de información o detalle a terceros de la información técnica, administrativa y/o financiera del contrato. Así mismo, mantener como documentación clasificada todos los aspectos relacionados con el contrato.
 16. Contar con todas las herramientas, instrumentos e implementos mecánicos y de transporte necesarios para el desempeño de sus obligaciones
 17. Mantener la debida reserva respecto de los asuntos técnicos e instalaciones del Hospital Militar Central, conocidos durante el desarrollo del contrato o con posterioridad al mismo.
 18. Radicar la factura con el supervisor en forma oportuna después del cumplimiento del objeto contratado.
 19. Mantener actualizado su domicilio durante la vigencia del contrato y presentarse al HOSPITAL en el momento en que sea requerido por el mismo.
 20. Cumplir cabalmente con las condiciones y modalidades previstas contractualmente para la ejecución y desarrollo del contrato.
 21. Todas las demás en cumplimiento a las normas legales vigentes, las establecidas en el estudio previo, el pliego de condiciones y las que sean propias del objeto del presente proceso.
 22. El contratista se obliga a dar cumplimiento con la política de SARLAFT de la entidad que indica que "El HOMIL no establecerá o mantendrá vínculos con personas naturales o jurídicas que resulten involucradas en actividades ilícitas o haya sido incluida en listas de control verificadas por la Entidad", publicada en la página web www.hospitalmilitar.gov.co.
 23. El contratista debe allegar certificado suscrito por el representante legal en donde indique que cumple con las medidas mínimas para el control y prevención de los riesgos de Lavado de Activos y Financiación del Terrorismo / Financiación de la Proliferación de Armas de Destrucción Masiva al interior de su organización, conforme



ESTUDIOS, DOCUMENTOS PREVIOS Y ANÁLISIS DEL SECTOR PARA ADELANTAR PROCESO DE **MINIMA CUANTIA N° MC-116-2026-HOMIL**

- a la política de buen gobierno establecida para la empresa.
24. Realizar el registro como vinculado en el aplicativo SARLAFT del HOMIL y firmar el formulario con huella y entregar oportunamente la documentación requerida y enviarla al correo Oficialcumplimiento@homil.gov.co
 25. Debe mantener durante la ejecución del contrato actualizada la información personal en el aplicativo SARLAFT del HOMIL y la documentación correspondiente, en los plazos y medios que defina el Oficial de Cumplimiento de la Entidad
 26. Si el vínculo contractual con el HOMIL, tiene como objeto la prestación de servicios con la asignación de personal Tercerizado Profesional o Técnico al servicio del contrato de manera permanente dentro de las instalaciones del Hospital; el personal Tercerizado se obliga a cumplir con las cláusulas de SARLAFT para personas naturales. lo cual deberá quedar plasmado textualmente en los contratos suscritos por el contratista para tal fin.
 27. Dar a conocer al Oficial de Cumplimiento de la Entidad a través del correo electrónico denuncias.sarlaft@homil.gov.co, cuando tenga conocimiento relacionados con riesgos de lavado de activos, financiación del terrorismo, financiación de la proliferación de armas de destrucción masiva y con actos de corrupción, opacidad, fraude o soborno relacionados con el personal vinculado a la entidad.
 28. Comunicar al Oficial de Cumplimiento cuando detecte alguna operación inusual o intentada relacionada con las actividades a su cargo y colaborar en la provisión de información para establecer si ésta se constituye una operación sospechosa.
 29. Participar en las encuestas de medición del riesgo de corrupción, opacidad, fraude y soborno que realice el Hospital anualmente, las cuales serán confidenciales.
 30. En cumplimiento de la Política Antisoborno y Soborno Transnacional del HOMIL, el Contratista se compromete a no dar ningún, regalo, obsequio, detalle, atención, objeto, beneficio, ventaja, hospitalidad, comida, viaje, alojamiento o forma de entretenimiento que tenga apariencia de poder influir indebidamente de forma directa o indirecta, en las relaciones contractuales o comerciales, si altera su dependencia, si crea obligaciones, o causa un desprestigio potencial y/o viola la Ley o las políticas del Hospital Militar Central.
 31. El incumplimiento de cualquiera de las cláusulas de SARLAFT será motivo para la terminación unilateral del vínculo con el Hospital Militar Central, previo debido proceso.
 32. Presentar factura electrónica, conforme con las disposiciones señaladas en el Decreto 358 del 5 de marzo de 2020 y lo dispuesto en la Resolución No. 000042 del 5 de mayo de 2020, la misma debe contener cada uno de los ítems, con la cantidad, unidad de medida, descripción específica y valor que permitan la identificación de los bienes vendidos o servicios prestados de acuerdo con lo estipulado en el contrato.
 33. Cargar la certificación de pago y/o factura con los soportes correspondientes en el SECOP II.
 34. Cumplir con las disposiciones relacionadas con Gestión Ambiental, de conformidad con la normatividad vigente, comprometiéndose al uso racional de los recursos que utilice para el desarrollo del objeto contractual.
 35. Dar cumplimiento a las disposiciones legales vigentes del SISTEMA DE GESTIÓN DE SEGURIDAD Y SALUD EN EL TRABAJO dando cumplimiento a las normas, reglamentos e instrucciones del Sistema de Gestión de la Seguridad y Salud en el Trabajo del HOSPITAL MILITAR.
 36. Responder ante terceros por los daños que se ocasionen y que provengan de causas que le sean imputables.
 37. Respetar los derechos humanos en todas las actuaciones que realicen con ocasión de la ejecución del contrato.
 38. Asumir los riesgos establecidos en la matriz de riesgos del proceso.
 39. Concurrir a la liquidación del contrato dentro de los plazos y en las condiciones establecidas en la Ley y el mismo contrato; en caso de celebrarse la liquidación parcial, se obliga a mantener vigente la garantía única de cumplimiento por los plazos que demande el cumplimiento de las prestaciones que se encuentren pendientes por



- ejecutar y/o satisfacer, cuando a ello hubiere lugar.
40. Asumir la garantía legal sobre los bienes y/o servicios suministrados de que trata el Estatuto del Consumidor, por el término de ley o determinado por el productor y/o Proveedor, según aplique, cuando a ello hubiere lugar.
 41. Cumplir con los demás deberes consagrados en el artículo 5 de la Ley 80 de 1993.
 42. Todas las demás obligaciones que sean pertinentes y necesarias para la adecuada ejecución del objeto contractual.
 43. Cumplir con lo dispuesto en la Ley 1581 de 2012, el Decreto 1377 de 2013 y demás normas que regulen la protección de datos personales.

10.5 OBLIGACIONES ESPECÍFICAS DEL CONTRATISTA

10.5.1 OBLIGACIONES ADMINISTRATIVAS

1. El CONTRATISTA debe mantener al frente de los contratos al profesional idóneo y aceptado por el área de Equipo Industrial, área que supervisa la ejecución del contrato, y representante del CONTRATISTA para decidir, las modificaciones y la verificación de los mantenimientos.
2. El CONTRATISTA debe presentar al supervisor del contrato, con cinco (5) días de antelación al inicio de la etapa de ejecución de este, los soportes que acrediten las calidades y la experiencia específica del personal requerido para la ejecución del contrato.
En caso de incumplimiento por parte del CONTRATISTA en la presentación de los soportes del personal antes indicado, en el plazo señalado, se procederá a la aplicación de las sanciones contractuales correspondientes.
El CONTRATISTA debe presentar, para la acreditación de la experiencia de cada uno de los integrantes del personal requerido, la siguiente información:
 - Tarjeta o matrícula profesional (si aplica) y certificado de vigencia de esta (si aplica).
 - Hoja de vida que contenga
 - Cargo desempeñado.
 - Fechas de inicio del contrato con su respectiva firma.
 - Firma del empleador.
 - Certificados de experiencia laboral previa

Nota 1: La experiencia general de los profesionales sólo podrá ser contabilizada a partir de la fecha de expedición de la tarjeta o matrícula profesional.

Nota 2: Para el caso de los profesionales, tecnólogos o técnicos cuya tarjeta o matrícula profesional no indique la fecha de su expedición, deberán aportar el documento expedido por el ente correspondiente en donde se indique la fecha de expedición de la misma.

Nota 3: Los estudios de educación superior: técnico, tecnólogo o profesional (pregrado) y estudios de postgrado, se deben acreditar mediante fotocopia de los diplomas respectivos, acta de grado o certificados de obtención del título correspondiente.

- El CONTRATISTA debe obtener la aprobación del supervisor con antelación al cambio de profesionales o técnicos requeridos y ofrecidos. La solicitud de sustitución deberá contener las justificaciones correspondientes y estar acompañada de los soportes que acrediten el cumplimiento de las calidades profesionales o técnicas y la experiencia general y específica del nuevo personal, el nuevo profesional deberá tener un perfil igual o superior al profesional a ser reemplazado, sin perjuicio de la regulación específica que sobre este aspecto se establece para el personal mínimo requerido.
- El CONTRATISTA debe asumir el pago de los salarios, prestaciones sociales e indemnizaciones de todo el personal que ocupe en la ejecución del contrato, así como garantizar que la celebración y ejecución de los subcontratos necesarios no



darán lugar al surgimiento de ningún tipo de vínculo laboral entre el personal subcontratado y el Hospital Militar Central.

10.5.2 OBLIGACIONES ESPECÍFICAS

Sin perjuicio de las demás obligaciones que se desprendan de la Constitución Política de la República de Colombia, del Estatuto General de Contratación de la Administración Pública, de las normas pertinentes, de las particulares que correspondan a la naturaleza del contrato a celebrar, de aquellas contenidas en otros apartes del presente pliego de condiciones y de las consignadas específicamente en el contenido del contrato, el contratista contrae, entre otras, las siguientes:

- 1) El CONTRATISTA debe realizar la entrega de los repuestos o insumos en el almacén de Bienes y Activos Fijos del Hospital Militar Central en coordinación del supervisor del contrato.
- 2) El CONTRATISTA debe garantizar que ningún repuesto se podrá instalar dentro de los equipos sin que realice el trámite correspondiente por el almacén de Bienes y Activos Fijos, el cual consta de la solicitud al mismo y su posterior retiro en compañía de personal autorizado por el Área de mantenimiento.
- 3) El CONTRATISTA debe mantener disponibilidad de un ingeniero, tecnólogo o técnico con certificado disponible para el Hospital Militar Central, de tal forma que el tiempo de respuesta ante una novedad se solucione en el menor tiempo posible.
- 4) El CONTRATISTA debe entregar los repuestos o insumos en perfectas condiciones, el elemento que presente posibles averías no se aceptará para el ingreso y debe ser reemplazado por El CONTRATISTA.
- 5) El CONTRATISTA debe entregar los repuestos o insumos dentro de los términos que se encuentran establecidos en el contrato.
- 6) El CONTRATISTA debe asegurar que en el caso de retirar un equipo de la institución para diagnóstico y/o reparación, y que en caso que el o los hallazgo(s) no se encuentre dentro del contrato celebrado, así como su precio asociado, y no se autorice la intervención del equipo, el equipo retirado debe ser reintegrado dentro de los ochos (8) días siguientes hábiles.
- 7) El CONTRATISTA deberá entregar el cronograma de los mantenimientos al Supervisor del contrato dentro de los cinco (05) días hábiles siguientes al perfeccionado el contrato.
- 8) El CONTRATISTA debe indemnizar y/o asumir todo daño que se cause a terceros, a bienes propios o de terceros, o al personal contratado para la ejecución del contrato, por causa o con ocasión del desarrollo del mismo.
- 9) El CONTRATISTA debe firmar el acta de inicio por parte del representante legal.
- 10) El CONTRATISTA debe entregar protocolos de Mantenimientos preventivos de acuerdo a fábrica, basados en el nivel de riesgo, complejidad y uso del mismo. También debe tener en cuenta la verificación de parámetros durante el mantenimiento en mención y el patrón con el que se realiza dicha labor. Si el equipo es calibrado debe emitir los certificados de calibración con sus patrones correspondientes, diligenciar la hoja de vida del equipo, asesorar y capacitar al personal técnico científico en cuanto al manejo y funcionamiento del mismo.
- 11) El CONTRATISTA debe realizar la verificación de calibración (si aplica) a todos los equipos objeto de este proceso, además debe entregar el certificado de verificación y certificado de calibración de los equipos patrones con los cuales ha realizado la actividad. El incumplimiento de esta obligación podrá dar lugar al rechazo del informe técnico por parte del supervisor.
- 12) El CONTRATISTA antes de realizar una actividad de mantenimiento debe presentarse ante el jefe del área de mantenimiento para que este proporcione la autorización de ingreso e informar al servicio o encargado del servicio.



- 13) El CONTRATISTA debe realizar un reporte de mantenimiento por cada equipo y lo presentará sin enmendaduras o tachones, en caso de presentarlos debe corregir y entregar el reporte sin la presencia de enmendaduras o tachones.
- 14) El CONTRATISTA debe presentar debidamente diligenciados los informes/reportes de mantenimiento. El documento debe contener, como mínimo, los siguientes elementos descriptivos:

- Tipo de mantenimiento realizado (preventivo y/o correctivo).
- El formato del reporte/informe debe estar membretado y avalado por el departamento de calidad del contratista.
- Contener mínimo: marca, modelo, serie, placa de inventario de la institución y ubicación real del activo en el momento del mantenimiento.
- Los reportes deben contener tres firmas para ser avalados por el área de mantenimiento:
 - La firma de quien realiza el mantenimiento.
 - La firma del jefe del servicio.
 - La firma de un funcionario de mantenimiento.
- Contener fotos de antes, durante y después de las actividades y/o procedimiento realizado.

Nota: El CONTRATISTA debe verificar que el responsable de recibir el reporte en el servicio escriba su nombre y cargo, en lo posible con sello. También debe contener la firma con nombre y cargo del ingeniero, tecnólogo o técnico que realice el mantenimiento, de no hacerse así el reporte no será aceptado.

- 15) El CONTRATISTA debe radicar la factura de los trabajos de mantenimiento (preventivo o correctivo) realizados en el marco de la ejecución del contrato dentro de los 15 días calendario siguientes a la fecha de ejecución del mantenimiento. La factura debe contener:

- A. Factura original previamente aprobada donde se relacionen las actividades de mantenimiento preventivo o correctivo que contenga el régimen tributario aplicable al objeto contratado.
En caso de ejecutar actividades preventivas y correctivas se deben generar diferentes facturas.
- B. Se deben relacionar los equipos que se intervinieron con serie y placa de inventario.
- C. Todo gravamen estipulado por la ley colombiana.

Nota 1: Se entiende que todo gravamen fue estimado y presentado en la propuesta comercial con la cual participó y obtuvo el presente vínculo contractual mediante la celebración de contrato. Es obligación del CONTRATISTA conocer y presupuestar todos los gravámenes de los cuales es responsable al momento de presentar su propuesta y celebrar el presente Contrato, por tanto asumirá la responsabilidad y los costos, multas y/o sanciones que se generen por la inexactitud de la información fiscal que se haya entregado al Hospital Militar Central. Para todos los efectos legales, presupuestales y fiscales, se entenderá que el valor de la propuesta presentada por el contratista incluye IVA, cuando el bien y/o servicio contratado no esté excluido de tal gravamen por la Ley.

- 17) El CONTRATISTA debe entregar, junto con la factura, dentro de los 15 días calendario, siguientes a la fecha de ejecución del mantenimiento la siguiente documentación:

- Dos (2) copias a color del reporte/informe de mantenimiento que contengan fotos antes, durante y después de las actividades realizadas.
- Certificación bancaria con máximo 3 meses de emisión, esta debe coincidir con la cuenta que se encuentra referida en SIIF NACIÓN y SECOP II.
- Pago de parafiscales del personal, así como del mes en el que se realizaron las actividades de mantenimiento.



- Carta de aportes de los últimos 6 meses firmada por el representante o contador público, en caso de ser este último adjunta certificación de la vigencia de la matrícula profesional.
 - Orden de trabajo del hospital militar diligenciada en su totalidad.
 - Copia de RUT actualizado con máximo 3 meses de antigüedad.
- 18) El CONTRATISTA mantendrá indemne al Hospital Militar Central contra todo reclamo, demanda, acción legal, y costos que puedan causarse o surgir por daños o lesiones al personal del Hospital Militar Central, de los usuarios, del Contratista y de las propiedades de dicho personal, adicionalmente a personas o propiedades de terceros, ocasionados por éste durante la ejecución del objeto de este contrato.
- 19) Como parte de sus obligaciones, para mantener la indemnización al Hospital Militar Central en caso de ser necesario, el CONTRATISTA constituirá y mantendrá vigente la garantía estipulada en el contrato y cumplirá con todos los requisitos que en ella se establecen para hacerla efectiva, llegado el caso.
- 20) El CONTRATISTA debe cumplir con las actividades propias de mantenimiento preventivo de las autoclaves del servicio de esterilización, maternidad y laboratorio clínico del hospital militar central.
- 21) El CONTRATISTA debe realizar el retiro, gestión y posterior disposición de residuos generados en la ejecución de las actividades de mantenimiento preventivo y/o correctivo. Posteriormente debe entregar al Hospital Militar Central un certificado de la disposición de estos elementos, peligrosos y no peligrosos, según corresponda, para anexar en la hoja de vida de cada equipo.
- 22) El Contratista realiza una capacitación por semestre al personal que hace uso del equipo con el objetivo de asegurar la correcta manipulación del mismo, reduciendo riesgo de mala práctica. Para tal fin coordinará con el supervisor y apoyo a la supervisión del contrato las fechas y horas.

10.5.3. OBLIGACIONES DE CARÁCTER TÉCNICO

- 1) El CONTRATISTA debe contar con la disponibilidad para la ejecución de los trabajos, el equipo necesario para dar cumplimiento al objeto del contrato. Los equipos, maquinaria y herramientas que el oferente suministre para el mantenimiento, deben ser adecuados y suficientes para las características y la magnitud del trabajo por ejecutar.
- 2) El CONTRATISTA debe garantizar el buen funcionamiento y la correcta operatividad de los esterilizadores durante el período del contrato de mantenimiento. En caso de que alguna de las unidades de esterilización presente fallos o averías, se compromete a realizar las reparaciones necesarias dentro de un plazo máximo de cinco (05) días calendario contados a partir de la notificación de la falla.
- 3) El CONTRATISTA entregar los esterilizadores y los elementos asociados a su funcionamiento (tales como controles, sensores, válvulas y demás elementos y componentes) en perfectas condiciones de operatividad al finalizar cada intervención de mantenimiento. Las áreas que puedan verse afectadas por las actividades de mantenimiento deberán ser restauradas a su estado original, sin modificar su funcionamiento ni estructura general.
- 4) El CONTRATISTA debe garantizar el sostenimiento continuo de todo lo necesario para el equipo en los diferentes frentes de trabajo, así como el correcto funcionamiento de cada uno de ellos para dar cumplimiento al objeto del contrato.
- 5) El CONTRATISTA debe garantizar la correcta funcionalidad de los equipos objeto del contrato desde el punto de vista técnico, propendiendo que la solución cubra totalmente la necesidad actual y a futuro del Hospital Militar Central. Se debe poner en funcionamiento, instalar y configurar todos los elementos, equipos,



- accesorios e implementos necesarios para el correcto funcionamiento de la solución.
- 6) El CONTRATISTA debe solucionar problemas detectados, reparar el sistema como lo exige el manual del fabricante y realizar las pruebas funcionales después de tomar las medidas correctivas.
 - 7) El CONTRATISTA debe entregar un inventario y realizar el levantamiento de las hojas de vida de los equipos de acuerdo a los formatos establecidos por la entidad, a su vez entregará un listado de repuestos esenciales por cada equipo, para establecer en futuros contratos la adquisición de los mismos. Estas hojas de vida deben estar bajo la custodia del supervisor designado y alimentadas luego de cada servicio, allí se debe informar el número de contrato, las actividades realizadas, el estado final, por ello el contratista presentará al supervisor designado del contrato el formato sugerido para dicha hoja de vida, para su debida aprobación.
 - 8) El CONTRATISTA, una vez perfeccionado el contrato y previa a la realización de las actividades descritas en el presente proceso, debe establecer un acuerdo de confidencialidad a nombre del Hospital Militar Central.
 - 9) El CONTRATISTA debe entregar, una vez finalizado el mantenimiento y antes del recibo a satisfacción parcial, para verificación los siguientes documentos: Pruebas realizadas a los equipos e informes del monitoreo (cuando apliquen), registro fotográfico de las actividades antes durante y después del cierre de actividades.
 - 10) El CONTRATISTA debe asegurar que todos los repuestos y elementos necesarios para efectuar el mantenimiento preventivo y correctivo, garanticen el buen funcionamiento de los equipos y que son suministrados sin tener ninguna excepción.
 - 11) El CONTRATISTA debe asegurar que todos los repuestos y elementos necesarios para efectuar el mantenimiento preventivo y correctivo, son nuevos, originales y no remanufacturados. Por lo tanto, debe entregar remisión de los repuestos, insumos y elementos contenidos en el contrato, así como elementos que permitan identificar las características de: nuevo, original y no remanufacturado de estos.
 - 12) El CONTRATISTA debe asegurar tener los repuestos, insumos, materiales y demás elementos que se requieran para el correcto funcionamiento del equipo. En caso de requerir importación de repuestos, insumos, materiales u otros, el contratista debe garantizar que el plazo máximo de entrega sea de 60 días so pena de incumplimiento de sus obligaciones contractuales.
 - 13) El CONTRATISTA debe ejecutar los trabajos de mantenimiento de modo que no se altere el normal funcionamiento del área donde operan los equipos. En caso de requerir la alteración del funcionamiento debido a la intervención, debe informar la situación para recibir aprobación y proporcionar un medio de respaldo que disminuya el impacto negativo durante la ejecución. Adicionalmente, el contratista debe presentar al Supervisor del contrato, antes de su instalación, todos los repuestos, insumos y/o partes que se vayan a utilizar para reemplazar elementos durante el mantenimiento preventivo o correctivo. Finalmente, el contratista debe proveer los equipos de respaldo necesarios para la realización de las actividades sin costo adicional para el Hospital Militar.
 - 14) El CONTRATISTA debe entregar a la supervisión un cronograma de ejecución, con el fin de realizar su respectivo seguimiento, donde se evidencie que el Hospital Militar Central no tendrá suspensión de los servicios de suministro de energía regulada.
 - 15) Durante el desarrollo de los trabajos, el CONTRATISTA debe mantener en perfecto estado de limpieza la zona de la obra y sus alrededores. Asimismo, debe retirar basuras, desperdicios y sobrantes de material, de manera que no aparezca en ningún momento una acumulación de éstos. Al finalizar cualquier fase de los trabajos, el contratista debe retirar su equipo, construcciones provisionales y sobrantes de materiales y basuras que resulten del trabajo, y dejar el sitio en orden y aseo.



- 16) Igualmente, el CONTRATISTA debe tener en cuenta el retiro de todos los escombros, residuos de materiales, sobrantes y demás; que haya quedado en interiores o exteriores como consecuencia de la prestación del servicio y/o ejecución del proyecto desde su inicio hasta su final. En consecuencia, el contratista debe asegurar que todos las áreas en las que ejecutó su trabajo queden perfectamente barridos y limpios de tal forma que permita el uso de los equipos. En caso de ser necesario debe utilizar los materiales necesarios para desmanchar las áreas y zonas que lo requieran, retirar manchas y eliminar cualquier tipo de suciedad que impida el perfecto acabado de las zonas y/o áreas donde se realizan los trabajos. Incluye muros, ventanas, vidrios, enchapes y todos los demás espacios y elementos que sean alterados por efecto de la intervención realizada.
- 17) Además, el CONTRATISTA debe restituir la apariencia original de toda área afectada en máximo cinco (05) días calendario contados a partir de la fecha de terminación de la ejecución de las actividades. Para ello el contratista debe realizar tareas toda tarea que permita la restitución del área, incluyendo pero no limitándose a: resanes, pinturas y colocación de acabados sin cambiar la apariencia general de cada una de las áreas. El contratista entregará en perfectas condiciones las áreas que se vean afectadas por las actividades de reparación, cambio e instalación respuestas, insumos, materiales, acometidas y todo elemento que hace parte de sus actividades.
- 18) El CONTRATISTA debe colocar señales de prevención durante la ejecución del contrato cada que sus actividades lo requieran. Estas señales pueden ser más no se limitan a: avisos de peligro en las horas diurnas, luces rojas o reflectivas en horas nocturnas y toda señal necesaria para informar sobre las actividades existentes así como el riesgo latente de estas. La supervisión del contrato podrá en cualquier momento ordenar que se suspenda la ejecución o parte de ella, si existe un incumplimiento sistemático por parte del contratista para llevar a cabo los requisitos de señalización o las instrucciones de la supervisión. Al respecto, todo el personal que ingrese o trabaje en el área a intervenir debe contar con los E.P.P. asignados para cada actividad. Cuando se realicen trabajos en alturas el personal debe tener vigente la respectiva certificación para trabajo de alturas y se debe presentar al supervisor del contrato. Esta debe ser emitida por una entidad competente y avalada por el SENA.
- 19) El CONTRATISTA debe asumir los Costos Directos derivada de la ejecución de actividades que garanticen el actual objeto contractual. Se consideran costos directos los correspondientes a todas las actividades que se requieren para su ejecución: materiales, insumos, equipos, máquinas y herramientas, transporte, trasiego y mano de obra calificada y no calificada necesarias para la ejecución de las actividades previstas, asimismo la destinación de los residuos o escombros que generen por los trabajos realizados en el presente contrato. El contratista debe asumir en su totalidad los gastos generados por insumos y equipos necesarios para la ejecución del objeto del presente proceso contractual. En el caso en que alguno(s) insumos, repuestos, materiales, equipos y otros, por sus características especiales de trabajo técnico no se puedan obtener en Colombia, el CONTRATISTA debe considerar y asumir el costo del transporte, fletes y demás costos asociados desde el punto de origen hasta la entrega en el sitio donde se debe suplir de la necesidad, dentro del correspondiente análisis de precios unitarios, por tanto, no podrá cobrar ningún valor adicional a lo establecido en su propuesta por este concepto.
- 20) El CONTRATISTA debe asumir los riesgos, el transporte y permanencia de los equipos y del personal, en los sitios de trabajo durante el tiempo de ejecución objeto del presente proceso.
- 21) El CONTRATISTA debe garantizar contar con la herramienta mínima que debe emplear para el desarrollo de toda labor. Por lo tanto, el personal debe contar como mínimo con las herramientas y equipos de trabajo descritos a continuación:



- Equipos para soldadura.
 - Pinzas para mediciones de corriente, voltaje y resistencia.
 - Manómetros para medición de alta y baja presión.
 - Herramientas como: alicates, hombre solo, destornilladores, llaves fijas tipo Bristol, pinzas para pelar cables y demás de similares características.
 - Anemómetros para medición de caudales y velocidades de salida de aire.
 - Equipos de comunicación tales como celular, avantel, entre otros.
- 22) El CONTRATISTA debe, durante las actividades de mantenimiento preventivo y/o correctivo, contar con personal idóneo para la ejecución de las actividades que garanticen el cumplimiento del objeto contractual. Además, debe garantizar el desarrollo de las actividades de manera segura y confiable, es decir, debe contar con personal de SST en labores que incluyan seguridad del personal y profesionales idóneos y afines al trabajo a realizarse.

Nota 1: Los objetivos del mantenimiento se alcanzan por medio de un programa de actividades donde se realizan limpiezas generales, revisión, evaluación y mejoramiento de desempeño, eliminación de ruidos ajenos al funcionamiento habitual, toma y evaluación de datos físicos, con una frecuencia predeterminada, que comparados con datos determinados para condiciones normales de operación dan la pauta para establecer la condición real del equipo.

Lo anterior enmarcado en el cumplimiento de los siguientes objetivos básicos:

- Mantener los equipos en adecuadas y mejores condiciones de servicio.
- Reducir el índice de *mantenibilidad* por daño en accesorios y repuestos mediante el seguimiento apropiado a cada componente del equipo.
- Disminuir la carencia del servicio de las diferentes dependencias por fallas, imprevistas y/o catastróficas.
- Distribución uniforme de las actividades de mantenimiento mediante un programa acorde con las necesidades de cada uno de los diferentes equipos instalados.

Nota 2: El mantenimiento preventivo es aquel que permite disminuir el riesgo de daño o pérdida de los equipos. Este plan de mantenimiento consiste en revisar los equipos de forma periódica, a solicitud del supervisor del contrato, para evitar fallos que puedan generarse por desgaste, por uso o por el paso de los años. La finalidad del mantenimiento preventivo es encontrar y corregir los problemas menores antes de que estos provoquen fallas.

10.5.4 OBLIGACIONES PARA LOS MANTENIMIENTO CORRECTIVOS

Para dar cumplimiento a las OBLIGACIONES PARA LOS MANTENIMIENTOS CORRECTIVOS, el CONTRATISTA debe cumplir con los siguientes parámetros:

Se prestará el servicio de mantenimiento correctivo con el fin de efectuar las reparaciones necesarias y cambio de repuestos deteriorados que no hagan parte de los mantenimiento preventivos, de acuerdo a revisión efectuada y al diagnóstico técnico, sin interferir con las actividades programadas para el mantenimiento preventivo, este mantenimiento se debe realizar bajo las siguientes condiciones:



ESTUDIOS, DOCUMENTOS PREVIOS Y ANÁLISIS DEL SECTOR PARA ADELANTAR PROCESO DE **MINIMA CUANTIA N° MC-116-2026-HOMIL**

- 1) El CONTRATISTA debe tener la capacidad de prestar un servicio de emergencia las 12 horas del día, de lunes a sábado, durante la duración del contrato, en horarios de 7:30 am a 4:30 pm.
- 2) El CONTRATISTA debe realizar el número de visitas que se requieran por razones de mantenimiento correctivo, acorde a los requerimientos que el supervisor del contrato efectúe.
- 3) El CONTRATISTA, en caso de emergencia donde se detenga el funcionamiento de los equipos, debe realizar el mantenimiento correctivo y puesta en funcionamiento de los equipos objeto del contrato dentro de las seis (6) horas siguientes a la recepción de la solicitud realizada por el Supervisor designado para el contrato, quien informará cuando se presente una falla de este tipo telefónicamente o vía correo electrónico.
- 4) El CONTRATISTA, en caso en donde la falla no pueda ser superada en la primera visita, debe disponer de los desplazamientos que sean necesarios y reemplazar, previa autorización del supervisor del contrato, las partes defectuosas del (de los) equipo(s) hasta asegurar el normal funcionamiento de estos.
- 5) Cuando se requiere realizar el cambio de partes eléctricas o mecánicas, entre otras, El CONTRATISTA debe presentar la cotización de los mismos para que el Supervisor del contrato designado por la Entidad apruebe el suministro e instalación de los mismos.
- 6) El CONTRATISTA debe garantizar que los elementos aprobados para cambio, deben ser piezas nuevas, originales y cumplir con las especificaciones técnicas establecidas por el fabricante del equipo.
- 7) Cuando el daño requiera el traslado del equipo o parte del mismo, al taller y fuera de las instalaciones del Hospital Militar Central, para su reparación, El CONTRATISTA debe gestionar la aprobación del supervisor del contrato y dando cumplimiento a las normas internas del Hospital Militar Central.
- 8) En el caso de requerirse, por parte del supervisor del contrato, la presencia y/o coordinación de un(a) SISO con el fin de cumplir todas las condiciones de seguridad y salud en el trabajo para la ejecución de actividades, el CONTRATISTA debe suministrar un profesional avalado y certificado para tal fin.
- 9) El contratista debe cubrir la garantía técnica mínima de los mantenimientos efectuados, amparando los siguientes aspectos:
 - Desajuste de ensamble.
 - Sistemas de funcionamiento del equipo (mecánico, neumático, electrónico y eléctrico)
 - Daño en piezas por mal ajuste de sus partes.
 - Que por defectos de fabricación algún repuesto que sea instalado genere algún daño en el equipo intervenido.
 - Imperfectos en accesorios y/o elementos para su instalación
 - Daño en productos terminados y/o materiales por causa o razón demostrada de la máquina.
 - Desempeño defectuoso en las operaciones requeridas.
 - La garantía técnica de los mantenimientos realizados será por un tiempo no menor de **3 tres meses** contados a partir de la realización de la visita.
 - Que de acuerdo a la marca del equipo este no cumpla los requerimientos aun cuando tenga las especificaciones mínimas requeridas.
- 10)

10.5.5. OBLIGACIONES RELACIONADAS CON EL PERSONAL REQUERIDO PARA LA EJECUCIÓN DEL OBJETO CONTRACTUAL

- 1) El CONTRATISTA debe suministrar y mantener, en las etapas que resulten pertinentes durante la ejecución del contrato y hasta la entrega del mismo, el personal ofrecido, durante los tiempos del cronograma y requerido para la



ESTUDIOS, DOCUMENTOS PREVIOS Y ANÁLISIS DEL SECTOR PARA ADELANTAR PROCESO DE **MINIMA CUANTIA N° MC-116-2026-HOMIL**

ejecución del objeto contractual, el cual deberá cumplir con las calidades técnicas y/o profesionales, y la experiencia general y específica exigidas en el presente pliego de condiciones.

- 2) El CONTRATISTA debe aportar las hojas de vida del personal técnico, que estará a cargo de los servicios de mantenimiento, de igual forma deben estar capacitados por casa fabricante para intervenir los equipos y/o tener capacitación para intervenir los equipos objeto de este proceso. Así mismo, se debe anexar el documento de vinculación laboral de los ingenieros, tecnólogos o técnicos que van a intervenir los equipos y garantizar que durante la ejecución del contrato son ellos los únicos autorizados para dicha labor.
- 3) El CONTRATISTA debe presentar al supervisor del contrato, con cinco (5) días de antelación al inicio del servicio de mantenimiento, los ingenieros y tecnólogos que desarrollaran las actividades que les correspondan, los soportes correspondientes que acrediten las calidades y la experiencia específica del personal mínimo requerido para la ejecución del contrato.
En caso de incumplimiento por parte del contratista en la presentación de los soportes del personal solicitado para la ejecución de las labores en el marco de la ejecución del contrato para dar cumplimiento al objeto contractual, en el plazo señalado, se procederá a la aplicación de las sanciones contractuales correspondientes.
- 4) El CONTRATISTA debe obtener la aprobación del supervisor del contrato con antelación al cambio de profesionales o tecnólogos requeridos y ofrecidos. La solicitud de sustitución deberá contener las justificaciones correspondientes y estar acompañada de los soportes que acrediten el cumplimiento de las calidades profesionales o técnicas y la experiencia general y específica del nuevo personal. El nuevo profesional deberá tener un perfil igual o superior al profesional a ser reemplazado, sin perjuicio de la regulación específica que sobre este aspecto se establece para el personal mínimo requerido.
- 5) El CONTRATISTA debe proporcionar, antes del inicio de actividades, los siguientes perfiles junto a la documentación que permita demostrar el cumplimiento de los requisitos:

- o **DIRECTOR DEL SERVICIO: (01 funcionario) INGENIERO MECÁNICO, BIOMÉDICO, ELECTRÓNICO O INDUSTRIAL O AFINES con mínimo de 4 años de experiencia general, contados a partir de la fecha de expedición de la matrícula profesional, y experiencia específica certificada de más de 2 años en proyectos iguales y/o similares al objeto del presente proceso contractual.**
- o **SUPERVISOR DEL SISTEMA DE CONTROL EL EQUIPO: (01 funcionario) INGENIERO DE AUTOMATIZACIÓN ELECTRÓNICA, BIOMÉDICA, MECATRÓNICA O MECÁNICA O AFINES con un mínimo de 3 años de experiencia general, contados a partir de la fecha de expedición de la matrícula profesional, y experiencia específica certificada de más de 2 años en proyectos iguales y/o similares al objeto del presente proceso contractual.**
- o **PERSONAL OPERARIO: (02 funcionarios) INGENIERO O TECNÓLOGO O TÉCNICO EN MANTENIMIENTO DE EQUIPOS MÉDICOS O ELECTROMÉDICO O ELÉCTRICO O BIOMÉDICO O AFINES con un mínimo de 5 años de experiencia general, contados a partir de la fecha de expedición de la matrícula profesional, y experiencia específica certificada de más de 3 años en proyectos iguales y/o similares al objeto del presente proceso contractual.**
- o **AUXILIAR: (01 funcionarios) INGENIERO O TECNÓLOGO O TÉCNICO EN MANTENIMIENTO DE EQUIPOS MÉDICOS O ELECTROMÉDICO O ELÉCTRICO O**



BIOMÉDICO O AFINES con un mínimo de **2 años de experiencia general**, contados a partir de la fecha de expedición de la matrícula profesional, y experiencia específica certificada de más de **2 años** en proyectos iguales y/o similares al objeto del presente proceso contractual.

Con el fin de acreditar la experiencia y formación solicitada para el personal requerido para la ejecución de la obra:

- Copia de la Cedula de ciudadanía
- Hoja de vida debidamente diligenciada y firmada.
- Fotocopia(s) de diploma(s) o Fotocopia de acta de grado para títulos técnicos, tecnológicos, profesionales (Pregrado) y/o posgrados.
- Fotocopia legible de la tarjeta profesional (cuando aplique)
- Certificación de vigencia de la tarjeta profesional (cuando aplique) COPNIA o del CPNAA o de la entidad encargada para aquellos ingenieros o arquitectos o tecnólogos o técnicos u otros perfiles solicitados en el presente estudio y propuestos por el oferente, el cual deberá estar expedida y vigente con anterioridad a la fecha de cierre del presente proceso, so pena de no habilitación de la propuesta.
- Certificados de escuelas técnicas donde se evidencie la aprobación de la formación (Curso, diplomado, entre otros) en la cual se preparó (aplica para técnicos y tecnólogos).
- Cada una de las certificaciones laborales aportadas como experiencia por el personal propuesto debe indicar como mínimo la siguiente información:
 - Nombre o razón social del contratante o empleador.
 - Nombre o razón social del contratista o empleado.
 - Alcance de los trabajos ejecutados o funciones de empleo.
 - Fecha de iniciación, indicando día, mes y año (En el caso que la fecha solo indique año y mes, para el cálculo del tiempo de la experiencia serán tomados a partir del último día del mes inicial y el primer día del mes final).
 - La certificación debe venir debidamente suscrita con nombre, firma, cargo, dirección y teléfono de la persona facultada para expedirla. Con el fin de que la Entidad pueda verificar la información suministrada.

En caso que la certificación sea expedida por una persona natural, deberá aportar copia del contrato laboral, donde se pueda determinar el cargo y las actividades desarrolladas dentro de la ejecución del mismo, donde se evidencie la firma actual del personal contratado.

Además, el oferente también se debe comprometer a mantener el personal presentado durante la ejecución del contrato y en caso de requerir cambio puede realizarlo previa aprobación del supervisor del contrato con la presentación de la documentación previamente informada.

Nota: El oferente deberá estimar y costear todo el personal necesario para el cumplimiento a cabalidad del objeto y las obligaciones del contrato, incluyendo su liquidación y de este modo garantizar la calidad del servicio contratado y todas las condiciones de seguridad industrial que apliquen durante la ejecución de las labores dentro de la institución.

10.6. OBLIGACIONES FOMENTO A LA EJECUCIÓN DE CONTRATOS ESTATALES POR PARTE DE POBLACIÓN EN POBREZA EXTREMA, DESPLAZADOS POR LA VIOLENCIA, PERSONAS EN PROCESO DE REINTEGRACIÓN O REINCORPORACIÓN Y SUJETOS DE ESPECIAL PROTECCIÓN CONSTITUCIONAL



ESTUDIOS, DOCUMENTOS PREVIOS Y ANÁLISIS DEL SECTOR PARA ADELANTAR PROCESO DE **MINIMA CUANTIA N° MC-116-2026-HOMIL**

Dar cumplimiento en un porcentaje del 5% a la provisión de bienes o servicios por parte de población en pobreza extrema, desplazados por la violencia, personas en proceso de reintegración o reincorporación y sujetos de especial protección constitucional para que se destinen al cumplimiento del objeto contractual por concepto de fomento a la ejecución del contrato de que trata el artículo 2.2.1.2.4.2.16 del Decreto 1082 de 2015 garantizando las condiciones de calidad y sin perjuicio de los acuerdos comerciales vigentes. Para el efecto, el CONTRATISTA deberá suministrar al supervisor del contrato para su aprobación los siguientes documentos de acuerdo con la condición o el grupo poblacional al que pertenezca(n) la(s) persona(s) con la(s) que pretende acreditar este requisito:

a. Población en pobreza extrema: Con copia del documento de identidad y soporte de haber hecho parte de algún programa de entidades del orden distrital, departamental o nacional relacionadas con atención a este tipo de población, dentro de los dos (2) años anteriores a la firma del contrato, tales como atención al habitante de la calle, población sin lugar de residencia, población residente en barrios sin condiciones de saneamiento básico, población identificada en el mapa de pobreza. A manera enunciativa y sin limitarse a ello: Ingreso solidario, atención a habitantes de la calle, usuarios de comedores comunitarios, usuarios de centros de atención hogares de paso del distrito, beneficiarios de bonos de emergencia social, entrega de mercados o de ayudas del Sistema Distrital Bogotá solidaria en casa, atención a vendedores informales en condición de vulnerabilidad o pobreza, Familias en Acción, Jóvenes en Acción, compensación del IVA y el programa de protección al Adulto Mayor -Colombia Mayor, entre otros; o con la presentación de una declaración extra juicio en el que se manifieste que pertenece a esta población.

b. Desplazados por la violencia: Con copia del documento de identidad y con el certificado de Desplazado emitido por la Unidad de Atención y Reparación integral a las Víctimas (UARIV).

c. Personas en proceso de reintegración o reincorporación: Con copia de alguno de los siguientes documentos: i) la certificación en las desmovilizaciones colectivas que expida la Oficina de Alto Comisionado para la Paz, ii) el certificado que emita el Comité Operativo para la Dejación de las Armas respecto de las personas desmovilizadas en forma individual, iii) el certificado que emita la Agencia para la Reincorporación y la Normalización que acredite que la persona se encuentra en proceso de reincorporación o reintegración o iv) cualquier otro certificado que para el efecto determine la Ley. Además, se entregará copia del documento de identificación de la persona en proceso de reintegración o reincorporación.

d. Víctimas del conflicto armado interno: Con copia del documento de identidad y copia del certificado de inscripción en el Registro Único de Víctimas.

e. Las mujeres cabeza de familia: Con copia del documento de identidad y declaración ante notario en los términos del párrafo del artículo 2 de la Ley 82 de 1993, modificado por el artículo 1 de la Ley 1232 de 2008, o la norma que lo modifique, aclare, adicione o sustituya. Es decir, la condición de mujer cabeza de familia y la cesación de esta se otorgará desde el momento en que ocurra el respectivo evento. En la declaración que se presente para acreditar la calidad de mujer cabeza de familia deberá verificarse que la misma dé cuenta del cumplimiento de los requisitos establecidos en el artículo 2 de la Ley 82 de 1993, modificado por el artículo 1 de la Ley 1232 de 2008.

f. Los adultos mayores. De acuerdo con el artículo 3 de la Ley 1251 de 2008, son todas aquellas personas que cuenta con sesenta (60) años o más. En ese sentido tal condición se acreditará mediante la presentación del documento de identidad.



ESTUDIOS, DOCUMENTOS PREVIOS Y ANÁLISIS DEL SECTOR PARA ADELANTAR PROCESO DE **MINIMA CUANTIA N° MC-116-2026-HOMIL**

g. Las personas en condición de discapacidad: Con copia del documento de identidad y estar incluidas en el REGISTRO DE LOCALIZACIÓN Y CARACTERIZACIÓN CON PERSONAS CON DISCAPACIDAD- RLCPD- de acuerdo con la Resolución 113 del 2020 del Ministerio de Salud y de la Protección Social, circunstancia que debe ser verificada por el Supervisor.

h. Población de las comunidades indígena, negra, afrocolombiana, raizal, palanquera, Rrom o gitanas: Aportar copia del documento de identidad y la copia de la certificación expedida por el Ministerio del Interior, en la cual acredite que la persona pertenece a la población indígena, negra, afrocolombiana, raizal, palenquera, Rrom o gitana, en los términos del Decreto Ley 2893 de 2011, o la norma que lo modifique, sustituya o complemente.

i. Si el sujeto de protección constitucional es diferente a los anteriormente enunciados, se acreditará conforme lo indique la ley o el reglamento en ausencia de tal se verificará con la presentación de una declaración extra juicio en el que manifieste su condición.

El supervisor, según el caso, realizará el seguimiento y verificará que las personas vinculadas al inicio y durante la ejecución del contrato presten la provisión de bienes o servicios en los porcentajes establecidos y que pertenezcan a los grupos poblacionales enunciados anteriormente. En el evento que el CONTRATISTA no de cumplimiento de esta obligación se dará lugar al inicio de los procedimientos administrativos de carácter sancionatorio a fin de aplicar las multas pactadas en el contrato.

10.7. OBLIGACIONES DEL HOSPITAL MILITAR CENTRAL

1. Recibir a satisfacción los **servicios y bienes** suministrados por **EL CONTRATISTA**, cuando estos cumplan con las condiciones establecidas en el presente contrato.
2. Pagar a **EL CONTRATISTA** en la forma pactada y con sujeción a las disponibilidades presupuestales y de PAC prevista para el efecto.
3. Tramitar diligentemente las apropiaciones presupuestales que se requieran para solventar las prestaciones patrimoniales que hayan surgido a su cargo como consecuencia de la suscripción del presente contrato.
4. Ejercer el control de la ejecución del contrato por intermedio del supervisor, siguiendo los lineamientos de la Ley 1474 de 2011.
5. Exigir al CONTRATISTA la ejecución idónea y oportuna del objeto contratado.
6. Poner a disposición de la contratista la información necesaria para el desarrollo de las actividades.
7. Adelantar las gestiones necesarias para el reconocimiento y cobro de las sanciones pecuniarias, para lo cual la supervisión dará aviso oportuno a EL HOSPITAL sobre la ocurrencia de hechos constitutivos de mora o incumplimiento.
8. Adelantar las acciones conducentes a obtener la indemnización de los daños que sufran en desarrollo o con ocasión de la presente contratación.
9. Repetir contra los servidores públicos, la contratista o terceros por las indemnizaciones que deba pagar como consecuencia del contrato.
10. Adelantar revisiones periódicas, a través de la supervisión, para verificar que la ejecución del contrato cumpla con las condiciones ofrecidas, naturaleza del objeto contratado y los requisitos mínimos previstos en las normas sobre la materia y promover las acciones de responsabilidad contra EL CONTRATISTA y sus garantes si hay lugar a ello.

11. VALOR ESTIMADO DEL CONTRATO Y LA JUSTIFICACIÓN DEL MISMO

El presupuesto oficial para el presente proceso es de **TREINTA Y SEIS MILLONES CINCUENTA MIL PESOS (\$36.050.000) INCLUIDO IVA**, valor que incluye todos los tributos que se generen con ocasión a la celebración, ejecución y liquidación del contrato.

Hospital Militar Central

Dirección: Transversal 3C No. 49 - 02, Bogotá D.C., Colombia

Conmutador: (+57) 601 348 6868



ESTUDIOS, DOCUMENTOS PREVIOS Y ANÁLISIS DEL SECTOR PARA ADELANTAR PROCESO DE **MINIMA CUANTIA N° MC-116-2026-HOMIL**

El anterior presupuesto se encuentra respaldado por el **Certificado de Disponibilidad Presupuestal SIIF No. 156726** del 17 de marzo de 2026, posición catálogo de gasto: C-1505-0100-6-20109B-1505024-02-21 Recurso 21; por concepto de ADQUIS. DE BYS – INFRAESTRUCTURA HOSPITALARIA DE NIVEL 3 ADECUADA Y DOTADA – AMPLIACIÓN DE LA CAPACIDAD DE LA INFRAESTRUCTURA Y DOTACIÓN DEL HOSPITAL MILITAR CENTRAL BOGOTÁ; por valor de **TREINTA Y SEIS MILLONES CINCUENTA MIL PESOS (\$36.050.000) M/CTEE**, expedido por el Área de Presupuesto.

SIIF Nación		Certificado de Disponibilidad Presupuestal – Operaciones		Unidad Ejecutora: Hospital Militar Central		Módulo: 15-15-00		Ejecutor: DIANA MORELI FLORES GOMEZ		
El suscrito Jefe de Presupuesto CERTIFICA que está la apropiación presupuestal disponible y libre de afectaciones en los siguientes "Módulos de afectación de gastos"		Fecha Registro: 2026-03-17		Nombre / Referencia: DE LA DE HOSPITAL MILITAR		Tipo: Gasto		Módulo: 15-15-00		
Valor total:	36.050.000,00	Valor Total Operaciones:	0,00	Valor Actual:	36.050.000,00	Saldo a Comprometer:	36.050.000,00	Saldo a Pagar:	0,00	
SOLICITO DE CERTIFICADO DE DISPONIBILIDAD PRESUPUESTAL					AUTORIZACION DE ADQUISICION DE BIENES Y SERVICIOS					
Nombre: ESTAD / Fecha Registro: 2026-03-17					Módulo de Afectación: GASTOS					
ITEM PARA AFECTACION DE GASTO										
DEPENDENCIA	POSICION CATALOGO DE GASTO	FUENTE	RECURSO	AFILIAC.	FECHA OPERACION	VALOR INICIAL	VALOR OPERACION	VALOR ACTUAL	SALDO A COMPROMETER	VALOR DECRETADO
MIN. SUBORDINADO ADMINISTRATIVO	C-1505-0100-6-20109B-1505024-02-21 ADQUIS. DE BYS - INFRAESTRUCTURA HOSPITALARIA DE NIVEL 3 ADECUADA Y DOTADA - AMPLIACION DE LA CAPACIDAD Y LA INFRAESTRUCTURA Y DOTACION DEL HOSPITAL MILITAR CENTRAL BOGOTA	Presup.	21	OSP	17/03/2026	36.050.000,00	0,00	36.050.000,00	36.050.000,00	0,00
Observación: PAUSESE TODO PAGO DE INTERES Y/O COMISIÓN por concepto de este contrato hasta que se haya liquidado el saldo del valor del contrato que no sea ejecutado durante su vigencia.										

Dr. POLAR ORLANDO ALONSO QUINTERO
ÁREA PRESUPUESTAL

El valor del presupuesto se encuentra incluido Impuestos, Tasas y Gravámenes.

El Contratista deberá responder por el pago de los impuestos, tasas y similares que cause la suscripción y legalización del contrato, entre ellos:

- Retefuente
- ReteICA
- ReteIVA

Nota 1: Se aclara que en todo caso la carga Impositiva se aplicara de acuerdo con el perfil tributario del adjudicatario y conforme al Estatuto Tributario Vigente.

Nota 2. La entidad se reserva el derecho de liberar el saldo del valor del contrato que no sea ejecutado durante su vigencia.

12. ANALISIS DEL SECTOR – ESTUDIO DEL MERCADO

El HOSPITAL MILITAR CENTRAL como entidad jurídica, con autonomía administrativa y financiera, adscrita al Ministerio de Defensa Nacional adelanta la adquisición de bienes y servicios en aras de cumplir con los fines de la contratación estatal y del Estado Colombiano tal como lo establece la Ley 80 de 1993, por lo anterior y tal como fue justificado en los fundamentos jurídicos del presente documento la modalidad de mínima cuantía para contratar el mantenimiento del autoclave tuttnauer del Hospital Militar Central.

12.1 ANALISIS DEL SECTOR



El Hospital Militar Central, atendiendo lo ordenado en el artículo 2.2.1.1.1.6.1 del Decreto 1082 de 2015 y en aplicación de la Guía de Elaboración de Estudios de Sector GEES de Colombia Compra Eficiente, se establece el siguiente análisis:

ACTIVIDAD ECONÓMICA 2025

El desarrollo económico en 2025 se caracterizó por una recuperación global moderada, con Estados Unidos y China liderando como las mayores economías, mientras América Latina mostró un crecimiento proyectado del 2.4%, con Colombia destacando por su dinamismo gracias al consumo interno y servicios, aunque enfrentó incertidumbre y retos como la inflación y la dependencia de sectores como el petróleo y el gas, impulsando estrategias de diversificación tecnológica y adaptación local para mipymes.

Los responsables políticos se enfrentan al doble reto de impulsar mayores tasas de crecimiento económico y, al mismo tiempo, tratar de influir en su carácter estructural: hacer que el crecimiento sea menos perjudicial para el medio ambiente, por ejemplo, o menos probable que excluya a algunos sectores de la sociedad.

Estados Unidos, mantiene su crecimiento, aunque más moderado que en años recientes, impulsado por tecnología y productividad, especialmente gracias a la adopción de IA y mercados dinámico.

Europa, termina 2025 con cierta estabilidad económica e inflación acercándose al objetivo cercano al 2 %, aunque la recuperación sigue siendo lenta y desigual entre países. La actividad manufacturera presenta signos de contracción en algunos sectores, aunque ciertos países muestran resistencia.

Asia, China sigue creciendo, aunque a un ritmo más lento que en años anteriores, y otros países asiáticos muestran mejor desempeño en producción y demanda externa. India y otras economías emergentes siguen destacándose como motores más rápidos de crecimiento a nivel mundial.

La carga de la deuda pública representa una amenaza para la estabilidad macroeconómica tanto en las economías avanzadas como en las economías en desarrollo.

Los niveles elevados de deuda y altas tasas de interés han elevado los pagos de intereses a un nivel económicamente dañino para muchos países. El aumento de los costos de servicio de la deuda ha provocado una restricción fiscal, la actual dinámica de la deuda va a socavar los esfuerzos de los gobiernos para impulsar el crecimiento y dejará a los países mal preparados para la próxima desaceleración económica.

La sostenibilidad de la deuda sigue siendo un obstáculo importante para la capacidad de gasto de los países, éstos podrían tener dificultades para prepararse ante cambios como la transición energética, los cambios demográficos, las catástrofes relacionadas con el clima, los rápidos cambios tecnológicos y la evolución de las necesidades de seguridad nacional.

La actividad económica mundial continúa experimentando una desaceleración generalizada y más acentuada de lo previsto, con la inflación más alta registrada en varios decenios. La crisis del costo de vida, el endurecimiento de las condiciones financieras en la mayoría de las regiones, la guerra entre Rusia y Ucrania, el conflicto entre Israel y Palestina y la persistencia de pandemias inciden notablemente en el crecimiento económico de las regiones.

A pesar de incertidumbres económicas y geopolíticas, los mercados accionarios globales cerraron el año con rendimientos sólidos, en parte impulsados por sectores de tecnología y expectativas de crecimiento a largo plazo.

El crecimiento del comercio global sigue siendo más lento y fragmentado, debido en parte a aranceles más altos y políticas proteccionistas que afectan el flujo de bienes y



servicios. Mientras que las inversiones empresariales se han vuelto más cautelosas ante la incertidumbre política y de mercado, y muchas empresas priorizan tecnologías emergentes como IA para mejorar productividad y competitividad.

En materia inflacionaria, la OCDE proyecta que la inflación anual 2025 de los precios al consumidor en conjunto se coloque en un 4 %. De estos, entre las economías que se cree que podrían posicionarse más allá de esa cifra están Turquía, con un 34,5 %; Colombia, con un 5,1 %, y Estonia, con un 5 %. De esta manera, las proyecciones señalan que el indicador comenzará a disminuir hasta llegar a un 3,4 % el próximo año y a un 2,6 % en 2027.

La solidez de los mercados laborales de las economías desarrolladas es un punto positivo. Por ejemplo, en Estados Unidos, Europa y otras economías desarrolladas las tasas de empleo siguen resistiendo, una tendencia que favoreció la solidez del gasto en los hogares. En ese contexto de escasez generalizada de trabajadores y bajas tasas de desempleo, han aumentado los salarios. Las tasas de empleo han alcanzado niveles récord en muchas economías desarrolladas y las diferencias entre hombres y mujeres se han reducido desde la pandemia.

El rápido ajuste de las condiciones financieras mundiales supone importantes riesgos para muchos países en desarrollo y economías en transición. Los actuales desafíos políticos exigen una mayor cooperación política transfronteriza y acciones mundiales concertadas para evitar que muchas economías en desarrollo queden atrapadas en un círculo vicioso de bajo crecimiento y elevado endeudamiento.

Las perspectivas para la economía mundial en 2026 apuntan a una desaceleración gradual del crecimiento, con el Fondo Monetario Internacional (FMI) proyectando un 3.1% (desde el 3.2% en 2025) y la Organización para la Cooperación y el Desarrollo Económicos (OCDE) un 2.9%, influenciado por la moderación en economías avanzadas y emergentes, presiones inflacionarias persistentes, mayores aranceles (riesgo) y la necesidad de ajustes fiscales, aunque se esperan reducciones en tasas de interés y un mercado laboral más relajado.

En América Latina y el Caribe, Se espera una recuperación moderada, con desafíos para la inversión en algunos países como Colombia, que necesita reformas para crecer por encima del 3%. Mientras que en Asia, se espera un Crecimiento moderado a fuerte, con Asia Meridional y África Subsahariana mostrando dinamismo.

El 2026 se perfila como un año de crecimiento más lento pero resiliente, con desafíos significativos derivados de políticas comerciales y tensiones geopolíticas, requiriendo diversificación y políticas fiscales prudentes para navegar la incertidumbre.

Para los países miembros de la OCDE, se espera que el crecimiento sea más moderado, con una tasa de 1.7% para el siguiente año, mientras que para las economías del G20 prevé una expansión de 2.9 por ciento. Mientras que, para los Estados Unidos, el pronóstico es una expansión de 1.7% el siguiente año, para Europa de 1.2% y para Japón de 0.9%, a la vez que para las economías que no son parte de la OCDE, la proyección es de 3.9 por ciento.

La Comisión Económica para América Latina y el Caribe (CEPAL) señaló que la región continúa transitando una senda de bajo crecimiento y para 2026 prevé que las principales fuentes que han sostenido la actividad económica en los últimos años —el consumo privado y la demanda externa— pierdan dinamismo. Según sus nuevas estimaciones, la CEPAL proyecta que el crecimiento del PIB regional alcanzaría un 2,4% en 2025 y un 2,3% en 2026. De confirmarse estas previsiones, la región acumularía cuatro años de bajo crecimiento, con un crecimiento promedio anual de apenas 2,3%. El informe reporta diferencias en las trayectorias de la actividad económica a nivel subregional, donde América del Sur crecería 2,9% en 2025, impulsada por la recuperación de Argentina, Bolivia y Ecuador tras contracciones en 2024. Para 2026 se



proyecta una desaceleración a 2,4%, debido a un menor crecimiento en la mayoría de sus economías.

Por su parte, Centroamérica registraría una expansión de 2,6% en 2025, afectada por el debilitamiento de la demanda de Estados Unidos. Para 2026 se espera una mejora hacia 3,0%, aunque persisten vulnerabilidades vinculadas al comercio, las remesas, el acceso a financiamiento y la exposición al cambio climático.

Para el Caribe se espera un crecimiento de 5,5% en 2025 y 8,2% en 2026, apuntalado por el importante crecimiento de la actividad petrolera en Guyana, y apoyado por la normalización del turismo y un mejor desempeño de la construcción. No obstante, esta subregión con una elevada exposición a desastres naturales, lo que condiciona la capacidad para crecer de estas economías.

La CEPAL estima que el crecimiento del empleo también perderá impulso: 2,0% en 2024, 1,5% en 2025 y 1,3% en 2026. En materia de precios, la inflación regional alcanzaría una mediana de 3,0% en 2026, superior al 2,4% estimado para el cierre de 2025, aunque por debajo de los niveles observados durante los choques inflacionarios de 2021-2022, y en torno a los valores objetivos de los bancos centrales en la región.

El escenario de 2026 estará condicionado por múltiples riesgos externos e internos. En cuanto a los externos, el crecimiento de la región estará supeditado a las dinámicas que se observen tanto en el crecimiento del PIB mundial, en especial de los principales socios comerciales, como en el comercio mundial. De igual forma, influirá la postura de la política monetaria en los Estados Unidos, que ha sido más expansiva, y los posibles cambios en la política económica y comercial de este país. Asimismo, la incertidumbre en los mercados financieros internacionales, y la posible volatilidad de los flujos de financiamiento externo, incluida la inversión extranjera directa y las remesas, pueden afectar el crecimiento regional en 2026. En el frente interno, el crecimiento del PIB se puede ver afectado por el desempeño de los mercados laborales y su impacto sobre el ingreso de los hogares y, por ende, sobre el consumo, por la vulnerabilidad estructural de muchas de las economías de la región frente a desastres naturales y por las presiones que se puedan derivar del peso de los recursos destinados al servicio de la deuda. Adicionalmente, la velocidad de reducción de la tasa de inflación, y de la flexibilización de la política monetaria, serán determinantes en la evolución del consumo y de la inversión.

Si bien los efectos persistentes de la restricción monetaria previa continuarán influyendo en el crecimiento a corto plazo, se espera que su impacto se atenúe. A medida que la inflación disminuya, se prevé que los bancos centrales bajarán las tasas de interés, lo que reducirá los obstáculos al aumento de la inversión.

Un panorama influido por la persistencia de un bajo dinamismo del crecimiento económico y del comercio a nivel global, que si bien es cierto que la inflación ha bajado, las tasas de interés de las principales economías desarrolladas no se han reducido. En consecuencia, los costos de financiamiento siguen siendo altos y muchos economistas esperan que se mantengan en ese nivel en los próximos años.

El contexto económico se ve influido por niveles de deuda pública elevados y costos de financiamiento altos, limitando el espacio fiscal de los gobiernos. A pesar de la disminución de la inflación, las tasas de interés no muestran un descenso significativo, generando restricciones económicas. Los bancos centrales seguirán cautelosos con las tasas de interés para evitar la depreciación del tipo de cambio.

Indicador de Seguimiento a la Economía (ISE) (Fuente DANE) Año 2025 y Enero 2026



ESTUDIOS, DOCUMENTOS PREVIOS Y ANÁLISIS DEL SECTOR PARA ADELANTAR PROCESO DE **MINIMA CUANTIA N° MC-116-2026-HOMIL**

El Indicador de Seguimiento a la Economía (ISE) es un índice sintético mensual, cuyo fin es proporcionar una medida de la evolución de la actividad económica del país en el corto plazo; el cual es construido a partir de un conjunto heterogéneo de indicadores representativos de cada actividad económica.

Para el mes de **diciembre de 2025** el ISE en su serie original, se ubicó en 141,19, lo que representó un crecimiento de 1,69% respecto al mes de diciembre de 2024 (138,85).

Gráfico 2. Índice del Indicador de Seguimiento a la Economía (base 2015)

Serie original

2022 - 2025^{pr} (diciembre)

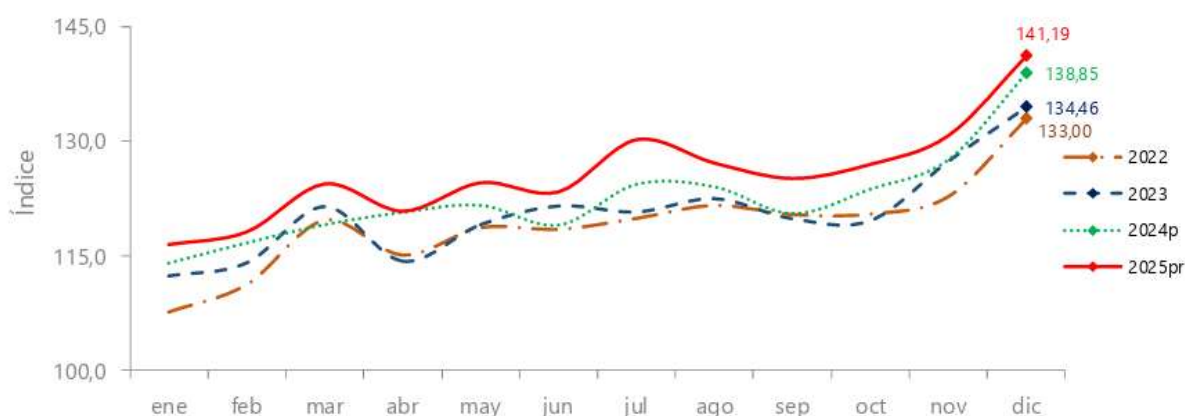

Fuente: DANE, ISE

Para el mes de diciembre de 2025 el ISE en su serie ajustada por efecto estacional y calendario, se ubicó en 126,48, lo que representó un crecimiento de 1,55% respecto al mes de diciembre de 2024p (124,55).

Gráfico 4. Índice del Indicador de Seguimiento a la Economía (base 2015)

Serie ajustada por efecto estacional y calendario

2022 - 2025^{pr} (diciembre)



Fuente: DANE, ISE

Hospital Militar Central

Dirección: Transversal 3C No. 49 - 02, Bogotá D.C., Colombia

Conmutador: (+57) 601 348 6868



Para el mes de diciembre de 2025 el ISE en su serie ajustada por efecto estacional y calendario se ubicó en 126,48, lo que representó un crecimiento de 0,87%, respecto al mes de noviembre de 2025 (125,39).

Gráfico 6. Tasa de crecimiento mensual del índice del Indicador de Seguimiento a la Economía (ISE) Serie ajustada por efecto estacional y calendario 2023 - 2025^{pr} (diciembre)



Fuente: DANE, ISE

Para el periodo enero-diciembre de 2025pr, el ISE en su serie original, registró un crecimiento de 2,66% respecto al mismo periodo del año anterior, mientras que, para el año 2024p, de enero-diciembre registró un crecimiento de 1,60%.

Gráfico 7. Tasa de crecimiento año corrido del índice del Indicador de Seguimiento a la Economía (ISE) Serie original 2023 - 2025^{pr} (enero-diciembre)

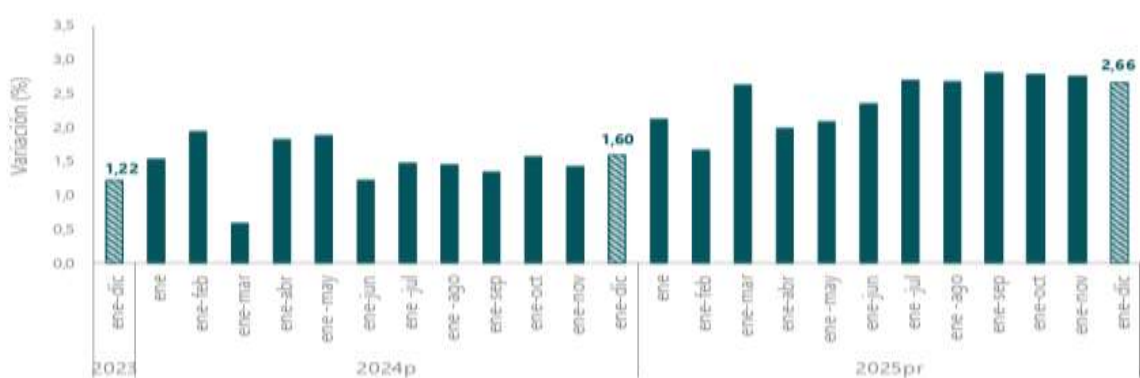

Fuente: DANE, ISE

Para el mes de enero de 2026 el ISE en su serie original, se ubicó en 118,20, lo que representó un crecimiento de 1,55% respecto al mes de enero de 2025 (116,39).



ESTUDIOS, DOCUMENTOS PREVIOS Y ANÁLISIS DEL SECTOR PARA ADELANTAR PROCESO DE **MINIMA CUANTIA N° MC-116-2026-HOMIL**

Gráfico 2. Índice del Indicador de Seguimiento a la Economía (base 2015)

Serie original
2023 - 2026^{pr} (enero)

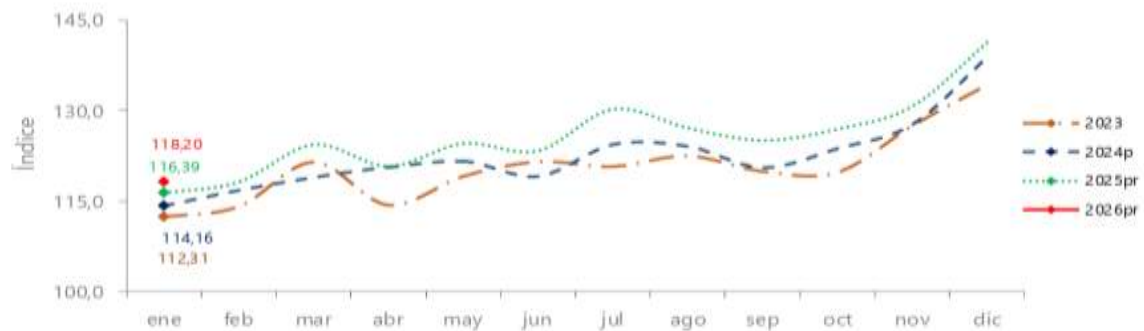

Fuente: DANE, ISE

Para el mes de enero de 2026 el ISE en su serie ajustada por efecto estacional y calendario, se ubicó en 126,49, lo que representó un crecimiento de 1,45% respecto a mes de enero de 2025 (124,68).

Gráfico 4. Índice del Indicador de Seguimiento a la Economía (base 2015)

Serie ajustada por efecto estacional y calendario
2023 - 2026^{pr} (enero)

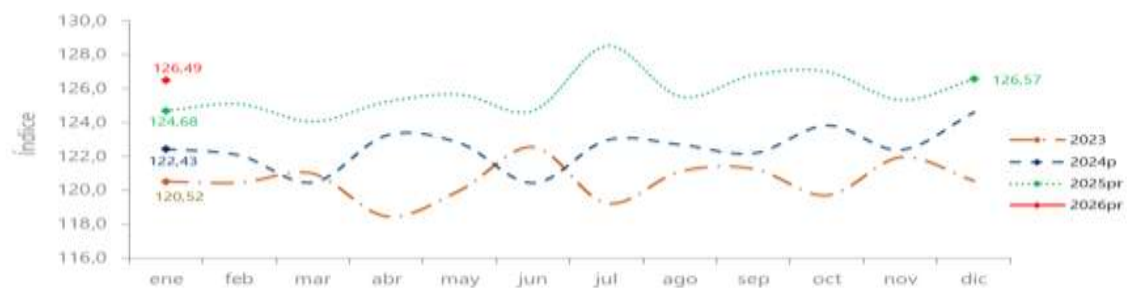

Fuente: DANE, ISE

Para el mes de enero de 2026 el ISE en su serie ajustada por efecto estacional y calendario se ubicó en 126,49, lo que representó un decrecimiento de 0,07%, respecto a mes de diciembre de 2025 (126,57).

Gráfico 6. Tasa de crecimiento mensual del índice del Indicador de Seguimiento a la Economía (ISE)

Serie ajustada por efecto estacional y calendario
2024^p - 2026^{pr} (enero)

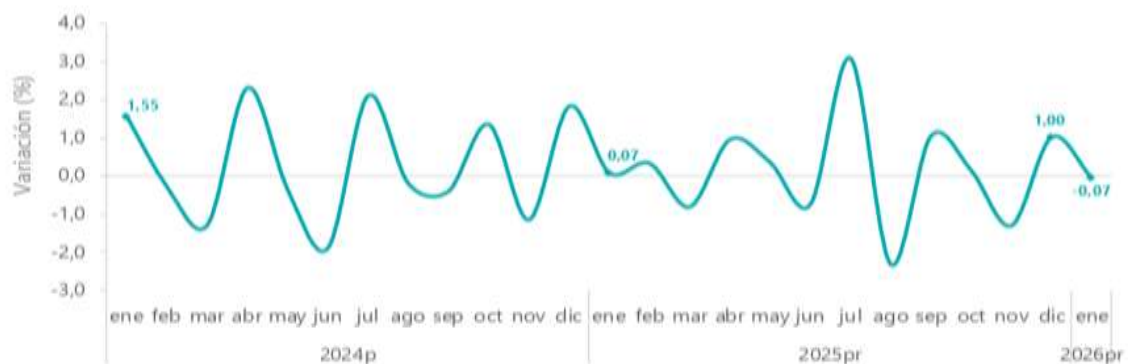

Fuente: DANE, ISE



Para el mes de enero de 2026 el índice de las actividades primarias, en su serie original se ubicó en 100,32, lo que representó un decrecimiento de 2,39% respecto al mes de enero de 2025pr (102,77). En cuanto a la serie ajustada por efecto estacional y calendario, para el mes de enero de 2026, se ubicó en 102,83, lo que representó un decrecimiento de 2,51% respecto al mes de enero de 2025 (105,48).

Gráfico 8. Tasa de crecimiento anual del índice de las actividades primarias Serie original y serie ajustada por efecto estacional y calendario 2024P - 2026pr (enero)

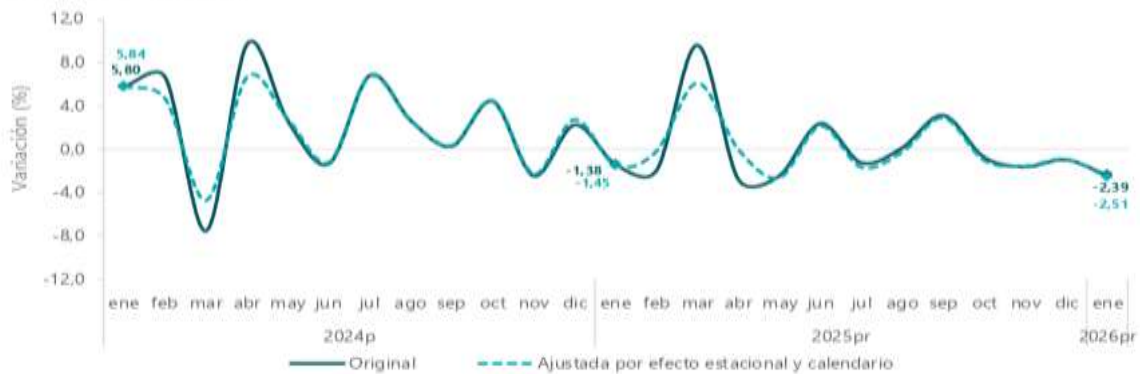

Fuente: DANE, ISE

Crecimiento económico (PIB) 2025

El Producto Interno Bruto en su serie original, crece 2,6% en el año 2025 respecto al año 2024.

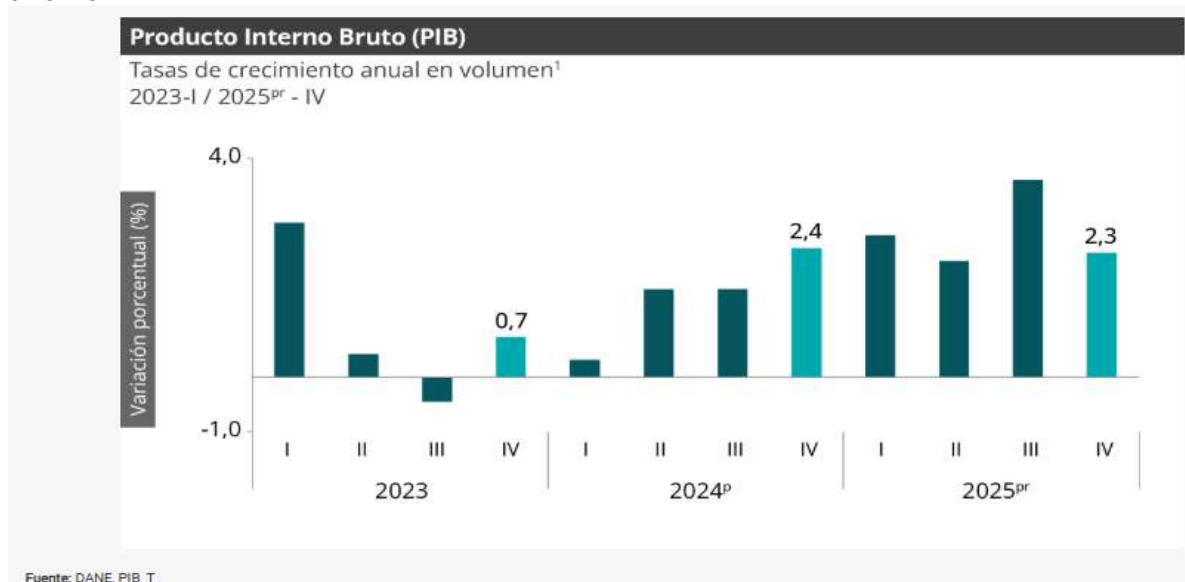

Fuente: DANE, PIB_T

Las actividades económicas que más contribuyen a la dinámica del valor agregado son:

- Comercio al por mayor y al por menor; reparación de vehículos automotores y motocicletas; Transporte y almacenamiento; Alojamiento y servicios de comida crece 4,6% (contribuye 0,9 puntos porcentuales a la variación anual).



ESTUDIOS, DOCUMENTOS PREVIOS Y ANÁLISIS DEL SECTOR PARA ADELANTAR PROCESO DE **MINIMA CUANTIA N° MC-116-2026-HOMIL**

- Administración pública y defensa; planes de seguridad social de afiliación obligatoria; Educación; Actividades de atención de la salud humana y de servicios sociales crece 4,5% (contribuye 0,8 puntos porcentuales a la variación anual).
- Actividades artísticas, de entretenimiento y recreación y otras actividades de servicios; Actividades de los hogares individuales en calidad de empleadores; actividades no diferenciadas de los hogares individuales como productores de bienes y servicios para uso propio crece 9,9% (contribuye 0,4 puntos porcentuales a la variación anual).

En el cuarto trimestre de 2025, el Producto Interno Bruto en su serie original, crece 2,3% respecto al mismo periodo de 2024. Las actividades económicas que más contribuyen a la dinámica del valor agregado son:

- Administración pública y defensa; planes de seguridad social de afiliación obligatoria; Educación; Actividades de atención de la salud humana y de servicios sociales crece 4,8% (contribuye 0,9 puntos porcentuales a la variación anual).
- Comercio al por mayor y al por menor; reparación de vehículos automotores y motocicletas; Transporte y almacenamiento; Alojamiento y servicios de comida crece 3,4% (contribuye 0,7 puntos porcentuales a la variación anual).
- Actividades artísticas, de entretenimiento y recreación y otras actividades de servicios; Actividades de los hogares individuales en calidad de empleadores; actividades no diferenciadas de los hogares individuales como productores de bienes y servicios para uso propio crece 11,5% (contribuye 0,5 puntos porcentuales a la variación anual).

Respecto al trimestre inmediatamente anterior, el Producto Interno Bruto en su serie ajustada por efecto estacional y calendario crece 0,1%. Cuando se observa el comportamiento de las actividades económicas relacionadas:

- Actividades artísticas, de entretenimiento y recreación y otras actividades de servicios; Actividades de los hogares individuales en calidad de empleadores; actividades no diferenciadas de los hogares individuales como productores de bienes y servicios para uso propio crece 4,6%.
- Comercio al por mayor y al por menor; reparación de vehículos automotores y motocicletas; Transporte y almacenamiento; Alojamiento y servicios de comida crece 1,6%.
- Explotación de minas y canteras crece 1,2%.



ESTUDIOS, DOCUMENTOS PREVIOS Y ANÁLISIS DEL SECTOR PARA ADELANTAR PROCESO DE **MINIMA CUANTIA N° MC-116-2026-HOMIL**

**Tabla 1. Valor agregado por actividad económica
Tasas de crecimiento en volumen¹
Cuarto trimestre 2025^{Pr}**

Actividad económica	Tasas de crecimiento (%)		
	Serie original		Serie ajustada por efecto estacional y calendario
	Año total	Anual	Trimestral
	2025 ^{Pr} / 2024 ^P	2025 ^{Pr} -IV / 2024 ^P -IV	2025 ^{Pr} -IV / 2025 ^{Pr} -III
Agricultura, ganadería, caza, silvicultura y pesca	3,1	-0,4	-2,6
Explotación de minas y canteras	-6,2	-2,9	1,2
Industrias manufactureras	1,9	1,0	-1,6
Suministro de electricidad, gas, vapor y aire acondicionado ²	1,1	2,9	0,8
Construcción	-2,8	-2,6	-1,5
Comercio al por mayor y al por menor ³	4,6	3,4	1,6
Información y comunicaciones	1,0	-1,2	-2,0
Actividades financieras y de seguros	2,8	0,7	-2,4
Actividades inmobiliarias	2,0	1,9	0,4
Actividades profesionales, científicas y técnicas ⁴	1,3	1,5	0,4
Administración pública, defensa, educación y salud ⁵	4,5	4,8	0,2
Actividades artísticas, de entretenimiento y recreación y otras actividades de servicios ⁶	9,9	11,5	4,6
Valor agregado bruto	2,7	2,3	-0,1
Impuestos menos subvenciones sobre los productos	2,5	2,5	0,6
Producto Interno Bruto	2,6	2,3	0,1

Fuente: DANE, PIB_T

Para el año 2025, el valor agregado de **la agricultura, ganadería, caza, silvicultura y pesca** crece 3,1%, respecto al año 2024. Esta dinámica se explica por los siguientes comportamientos: • Cultivos agrícolas transitorios; cultivos agrícolas permanentes; propagación de plantas (actividades de viveros, excepto viveros forestales); actividades de apoyo a la agricultura y la ganadería y posteriores a la cosecha; explotación mixta (agrícola y pecuaria) y caza ordinaria y mediante trampas; y actividades de servicios conexas crece 2,1%. • Cultivo permanente de café decrece 2,2%. • Ganadería crece 8,0%. • Silvicultura y extracción de madera crece 2,9%. • Pesca y acuicultura crece 11,2%.

**Tabla 2. Agricultura, ganadería, caza, silvicultura y pesca
Tasas de crecimiento en volumen¹
Cuarto trimestre 2025^{Pr}**

Actividad económica	Tasas de crecimiento (%)		
	Serie original		Serie ajustada por efecto estacional y calendario
	Año total	Anual	Trimestral
	2025 ^{Pr} / 2024 ^P	2025 ^{Pr} -IV / 2024 ^P -IV	2025 ^{Pr} -IV / 2025 ^{Pr} -III
Cultivos agrícolas transitorios; cultivos agrícolas permanentes ²	2,1	2,5	1,0
Cultivo permanente de café	-2,2	-22,1	-22,2
Ganadería	8,0	7,2	1,4
Silvicultura y extracción de madera	2,9	-0,02	-0,4
Pesca y acuicultura	11,2	-11,4	-19,1
Agricultura, ganadería, caza, silvicultura y pesca	3,1	-0,4	-2,6

Fuente: DANE, PIB_T

Para el año 2025, el valor agregado de **explotación de minas y canteras** decrece 6,2%, respecto al año 2024. Esta dinámica se explica por los siguientes comportamientos (ver tabla 3): • Extracción de carbón de piedra y lignito decrece 7,4%.

Hospital Militar Central

Dirección: Transversal 3C No. 49 - 02, Bogotá D.C., Colombia

Conmutador: (+57) 601 348 6868



ESTUDIOS, DOCUMENTOS PREVIOS Y ANÁLISIS DEL SECTOR PARA ADELANTAR PROCESO DE **MINIMA CUANTIA N° MC-116-2026-HOMIL**

- Extracción de petróleo crudo y gas natural y actividades de apoyo para la extracción de petróleo y de gas natural decrece 4,3%.
- Extracción de minerales metalíferos decrece 13,5%.
- Extracción de otras minas y canteras decrece 0,8%.
- Actividades de apoyo para otras actividades de explotación de minas y canteras decrece 5,2%.

Tabla 3. Explotación de minas y canteras
Tasas de crecimiento en volumen¹
Cuarto trimestre 2025^{Pr}

Actividad económica	Tasas de crecimiento (%)		
	Serie original		Serie ajustada por efecto estacional y calendario
	Año total	Anual	Trimestral
	2025 ^{Pr} / 2024 ^P	2025 ^{Pr} -IV / 2024 ^P -IV	2025 ^{Pr} -IV / 2025 ^{Pr} -III
Extracción de carbón de piedra y lignito	-7,4	3,2	9,2
Extracción de petróleo crudo y gas natural ²	-4,3	-2,9	-2,2
Extracción de minerales metalíferos	-13,5	-15,7	-1,9
Extracción de otras minas y canteras	-0,8	0,3	-1,9
Actividades de apoyo para otras actividades de explotación de minas y canteras	-5,2	-2,9	-0,4
Explotación de minas y canteras	-6,2	-2,9	1,2

Fuente: DANE, PIB_T

Para el año 2025r, el valor agregado de explotación de las industrias manufactureras crece 1,9%, respecto al año 2024. Esta dinámica se explica por los siguientes comportamientos: • Elaboración de productos alimenticios; elaboración de bebidas; elaboración de productos de tabaco crece 3,2%. • Fabricación de productos textiles; confección de prendas de vestir; curtido y recurtido de cueros; fabricación de calzado; fabricación de artículos de viaje, maletas, bolsos de mano y artículos similares, y fabricación de artículos de talabartería y guarnicionería; adobo y teñido de pieles crece 5,9%. • Transformación de la madera y fabricación de productos de madera y de corcho, excepto muebles; fabricación de artículos de cestería y espartería; fabricación de papel, cartón y productos de papel y de cartón; actividades de impresión; producción de copias a partir de grabaciones originales decrece 1,4%. • Coquización, fabricación de productos de la refinación del petróleo y actividad de mezcla de combustibles; fabricación de sustancias y productos químicos; fabricación de productos farmacéuticos, sustancias químicas medicinales y productos botánicos de uso farmacéutico; fabricación de productos de caucho y de plástico; fabricación de otros productos minerales no metálicos crece 1,6%. • Fabricación de productos metalúrgicos básicos; fabricación de productos elaborados de metal, excepto maquinaria y equipo; fabricación de aparatos y equipo eléctrico; fabricación de productos informáticos, electrónicos y ópticos; fabricación de maquinaria y equipo n.c.p.; fabricación de vehículos automotores, remolques y semirremolques; fabricación de otros tipos de equipo de transporte; instalación, mantenimiento y reparación especializado de maquinaria y equipo decrece 3,5%. • Fabricación de muebles, colchones y somieres; otras industrias manufactureras crece 6,3%.



ESTUDIOS, DOCUMENTOS PREVIOS Y ANÁLISIS DEL SECTOR PARA ADELANTAR PROCESO DE **MINIMA CUANTIA N° MC-116-2026-HOMIL**

**Tabla 4. Industrias manufactureras
Tasas de crecimiento en volumen¹
Cuarto trimestre 2025^{Pr}**

Actividad económica	Tasas de crecimiento (%)		
	Serie original		Serie ajustada por efecto estacional y calendario
	Año total	Anual	Trimestral
	2025 ^{Pr} / 2024 ^P	2025 ^{Pr} -IV / 2024 ^P -IV	2025 ^{Pr} -IV / 2025 ^{Pr} -III
Elaboración de productos alimenticios ²	3,2	0,6	-1,4
Fabricación de productos textiles ³	5,9	4,1	-1,7
Transformación de la madera y fabricación de productos de madera y de corcho, excepto muebles ⁴	-1,4	-2,8	-1,9
Coquización, fabricación de productos de la refinación del petróleo y actividad de mezcla de combustibles ⁵	1,6	2,8	-1,3
Fabricación de productos metalúrgicos básicos ⁶	-3,5	-4,9	-1,1
Fabricación de muebles, colchones y somieres; otras industrias manufactureras	6,3	5,7	-2,1
Industrias manufactureras	1,9	1,0	-1,6

Fuente: DANE, PIB_T

Para el año 2025, el valor agregado de **comercio al por mayor y al por menor, reparación de vehículos automotores y motocicletas; transporte y almacenamiento; alojamiento y servicios de comida** crece 4,6%, respecto al año 2024p. Esta dinámica se explica por los siguientes comportamientos: • Comercio al por mayor y al por menor; reparación de vehículos automotores y motocicletas crece 7,5%. • Transporte y almacenamiento crece 2,2%. 8Comercio al por mayor y al por menor; reparación de vehículos automotores y motocicletas; Transporte y almacenamiento; Alojamiento y servicios de comida. • Alojamiento y servicios de comida crece 0,5%.

**Tabla 7. Comercio al por mayor y al por menor¹
Tasas de crecimiento en volumen²
Cuarto trimestre 2025^{Pr}**

Actividad económica	Tasas de crecimiento (%)		
	Serie original		Serie ajustada por efecto estacional y calendario
	Año total	Anual	Trimestral
	2025 ^{Pr} / 2024 ^P	2025 ^{Pr} -IV / 2024 ^P -IV	2025 ^{Pr} -IV / 2025 ^{Pr} -III
Comercio al por mayor y al por menor ³	7,5	7,0	0,9
Transporte y almacenamiento	2,2	-1,7	-2,3
Alojamiento y servicios de comida	0,5	0,1	2,2
Comercio al por mayor y al por menor¹	4,6	3,4	1,6

Fuente: DANE, PIB_T

Para 2025, se estima que el crecimiento del PIB se ubique en 3,2% para 2026, revisado al alza desde 3,0%, lo que implica una aceleración frente al 2,6% presentado en 2025. El impulso provendría, principalmente, del fortalecimiento del consumo, lo que permitiría

Hospital Militar Central

Dirección: Transversal 3C No. 49 - 02, Bogotá D.C., Colombia

Conmutador: (+57) 601 348 6868



que los macrosectores de comercio, transporte, alojamiento y comidas (CTAC), agropecuario y entretenimiento continúen posicionados como los principales motores de crecimiento.

El consumo privado continuará siendo el principal motor de la demanda interna, favorecido por la fortaleza de los ingresos por remesas del exterior y un mercado laboral resiliente. La inversión fija, aún por debajo de su promedio histórico, mostrará señales de recuperación, especialmente en el sector de la industria y la construcción. Además, el sector público se mantendrá como un aportante al crecimiento del PIB, gracias al espacio de gasto adicional que permitió la activación de la "cláusula de escape" de la regla fiscal.

Entre las proyecciones del PIB para el 2026, se encuentran las siguientes: Fedesarrollo proyecta que el crecimiento del PIB para el 2026 sería de 2,9%, Corficolombiana proyecta un PIB del 2.8% en 2026, Grupo Bancolombia lo proyecta en 3.0%, ANIF proyecta un crecimiento del 3%, BBVA Research proyecta un crecimiento del PIB del 3%.

Empleo y desempleo en Colombia (fuente DANE) Diciembre 2025 y Febrero 2026

Para el mes de Diciembre de 2025, la tasa de desocupación del total nacional fue 8,0%, lo que representó una disminución de 1,1 puntos porcentuales respecto al mismo mes de 2024 (9,1%). La tasa global de participación se ubicó en 64,3% y la tasa de ocupación en 59,2%, mientras que en diciembre de 2024 estas tasas fueron 64,4% y 58,5%, respectivamente.

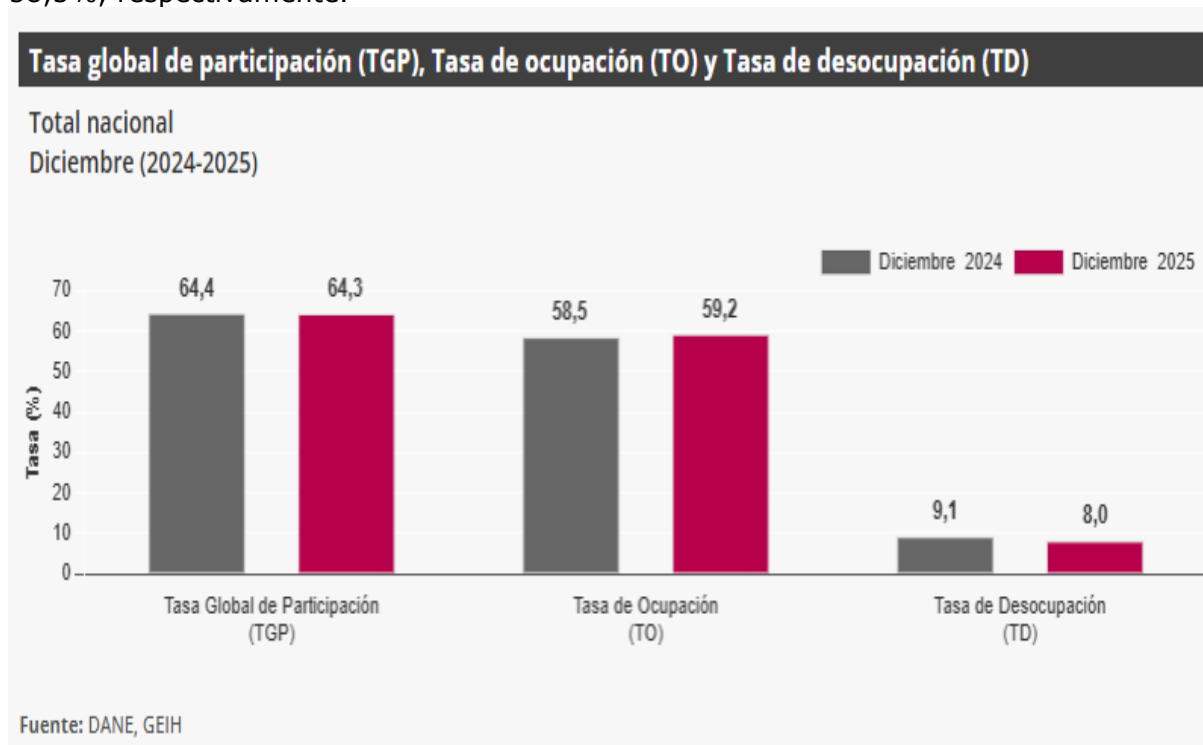

En diciembre de 2025, la tasa de desocupación en el total de las 13 ciudades y áreas metropolitanas fue 7,8%, mientras que en el mismo mes de 2024 fue 9,0%. La tasa global de participación se ubicó en 66,7%, en tanto que en diciembre de 2024 fue 66,0%. Finalmente, la tasa de ocupación fue 61,5%, lo que representó un aumento de 1,5 puntos porcentuales respecto al mismo mes del año anterior (60,1%).



**Gráfico 3. Tasa global de participación (TGP), Tasa de ocupación (TO) y Tasa de desocupación (TD)
Total 13 ciudades y áreas metropolitanas
Diciembre (2017 - 2025)**



Fuente: DANE, GEIH.

En el trimestre octubre - diciembre 2025, la tasa de desocupación de las 13 ciudades y áreas metropolitanas fue 7,7%, lo que representó una disminución de 1,1 puntos porcentuales respecto al trimestre octubre - diciembre 2024 (8,8%). La tasa global de participación se ubicó en 67,2%, lo que significó un aumento de 0,8 puntos porcentuales frente al mismo trimestre de 2024 (66,5%). Finalmente, la tasa de ocupación fue 62,1%, lo que representó un aumento de 1,5 puntos porcentuales respecto al trimestre octubre - diciembre 2024 (60,6%).

En el mes de diciembre de 2025, el número de personas ocupadas en el total nacional fue 24.224 miles de personas. Las ramas que más aportaron positivamente a la variación de la población ocupada fueron Industrias manufactureras con 2,2 puntos porcentuales; Administración pública y defensa, educación y atención de la salud humana; y Actividades artísticas, entretenimiento, recreación y otras actividades de servicios con 0,5 puntos porcentuales en cada caso.



ESTUDIOS, DOCUMENTOS PREVIOS Y ANÁLISIS DEL SECTOR PARA ADELANTAR PROCESO DE **MINIMA CUANTIA N° MC-116-2026-HOMIL**

Tabla 1. Distribución porcentual, variación absoluta y contribución a la variación de la población ocupada según rama de actividad

**Total nacional
Diciembre (2024 - 2025)**

Rama de actividad	Total nacional				
	Diciembre 2024	Diciembre 2025	Distribución % 2025	Variación absoluta	Contribución en p.p.
Población ocupada	23.621	24.224	100	603	
Industrias manufactureras	2.374	2.885	11,9	510	2,2
Administración pública y defensa, educación y atención de la salud humana	2.779	2.900	12,0	121	0,5
Actividades artísticas, entretenimiento, recreación y otras actividades de servicios	2.005	2.120	8,7	114	0,5
Actividades profesionales, científicas, técnicas y servicios administrativos	1.846	1.915	7,9	69	0,3
Transporte y almacenamiento	1.716	1.734	7,2	18	0,1
Comercio y reparación de vehículos	4.262	4.262	17,6	0	0,0
Alojamiento y servicios de comida	1.908	1.895	7,8	-13	-0,1
Información y comunicaciones	416	391	1,6	-25	-0,1
Actividades inmobiliarias	390	356	1,5	-34	-0,1
Suministro de electricidad, gas, agua y gestión de desechos^	645	609	2,5	-36	-0,2
Construcción	1.669	1.630	6,7	-39	-0,2
Actividades financieras y de seguros	459	419	1,7	-40	-0,2
Agricultura, ganadería, caza, silvicultura y pesca	3.151	3.108	12,8	-42	-0,2

Fuente: DANE, GEIH.

Para el trimestre octubre - diciembre 2025, de las 23 ciudades y áreas metropolitanas, las que presentaron mayores tasas de desocupación fueron: Quibdó (23,1%), Cartagena (14,1%) y Sincelejo (11,4%). Las ciudades con menor tasa de desocupación fueron: Pereira A.M. (7,3%), Villavicencio (7,0%) y Bogotá D.C. (6,5%).

**Gráfico 8. Tasa de desocupación según ciudades
Total nacional y 23 ciudades y áreas metropolitanas
Octubre - diciembre 2025**

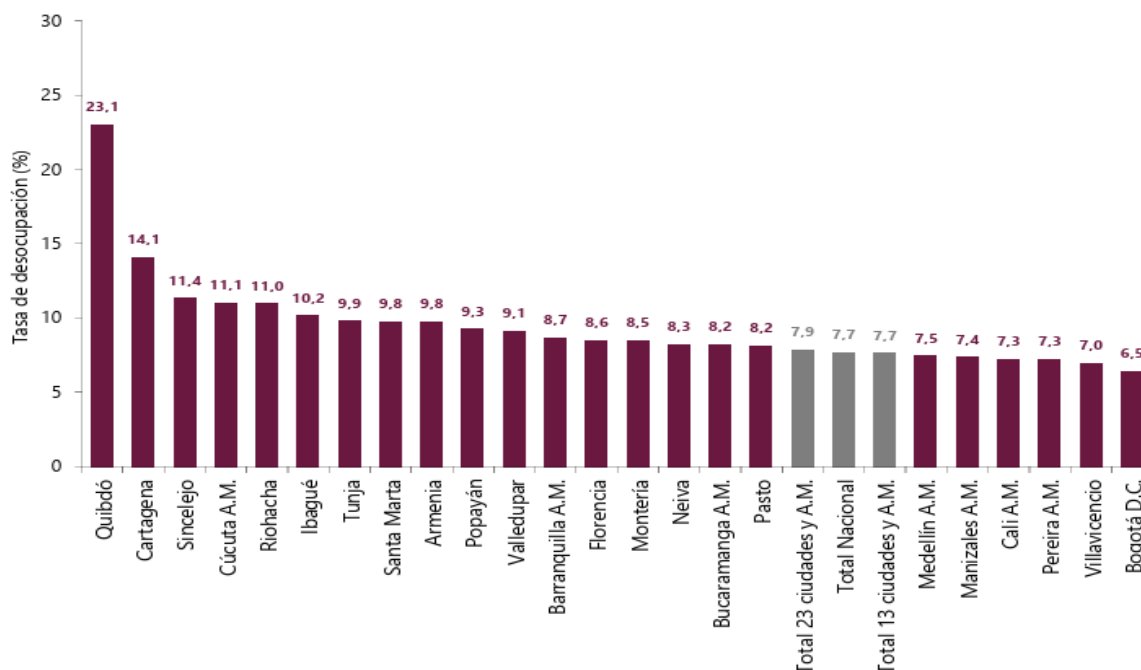

Fuente: DANE, GEIH.



Territorialmente, las ciudades que presentaron mayores tasas de desocupación para noviembre fueron: Quibdó (23,1%), seguido de Cartagena (14,1%), Sincelejo (11,4%) y Cúcuta (11,1%). Mientras, las de menores tasas de desempleo fueron: Bogotá (6,5%), Villavicencio (7,0%), Pereira (7,3%), Cali (4,3%) y Manizales (7,4%).

El desglose de los resultados revela que la desocupación nacional se fijó en el 8% durante diciembre, el nivel más bajo para ese mes en toda la serie histórica. En las 13 ciudades y áreas metropolitanas, el termómetro más fiel del empleo urbano, el indicador bajó hasta el 7,8%. El balance final arroja que Colombia cuenta con 23,8 millones de ciudadanos con un empleo. Solo en el último mes del año se crearon 603.000 puestos de trabajo, impulsados por una industria manufacturera que aportó 510.000 nuevas plazas, seguida por la administración pública y los servicios de salud.

En cuanto a las ramas de actividad económica, el mayor aporte positivo vino de transporte y almacenamiento, que sumó 2,1 puntos porcentuales a la variación del empleo. Le siguieron las actividades profesionales, científicas y técnicas, junto con los servicios administrativos, con una contribución de 0,6 puntos porcentuales y una variación de 6,1%. También el alojamiento y los servicios de comida mostraron un comportamiento favorable, con un crecimiento de 7,8% y un aporte de 0,6 puntos porcentuales.

Sin embargo, varios sectores clave restaron empleo y presionaron al alza la tasa de desocupación. Información y telecomunicaciones registró una fuerte caída del 23%, con una contribución negativa de 0,7 puntos porcentuales. A esto se sumaron las actividades financieras y de seguros, que cayeron 14,9% y restaron 0,4 puntos porcentuales, y el sector de la construcción, que se contrajo 3,3% y tuvo un aporte negativo de 0,2 puntos porcentuales.

Para febrero de 2026, la tasa de desocupación en el total de las 13 ciudades y áreas metropolitanas fue 9,2%, mientras que en el mismo mes de 2025 fue 9,8%. La tasa global de participación se ubicó en 66,4%, en tanto que en febrero de 2025 fue 66,8%. Finalmente, la tasa de ocupación fue 60,3%, siendo similar a la registrada en febrero del año anterior.

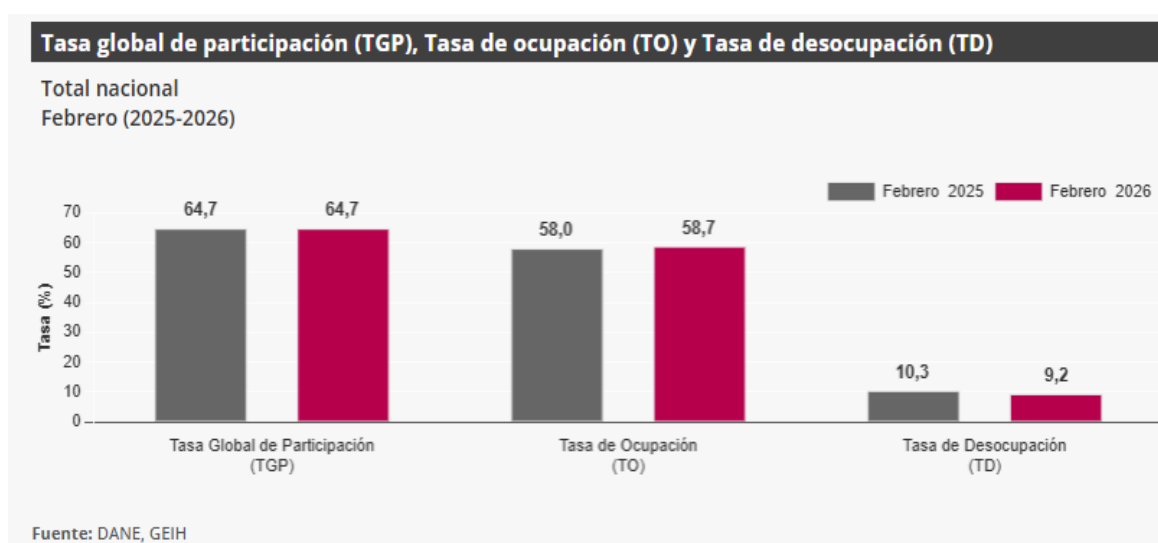



ESTUDIOS, DOCUMENTOS PREVIOS Y ANÁLISIS DEL SECTOR PARA ADELANTAR PROCESO DE **MINIMA CUANTIA N° MC-116-2026-HOMIL**

Para febrero de 2026, la tasa de desocupación del total nacional fue 9,2%, lo que representó una disminución de 1,1 puntos porcentuales respecto al mismo mes de 2025 (10,3%). La tasa global de participación se ubicó en 64,7%, siendo similar a la registrada en febrero de 2025. Finalmente, la tasa de ocupación fue 58,7%, mientras que en el mismo mes del año anterior fue 58,0%.

Gráfico 2. Tasa global de participación (TGP), Tasa de ocupación (TO) y Tasa de desocupación (TD) Total nacional Febrero (2018 - 2026)

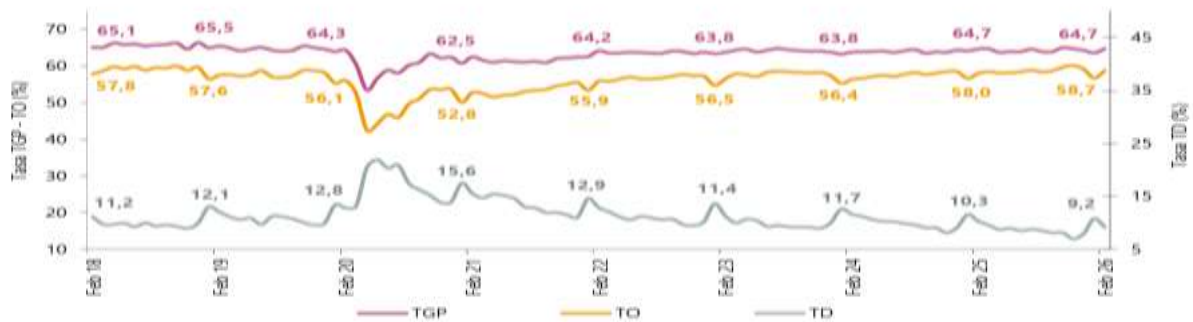

Fuente: DANE, GEIH.

Para el trimestre móvil diciembre 2025 - febrero 2026, de las 23 ciudades y áreas metropolitanas, las que presentaron mayores tasas de desocupación fueron: Quibdó (26,3%), Riohacha (14,3%) y Cartagena (14,2%). Las ciudades con menor tasa de desocupación fueron: Bogotá D.C. (8,2%), Neiva (8,1%) y Villavicencio (8,0%).

Gráfico 6. Tasa de desocupación según ciudades Total nacional y 23 ciudades y áreas metropolitanas Diciembre 2025 - febrero 2026

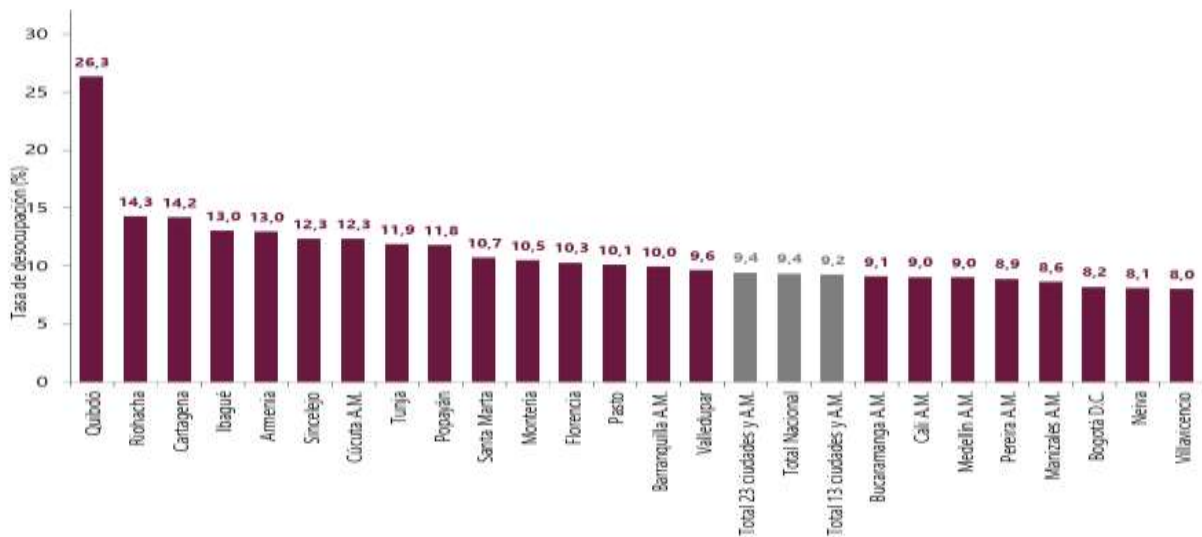

Fuente: DANE, GEIH.

Índice de precios al consumidor (IPC) Inflación en Colombia (fuente DANE) 2025 y Marzo 2026

Para el mes de diciembre de 2025, se presentó una variación mensual del IPC fue 0,27%, y la variación anual 5,10%.



ESTUDIOS, DOCUMENTOS PREVIOS Y ANÁLISIS DEL SECTOR PARA ADELANTAR PROCESO DE **MINIMA CUANTIA N° MC-116-2026-HOMIL**

Índice de Precios al Consumidor (IPC)

Variación anual y mensual
Total nacional
2024 - 2025 (diciembre)

IPC	Diciembre			
	Variación anual		Variación mensual	
	2024	2025	2024	2025
IPC total	5,20	5,10	0,46	0,27

Fuente: DANE, IPC

En el mes de diciembre de 2025, el IPC registró una variación de 5,10% en comparación con diciembre de 2024. En el último año, las divisiones Restaurantes y hoteles (7,91%), Educación (7,36%), Salud (7,20%), Bebidas alcohólicas y tabaco (6,37%) y; por último, Transporte (5,35%) se ubicaron por encima del promedio nacional (5,10%). Entre tanto, las divisiones Alimentos y bebidas no alcohólicas (5,07%), Bienes y servicios diversos (4,97%), Alojamiento, agua, electricidad, gas y otros combustibles (4,76%), Muebles, artículos para el hogar y para la conservación ordinaria del hogar (3,31%), Prendas de vestir y calzado (2,12%), Recreación y cultura (1,85%) y; por último, Información y comunicación (1,22%) se ubicaron por debajo del promedio nacional.

**Cuadro 1. IPC Variación y contribución anual
Según divisiones de gasto
Diciembre 2024 - 2025**

Divisiones de Gasto	Peso (%)	Variación (%)	2024	2025
			Contribución Puntos Porcentuales	Contribución Puntos Porcentuales
Restaurantes y hoteles	9,43	7,87	0,85	0,87
Educación	4,41	10,62	0,41	0,30
Salud	1,71	5,54	0,09	0,12
Bebidas alcohólicas y tabaco	1,70	5,57	0,09	0,11
Transporte	12,93	5,19	0,70	0,72
TOTAL	100,00	5,20	5,20	5,10
Alimentos y bebidas no alcohólicas	15,05	3,31	0,63	0,95
Bienes y servicios diversos	5,36	3,33	0,18	0,26
Alojamiento, agua, electricidad, gas y otros combustibles	33,12	6,96	2,13	1,48
Muebles, artículos para el hogar y para la conservación ordinaria del hogar	4,19	2,18	0,09	0,13
Prendas de vestir y calzado	3,98	2,06	0,07	0,07
Recreación y cultura	3,79	-0,21	-0,01	0,06
Información y comunicación	4,33	-0,93	-0,03	0,03

Fuente: DANE, IPC.

Los mayores aportes a la variación anual se registraron en las divisiones de: Alojamiento, agua, electricidad, gas y otros combustibles, Alimentos y bebidas no alcohólicas, Restaurantes y hoteles, Transporte y Educación, las cuales en conjunto contribuyeron con 4,32 puntos porcentuales al acumulado anual de dicha variación.

En diciembre de 2025 en comparación con diciembre de 2024, la variación anual de las subclases que más aportaron al índice total fueron: arriendo imputado (5,06%), comidas en establecimientos de servicio a la mesa y autoservicio (7,99%), arriendo efectivo (5,31%), transporte urbano (9,16%), carne de res y derivados (9,55%), comidas preparadas fuera del hogar para consumo inmediato (7,88%), café y productos a base de café (52,07%), suministro de agua (6,95%), educación preescolar y básica primaria (8,69%) y servicios relacionados con la copropiedad (8,55%). Las mayores

Hospital Militar Central

Dirección: Transversal 3C No. 49 - 02, Bogotá D.C., Colombia
Commutador: (+57) 601 348 6868



ESTUDIOS, DOCUMENTOS PREVIOS Y ANÁLISIS DEL SECTOR PARA ADELANTAR PROCESO DE **MINIMA CUANTIA N° MC-116-2026-HOMIL**

contribuciones negativas se presentan en: papas (-24,61%), electricidad (-2,53%), arroz (-6,68%), equipos de telefonía móvil, similares y reparación (-23,65%) y huevos (-2,51%).

Cuadro 2. IPC Variación y contribución anual
Por principales subclases
Diciembre 2025

Subclase	Variación (%)	Contribución Puntos porcentuales
Arriendo imputado	5,06	0,65
Comidas en establecimientos de servicio a la mesa y autoservicio	7,99	0,60
Arriendo efectivo	5,31	0,49
Transporte urbano (incluye tren y metro)	9,16	0,42
Carne de res y derivados	9,55	0,23
Comidas preparadas fuera del hogar para consumo inmediato	7,88	0,18
Café y productos a base de café	52,07	0,15
Suministro de agua	6,95	0,14
Educación preescolar y básica primaria	8,69	0,13
Servicios relacionados con la copropiedad	8,55	0,10

Fuente: DANE, IPC.

En el mes de diciembre de 2025, el IPC registró una variación de 0,27% en comparación con noviembre de 2025, seis divisiones se ubicaron por encima del promedio nacional (0,27%): Restaurantes y hoteles (1,24%), Recreación y cultura (1,04%), Salud (0,45%), Transporte (0,41%), Bienes y servicios diversos (0,36%) y; por último, Bebidas alcohólicas y tabaco (0,34%). Por debajo se ubicaron: Prendas de vestir y calzado (0,24%), Alojamiento, agua, electricidad, gas y otros combustibles (0,08%), Información y comunicación (0,03%), Educación (0,00%), Muebles, artículos para el hogar y para la conservación ordinaria del hogar (-0,07%) y; por último, Alimentos y bebidas no alcohólicas (-0,11%).

Cuadro 3. IPC Variación y contribución mensual
Según divisiones de gasto
Diciembre 2024 - 2025

Divisiones de Gasto	Peso (%)	Variación (%)	2024	2025
			Contribución Puntos Porcentuales	Variación (%) Contribución Puntos Porcentuales
Restaurantes y hoteles	9,43	0,99	0,11	1,24 0,14
Recreación y cultura	3,79	-0,23	-0,01	1,04 0,03
Salud	1,71	0,14	0,00	0,45 0,01
Transporte	12,93	0,39	0,05	0,41 0,05
Bienes y servicios diversos	5,36	0,18	0,01	0,36 0,02
Bebidas alcohólicas y tabaco	1,70	0,44	0,01	0,34 0,01
TOTAL	100,00	0,46	0,46	0,27 0,27
Prendas de vestir y calzado	3,98	0,12	0,00	0,24 0,01
Alojamiento, agua, electricidad, gas y otros combustibles	33,12	0,58	0,18	0,08 0,02
Información y comunicación	4,33	-0,10	0,00	0,03 0,00
Educación	4,41	0,00	0,00	0,00 0,00
Muebles, artículos para el hogar y para la conservación ordinaria del hogar	4,19	0,11	0,00	-0,07 0,00
Alimentos y bebidas no alcohólicas	15,05	0,53	0,10	-0,11 -0,02

Fuente: DANE, IPC

Los mayores aportes a la variación mensual del IPC (0,27%), se ubicaron en las divisiones de: Restaurantes y hoteles, Transporte y Recreación y cultura, las cuales aportaron 0,22 puntos porcentuales a la variación total.

En marzo de 2026 la variación mensual del IPC fue 0,78%, la variación año corrido fue 3,07% y la anual 5,56%.

Hospital Militar Central

Dirección: Transversal 3C No. 49 - 02, Bogotá D.C., Colombia

Conmutador: (+57) 601 348 6868



ESTUDIOS, DOCUMENTOS PREVIOS Y ANÁLISIS DEL SECTOR PARA ADELANTAR PROCESO DE **MINIMA CUANTIA N° MC-116-2026-HOMIL**

Índice de Precios al Consumidor (IPC)

Variación mensual, año corrido y anual
Total nacional
2025 - 2026 (marzo)

IPC	Marzo					
	Variación mensual		Variación año corrido		Variación anual	
	2025	2026	2025	2026	2025	2026
IPC total	0,52	0,78	2,62	3,07	5,09	5,56

Fuente: DANE, IPC

En el mes de marzo de 2026, el IPC registró una variación de 0,78% en comparación con febrero de 2026, ocho divisiones se ubicaron por encima del promedio nacional (0,78%): Información y comunicación (2,96%), Alimentos y bebidas no alcohólicas (1,27%), Salud (1,06%), Bienes y servicios diversos (0,95%), Muebles, artículos para el hogar y para la conservación ordinaria del hogar (0,90%), Recreación y cultura (0,88%), Restaurantes y hoteles (0,86%) y por último, Alojamiento, agua, electricidad, gas y otros combustibles (0,85%). Por debajo se ubicaron: Prendas de vestir y calzado (0,19%), Educación (0,17%), Transporte (-0,22%) y por último, Bebidas alcohólicas y tabaco (-0,37%).

**Cuadro 1. IPC Variación y contribución mensual
Según divisiones de gasto
Marzo 2025 - 2026**

Divisiones de Gasto	Peso (%)	Variación (%)	2025		2026	
			Contribución Puntos Porcentuales	Variación (%)	Contribución Puntos Porcentuales	Variación (%)
Información y comunicación	4,33	-0,20	-0,01	2,96	0,07	
Alimentos y bebidas no alcohólicas	15,05	0,86	0,16	1,27	0,24	
Salud	1,71	1,01	0,02	1,06	0,02	
Bienes y servicios diversos	5,36	0,34	0,02	0,95	0,05	
Muebles, artículos para el hogar y para la conservación ordinaria del hogar	4,19	0,42	0,02	0,90	0,04	
Recreación y cultura	3,79	0,19	0,01	0,88	0,03	
Restaurantes y hoteles	9,43	0,57	0,06	0,86	0,10	
Alojamiento, agua, electricidad, gas y otros combustibles	33,12	0,56	0,17	0,85	0,26	
TOTAL	100,00	0,52	0,52	0,78	0,78	
Prendas de vestir y calzado	3,96	0,18	0,01	0,19	0,01	
Educación	4,41	0,08	0,00	0,17	0,01	
Transporte	12,83	-0,41	0,06	-0,22	-0,03	
Bebidas alcohólicas y tabaco	1,70	0,57	0,01	-0,37	-0,01	

Fuente: DANE, IPC

Los mayores aportes a la variación mensual del IPC (0,78%), se ubicaron en las divisiones de: Alojamiento, agua, electricidad, gas y otros combustibles, Alimentos y bebidas no alcohólicas, Restaurantes y hoteles y Información y comunicación, las cuales aportaron 0,67 puntos porcentuales a la variación total.

En marzo de 2026 en comparación con febrero de 2026, la variación de las subclases que más aportaron al índice total fueron: frutas frescas (8,66%), electricidad (2,78%), servicios de comunicación fija y móvil y provisión a internet (3,15%), comidas en establecimientos de servicio a la mesa y autoservicio (0,93%), arriendo imputado (0,48%), arriendo efectivo (0,48%), tomate (13,58%), transporte urbano (0,64%), recogida de basuras (5,08%) y carne de res y derivados (0,97%). Las subclases con aportes negativos a la variación fueron: combustibles para vehículos (-2,83%), whisky, ron, brandy, vodka, ginebra, coñac, tequila, cremas de licor y aperitivos (-2,42%), hortalizas y legumbres frescas (-1,59%), arroz (-0,81%) y dulces, confites, caramelos,



ESTUDIOS, DOCUMENTOS PREVIOS Y ANÁLISIS DEL SECTOR PARA ADELANTAR PROCESO DE **MINIMA CUANTIA N° MC-116-2026-HOMIL**

bombones, chokolatinas, chicles, masmelos, cocadas para consumo en el hogar (-4,89%).

Cuadro 2. IPC Variación y contribución mensual Por principales subclases Marzo 2026

Subclase	Variación (%)	Contribución Puntos porcentuales
Frutas frescas	8,66	0,11
Electricidad	2,78	0,09
Servicios de comunicación fija y móvil y provisión a internet	3,15	0,08
Comidas en establecimientos de servicio a la mesa y autoservicio	0,93	0,07
Arriendo imputado	0,48	0,06
Arriendo efectivo	0,48	0,04
Tomate	13,58	0,03
Transporte urbano	0,64	0,03
Recogida de basuras	5,08	0,03
Carne de res y derivados	0,97	0,02

Fuente: DANE, IPC.

En el mes de marzo de 2026, En lo corrido del año, (enero - marzo), cinco divisiones de bienes y servicios se ubicaron por encima del promedio nacional (3,07%): Educación (5,82%), Restaurantes y hoteles (5,26%), Alimentos y bebidas no alcohólicas (4,29%), Muebles, artículos para el hogar y para la conservación ordinaria del hogar (3,67%) y por último, Salud (3,25%). El resto de las divisiones se ubicaron por debajo del promedio: Información y comunicación (3,03%), Transporte (3,01%), Bienes y servicios diversos (2,79%), Bebidas alcohólicas y tabaco (2,57%), Alojamiento, agua, electricidad, gas y otros combustibles (1,54%), Recreación y cultura (1,47%) y por último, Prendas de vestir y calzado (1,06%).

Cuadro 3. IPC Variación y contribución año corrido Según divisiones de gasto Marzo 2025 - 2026

Divisiones de Gasto	2025		2026		
	Peso (%)	Variación (%)	Contribución Puntos Porcentuales	Variación (%)	Contribución Puntos Porcentuales
Educación	4,41	5,65	0,23	5,82	0,24
Restaurantes y hoteles	9,43	3,33	0,37	5,26	0,60
Alimentos y bebidas no alcohólicas	15,05	3,11	0,58	4,29	0,80
Muebles, artículos para el hogar y para la conservación ordinaria del hogar	4,19	1,78	0,07	3,67	0,15
Salud	1,71	2,81	0,04	3,25	0,06
TOTAL	100,00	2,62	2,62	3,07	3,07
Información y comunicación	4,33	-0,42	-0,01	3,03	0,08
Transporte	12,93	3,74	0,50	3,01	0,40
Bienes y servicios diversos	5,36	1,71	0,09	2,79	0,15
Bebidas alcohólicas y tabaco	1,70	2,20	0,04	2,57	0,04
Alojamiento, agua, electricidad, gas y otros combustibles	33,12	2,12	0,66	1,54	0,48
Recreación y cultura	3,79	0,94	0,03	1,47	0,05
Prendas de vestir y calzado	3,98	0,58	0,02	1,06	0,03

Fuente: DANE, IPC.

Los mayores aportes a la variación en lo corrido del año (enero - marzo), se ubicaron en las divisiones de Alimentos y bebidas no alcohólicas, Restaurantes y hoteles, Alojamiento, agua, electricidad, gas y otros combustibles, Transporte y Educación, las cuales en conjunto contribuyeron con 2,52 puntos porcentuales a la variación total.

En el mes de marzo de 2026, el IPC registró una variación de 5,56% en comparación con marzo de 2025. En el último año, las divisiones Restaurantes y hoteles (9,92%), Salud (7,87%), Educación (7,54%), Bebidas alcohólicas y tabaco (6,75%), Alimentos y bebidas no alcohólicas (6,27%) y por último, Bienes y servicios diversos (6,09%) se ubicaron por encima del promedio nacional (5,56%). Entre tanto,

Hospital Militar Central

Dirección: Transversal 3C No. 49 - 02, Bogotá D.C., Colombia

Conmutador: (+57) 601 348 6868



ESTUDIOS, DOCUMENTOS PREVIOS Y ANÁLISIS DEL SECTOR PARA ADELANTAR PROCESO DE **MINIMA CUANTIA N° MC-116-2026-HOMIL**

las divisiones Muebles, artículos para el hogar y para la conservación ordinaria del hogar (5,23%), Información y comunicación (4,73%), Transporte (4,61%), Alojamiento, agua, electricidad, gas y otros combustibles (4,15%), Prendas de vestir y calzado (2,61%) y por último, Recreación y cultura (2,38%) se ubicaron por debajo del promedio nacional.

**Cuadro 5. IPC Variación y contribución anual
Según divisiones de gasto
Marzo 2025 - 2026**

Divisiones de Gasto	2025			2026	
	Peso (%)	Variación (%)	Contribución Puntos Porcentuales	Variación (%)	Contribución Puntos Porcentuales
Restaurantes y hoteles	9,43	7,34	0,80	8,92	1,10
Salud	1,71	5,30	0,09	7,67	0,13
Educación	4,41	7,27	0,29	7,54	0,31
Bebidas alcohólicas y tabaco	1,70	4,69	0,08	6,75	0,11
Alimentos y bebidas no alcohólicas	15,05	4,67	0,88	6,27	1,18
Bienes y servicios diversos	5,36	3,53	0,19	6,09	0,32
TOTAL	100,00	5,09	5,09	5,98	5,56
Muebles, artículos para el hogar y para la conservación ordinaria del hogar	4,19	2,64	0,11	5,23	0,21
Información y comunicación	4,33	-1,43	-0,04	4,73	0,12
Transporte	12,93	4,88	0,66	4,61	0,62
Alojamiento, agua, electricidad, gas y otros combustibles	33,12	6,29	1,93	4,15	1,29
Prendas de vestir y calzado	3,98	1,50	0,05	2,61	0,08
Recreación y cultura	3,79	1,55	0,05	2,38	0,07

Fuente: DANE, IPC.

La tasa de inflación es fundamental para comprender la salud económica del país y sus perspectivas de crecimiento, así como para la toma de decisiones monetarias que impactan directamente en el poder adquisitivo de los ciudadanos y en la estabilidad de la moneda nacional. Estos datos aportan un panorama más claro a los analistas y actores económicos sobre la posible trayectoria de los precios al consumidor y los ajustes necesarios en la política monetaria.

La proyección del IPC antes del incremento del salario mínimo, la mediana de las proyecciones se ubicaba en 4,6%, un nivel todavía elevado, pero compatible con una economía en proceso de desinflación. Tras el anuncio, esa mediana saltó a 6,15%, confirmando que el aumento del salario mínimo se convirtió en un choque macroeconómico.

Después del anuncio del Salario Mínimo 2026, las entidades realizaron unas revisiones a sus proyecciones iniciales, Banco Davivienda pasó de proyectar una inflación de 4,4% a 7,2%; Corficolombiana, de 4,9% a 6,5%; Banco de Bogotá, de 4,5% a 6,2%; Banco de Occidente, de 4,5% a 6,0%; Itaú Colombia, de 4,7% a 6,0%; y JPMorgan, de 4,7% a 6,1%.



ESTUDIOS, DOCUMENTOS PREVIOS Y ANÁLISIS DEL SECTOR PARA ADELANTAR PROCESO DE **MINIMA CUANTIA N° MC-116-2026-HOMIL**

ESCENARIO PROYECTADO DE INFLACIÓN PARA 2026

Proyección de inflación al cierre de 2026

■ Estimación previa al dato del salario mínimo

■ Estimación posterior al dato del salario mínimo

Entidad	Estimación previa al dato del salario mínimo	Estimación posterior al dato del salario mínimo
DAVIVIENDA	4,4%	7,2%
Corficolombiana	4,9%	6,5%
Banco de Bogotá	4,4%	6,2%
Banco de Occidente	4,5%	6,0%
itau	4,7%	6,0%
J.P.Morgan	4,7%	6,1%
MEDIANA:	4,6%	6,15%

Fuente: <https://www.larepublica.co/economia/el-aumento-del-minimo-elevo-en-155-puntos-basicos-la-inflacion-esperada-para-2026-4302281>

Índice de precios al Productor (IPP) en Colombia (fuente DANE) 2025 y Marzo 2026

En diciembre de 2025, el IPP de la producción nacional, presentó una variación anual de -2,63% comparado con diciembre de 2024.

Índice de Precios del Productor (IPP)

Variación mensual y anual

Diciembre de 2025 (Pr*) - Diciembre de 2024

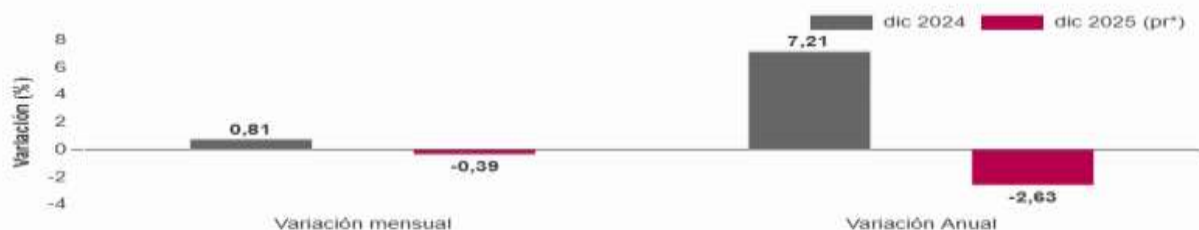

Fuente: DANE - IPP

En diciembre de 2025 comparado con el mismo mes de 2024, el único sector que registró una variación inferior a la media fue Explotación de minas y canteras con -19,91%. Los sectores de Agricultura, ganadería y pesca (-1,69%) e Industrias manufactureras (1,03%) presentaron variaciones superiores a la media (-2,63%).

Hospital Militar Central

Dirección: Transversal 3C No. 49 - 02, Bogotá D.C., Colombia

Conmutador: (+57) 601 348 6868



ESTUDIOS, DOCUMENTOS PREVIOS Y ANÁLISIS DEL SECTOR PARA ADELANTAR PROCESO DE **MINIMA CUANTIA N° MC-116-2026-HOMIL**

Gráfico 2. Variación y contribución anual del IPP de Producción Nacional por secciones CIU Rev.4.0 A.C

Diciembre 2025pr

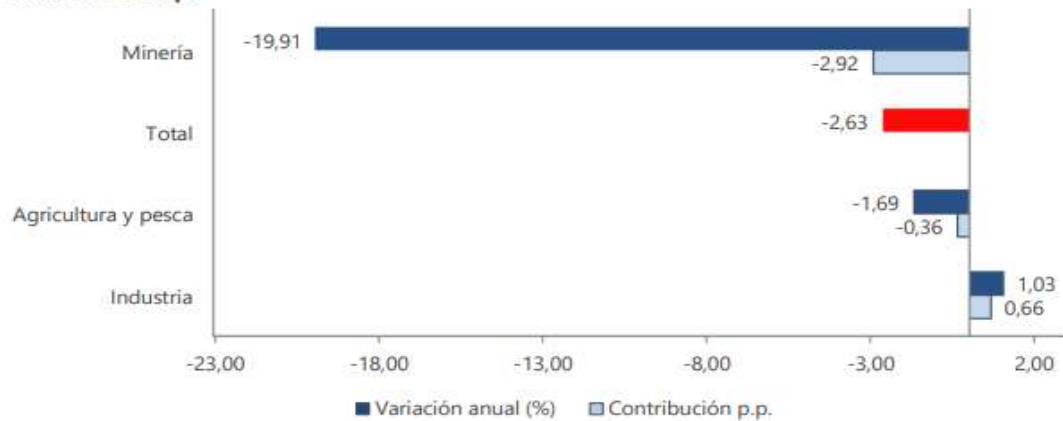

Fuente: DANE-IPP

Las subclases CPC que se destacaron por su contribución negativa en los últimos doce meses fueron: aceites de petróleo y aceites obtenidos de minerales bituminosos, crudos (-26,81%), frutas de pepita y frutas de hueso (-11,56%) y hulla, sin aglomerar (-10,74%), que en conjunto restaron 3,69 puntos porcentuales a la variación del Índice de Precios de la Producción Nacional. En contraste, las principales contribuciones positivas a la variación correspondieron a las siguientes subclases CPC: oro (incluso oro platinado) en bruto, semilabrado o en polvo (32,82%), gas natural licuado o en estado gaseoso (32,50%) y carne de ganado bovino, fresca o refrigerada (9,06%), que en conjunto aportaron 1,51 puntos porcentuales a la variación del Índice de Precios de la Producción Nacional.

Tabla 2. Variación y contribución anual del Índice de Precios del Productor (IPP) de la Producción Nacional por secciones CIU Rev.4.0 A.C y las respectivas subclases CPC Rev.2.0 A.C

Diciembre 2025pr

Minería			
		Variación -19,91%	Contribución -2,92
SUBCLASE CPC	DESCRIPCIÓN	Variación (%)	Contribución (p.p.)
12010	Aceites de petróleo y aceites obtenidos de minerales bituminosos, crudos	-26,81	-2,83
11010	Hulla, sin aglomerar	-10,74	-0,30
14290	Otros minerales de metales no ferrosos y sus concentrados (excepto	-13,41	0,00
14242	Minerales de oro y platino y sus concentrados	0,00	0,00
14210	Minerales de cobre y sus concentrados	11,86	0,00
12020	Gas natural licuado o en estado gaseoso	32,50	0,20
Agricultura, ganadería y pesca			
		Variación -1,69%	Contribución -0,36
SUBCLASE CPC	DESCRIPCIÓN	Variación (%)	Contribución (p.p.)
01350	Frutas de pepita y frutas de hueso	-11,56	-0,56
01510	Papas	-19,09	-0,14
01962	Flores y capullos cortados, para ramilletes, coronas, arreglos florales	-16,33	-0,14
02211	Leche cruda de vaca	9,40	0,13
01592	Yuca	94,48	0,17
02111	Ganado bovino	9,30	0,20
Industria			
		Variación 1,03%	Contribución 0,66
SUBCLASE CPC	DESCRIPCIÓN	Variación (%)	Contribución (p.p.)
41320	Oro (incluso oro platinado) en bruto, semilabrado o en polvo	32,82	1,11
21111	Carne de ganado bovino, fresca o refrigerada	9,06	0,20
23430	Productos de pastelería y tortas	8,46	0,12
34131	Alcohol etílico y otros alcoholes, alcoholes desnaturalizados de	-18,58	-0,13
21535	Aceite de palma, crudo	-23,22	-0,15
33370	Otros Combustibles	-22,01	-0,26

Fuente: DANE-IPP

En diciembre de 2025, el IPP de la producción nacional, presentó una variación de -0,39% respecto a noviembre de 2025.



ESTUDIOS, DOCUMENTOS PREVIOS Y ANÁLISIS DEL SECTOR PARA ADELANTAR PROCESO DE **MINIMA CUANTIA N° MC-116-2026-HOMIL**

Tabla 3. Producción Nacional
Variación mensual del IPP total
Diciembre 2025pr

Índice	Variación % Diciembre		Diferencia Puntos Porcentuales
	2024	2025	
	Dic 2024 / Nov 2024	Dic 2025 / Nov 2025	
Total Producción Nacional*	0,81	-0,39	-1,20
Producidos para consumo interno	1,33	-0,72	-2,05
Exportados	-0,69	0,68	1,37

Fuente: DANE-IPP

En diciembre de 2025 y respecto de noviembre del mismo año, los sectores de Agricultura, ganadería, silvicultura, caza y pesca (-1,77%) y Explotación de minas y canteras (-1,63%) presentaron variaciones inferiores a la media (-0,39%) mientras que el sector de Industrias manufactureras (0,30%) fue el único que registró una variación positiva.

Gráfico 3. Variación y contribución mensual del IPP de Producción Nacional por secciones CIIU
 Rev.4.0 A.C
 Diciembre 2025pr

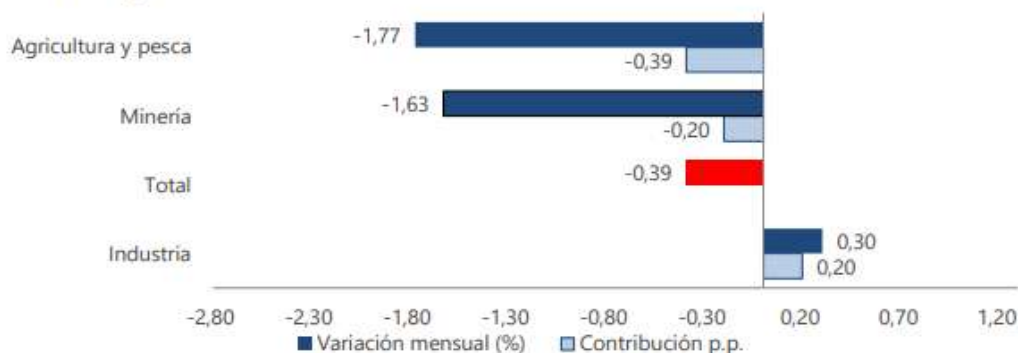

Fuente: DANE-IPP

En marzo de 2026, el IPP presentó una variación mensual de 3,94% respecto a febrero de 2026, la variación año corrido es de 6.89% y la anual de 4.22%.



Índice de Precios del Productor (IPP)

Variación mensual, año corrido y anual
Marzo de 2026 (pr*) - Marzo de 2025



Fuente: DANE - IPP

En marzo de 2026, el IPP de la producción nacional, presentó una variación de 1,32% respecto a febrero de 2026, el único sector que registró una variación superior a la media fue Explotación de minas y canteras con 25,77%. Los sectores Agricultura, ganadería, silvicultura, caza y pesca (1,01%) e Industrias manufactureras (0,94%) presentaron variaciones inferiores a la media.

Tabla 1. IPP Producción Nacional
Variación mensual
Marzo 2026pr

Índice	Variación %		Diferencia Puntos Porcentuales
	Marzo		
	2025 Mar 2025 / Feb 2025	2026 Mar 2026 / Feb 2026	
Total Producción Nacional*	-0,60	3,94	4,54
Producidos para consumo interno	-0,14	1,74	1,88
Exportados	-2,00	11,09	13,09

Fuente: DANE-IPP

En febrero de 2026, el único sector que registró una variación superior a la media fue Explotación de minas y canteras con 25,77%. Los sectores Agricultura, ganadería, silvicultura, caza y pesca (1,01%) e Industrias manufactureras (0,94%) presentaron variaciones inferiores a la media (3,94%).

Gráfico 2. Variación y contribución mensual del IPP de Producción Nacional por secciones CIU
Rev.4.0 A.C
Marzo 2026pr

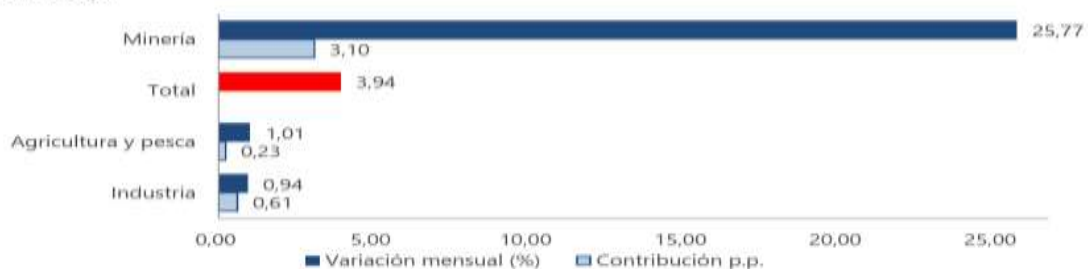

Fuente: DANE-IPP

Las subclases CPC que se destacaron por su contribución positiva en el mes, fueron: Aceites de petróleo y aceites obtenidos de minerales bituminosos, crudos (36,77%), Cítricos (27,81%) y Otros Combustibles (25,73%), que en conjunto aportaron 3,48 puntos porcentuales a la variación del Índice de Precios de la Producción Nacional. En



contraste, las principales contribuciones negativas a la variación correspondieron a las siguientes subclases CPC: Frutas de pepita y frutas de hueso (-4,63%), Gasolina para automotores (-3,60%) y Hortalizas de fruto (-15,36%), que en conjunto restaron 0,47 puntos porcentuales a la variación del Índice de Precios de la Producción Nacional.

Tabla 2. Variación y contribución mensual del Índice de Precios del Productor (IPP) de la Producción Nacional por secciones CIU Rev.4.0 A.C y las respectivas subclases CPC Rev.2.0 A.C
Marzo 2026pr

Minería			
Variación 25,77% Contribución 3,10 p.p.*			
SUBCLASE CPC	DESCRIPCIÓN	Variación (%)	Contribución (p.p.)
12010	Aceites de petróleo y aceites obtenidos de minerales bituminosos, crudos	36,77	2,93
11010	Hulla, sin aglomerar	6,10	0,15
12020	Gas natural licuado o en estado gaseoso	1,20	0,01
15311	Arenas y gravas naturales (excepto las arenas metalíferas de la división 14)	1,20	0,00
14242	Minerales de oro y platino y sus concentrados	0,00	0,00
14210	Minerales de cobre y sus concentrados	-0,18	0,00
Agricultura, ganadería y pesca			
Variación 1,01% Contribución 0,23 p.p.*			
SUBCLASE CPC	DESCRIPCIÓN	Variación (%)	Contribución (p.p.)
01320	Cítricos	27,81	0,31
01250	Hortalizas de raíz, bulbosas y tuberosas	12,45	0,09
01310	Frutas tropicales y subtropicales	13,86	0,07
01610	Café	-2,92	-0,04
01230	Hortalizas de fruto	-15,36	-0,09
01350	Frutas de pepita y frutas de hueso	-4,63	-0,26
Industria			
Variación 0,94% Contribución 0,61 p.p.*			
SUBCLASE CPC	DESCRIPCIÓN	Variación (%)	Contribución (p.p.)
33370	Otros Combustibles	25,73	0,24
33341	Queroseno	35,78	0,15
41320	Oro (incluso oro platinado) en bruto, semilabrado o en polvo	2,38	0,12
23811	Café trillado o verde	-2,88	-0,05
33312	Gasolina motor mezclada con etanol	-3,62	-0,05
33311	Gasolina para automotores	-3,60	-0,12

Fuente: DANE-IPP

Tasa de Cambio y Tasas de Interés

La Tasa de Cambio Representativa del Mercado-TRM- es el promedio ponderado por monto de las operaciones de compra y venta de dólares de los Estados Unidos de América a cambio de moneda legal colombiana, pactadas para cumplimiento en ambas monedas el mismo día de su negociación, efectuadas por los Intermediarios del Mercado Cambiario dentro del horario que establezca el Banco de la República mediante reglamentación general. Para el cálculo de la TRM se deberán excluir las operaciones de derivados, así como las operaciones efectuadas por los Intermediarios del Mercado Cambiario con entidades diferentes de las entidades vigiladas por la Superintendencia Financiera de Colombia y de la Nación - Ministerio de Hacienda y Crédito Público. La TRM es calculada diariamente y certificada por la Superintendencia Financiera de Colombia con base en la información disponible y la reglamentación expedida por el Banco de la República.

La Superintendencia Financiera de Colombia tiene la obligación de calcular y certificar la TRM y divulgarla al mercado y al público en general, conforme a lo dispuesto en el artículo 40 de la Resolución Externa No. 1 de 2018, expedida por la Junta Directiva del Banco de la República, la metodología establecida por el Banco de la República mediante Circular Reglamentaria DODM - 146, el artículo 11.2.1.4.15 del Decreto 2555 de 2010 y la Resolución No.0416 de 2006 de la Superintendencia Financiera de Colombia.



ESTUDIOS, DOCUMENTOS PREVIOS Y ANÁLISIS DEL SECTOR PARA ADELANTAR PROCESO DE **MINIMA CUANTIA N° MC-116-2026-HOMIL**

Durante el 2025, el dólar presentó una relativa estabilidad, alcanzando un mínimo de \$3.706.94 el 24 de diciembre de 2025, y alcanzando el máximo de \$4.416.69 el 9 de abril de 2025, la TRM cerró el año en \$3.757,08, lo que representa una disminución del 17.36% respecto a la TRM con que se inició el año 2025, la cual se ubicaba en \$4.409.15, influenciado por varios factores internos y externos, el comportamiento de la divisa estadounidense estuvo marcado por la volatilidad.

Precio del dólar en el año 2025



De cara a 2026, el consenso del mercado apunta a un escenario distinto al de 2025. Tras un año de apreciación del peso, los analistas anticipan que la tasa de cambio podría moverse en niveles más altos en promedio. El cambio de tono responde a una combinación de factores: mayor incertidumbre externa, riesgos fiscales en Colombia y un año electoral que puede derivar en mayor volatilidad del mercado cambiario.

Corficolombiana en su informe de proyecciones económicas para 2026, en el que evidenció que la moneda estadounidense este año se cotizaría entre \$3.550 y \$4.150, Bancolombia presentaron un informe en el que señalan que el dólar en Colombia promediará en \$3.878 en 2026.

Estas proyecciones apuntan a una estabilidad del dólar, lo que podría tener implicaciones significativas para el comercio internacional, la inversión extranjera y la política económica del país. La comprensión de estas tendencias es crucial para los tomadores de decisiones en el sector empresarial y gubernamental. Este nivel de la divisa influye directamente en la inflación, el poder adquisitivo, la inversión extranjera y las decisiones de política económica. Las empresas y los consumidores deben estar preparados para adaptarse a estos cambios, que pueden afectar desde el precio de los bienes importados hasta las estrategias de expansión de negocios.

Las tasas de interés son el principal instrumento que tiene la Junta Directiva del Banco de la República (JDBR) para el control de la inflación es la tasa de interés de política (tasa repo a un día o tasa de interés de referencia). Los movimientos en esta tasa de



interés pueden afectar las tasas de interés de mercado a diferentes plazos (en particular a las del sistema financiero) y los precios de los activos de la economía y, de esta forma, influyen en las expectativas de los agentes y sus decisiones de gasto e inversión. Consecuentemente, los cambios en la oferta y demanda agregada de la economía originados por las acciones de política monetaria tienen un efecto directo sobre el comportamiento de los precios. Los medios por los cuales las variaciones en la tasa de interés de referencia afectan los precios se denominan canales de transmisión de la política monetaria.

Durante el 2025, La Reserva Federal (Fed) recortó este miércoles su tasa de interés por tercera ocasión consecutiva, en su último encuentro de un año en el que el banco central, el recorte se dio como se esperaba y fue de un cuarto de punto porcentual, lo que llevó la tasa referencia a un rango de 3.5% a 3.75%, el punto más bajo en el que se ubica desde fines de 2022.

La desaceleración del mercado laboral, y reconocen que han aumentado los riesgos a la baja sobre el empleo. Aunque la inflación también permanece en niveles altos, lejos del objetivo del 2%, estando bastante equilibrado el riesgo entre ambos. Explicita que los futuros recortes de tipos se considerarán en función de la evolución de las variables macro.

Para el resto de las economías mundiales, los movimientos de la Fed tienen una gran importancia. Lo que hace (la Fed) impacta en todo el mundo, especialmente en los países que tienen mucha relación con la economía estadounidense, ya sea por exportaciones o remesas.

Entre otras cosas, "mejora un poco la expectativa del mercado laboral, la expectativa sobre un mayor flujo de remesas y la expectativa sobre los efectos positivos en las exportaciones, las tasas de interés más bajas en Estados Unidos son generalmente bien recibidas en Latinoamérica, "una región donde la deuda ha aumentado rápidamente en los últimos años, desviando recursos del gasto público que debían ir a la salud, la educación y la infraestructura.

Así, las condiciones financieras internacionales se han apretado de manera significativa, lo que se ha reflejado en un fortalecimiento generalizado del dólar, aumentos en las primas de riesgo mundial y desvalorización de activos riesgosos, efectos que recientemente han sido más acentuados en Colombia que en la mayoría de sus pares en la región. Considerando todo lo anterior, el equipo técnico del Banco aumentó su supuesto sobre el sendero de la tasa de interés de la Fed, redujo el pronóstico de crecimiento de la demanda externa del país y elevó la senda proyectada de la prima de riesgo. Esta última se mantiene alta, en niveles superiores a su promedio histórico, en un entorno de gran incertidumbre local y amplias necesidades de financiamiento del sector externo y del sector público. Todo esto se traduce en mayores presiones inflacionarias asociadas con la depreciación del peso. La incertidumbre sobre los pronósticos externos y sobre su impacto en el país se mantiene elevada, dada la imprevisible evolución del conflicto entre Rusia y Ucrania, de las tensiones geopolíticas y del endurecimiento de las condiciones financieras externas, entre otros.

La Junta Directiva del Banco de la República en su última reunión de marzo de 2026 decidió subir las tasa de interés en 11.25%, modificando la tasa que venía desde abril de 2025 cuando realizó la reducción de 25 puntos, pasando de 9.50% a 9.25%.

La Junta Directiva del banco de la República dio a conocer la decisión que tomó en su última reunión realizada el 19 de diciembre 20245 sobre las tasas de interés en



ESTUDIOS, DOCUMENTOS PREVIOS Y ANÁLISIS DEL SECTOR PARA ADELANTAR PROCESO DE **MINIMA CUANTIA N° MC-116-2026-HOMIL**

Colombia: por mayoría, el Emisor decidió mantener la tasa de interés de política monetaria, dejándola en 9,25 %.



Para los analistas y para el propio banco central, el panorama se ha complicado por la incertidumbre fiscal y sus implicaciones en la percepción de riesgo soberano. El hundimiento de la reforma tributaria llevó al Gobierno a anunciar una declaratoria de emergencia económica para intentar recaudar los \$16,3 billones faltantes en el presupuesto de 2026. Según Itaú, estos desequilibrios fiscales persistentes limitan el margen del emisor para flexibilizar su postura.

Las estimaciones de los analistas en política monetaria para el cierre de 2026 muestran una notable divergencia, fundamentada en la persistencia inflacionaria y el comportamiento de las expectativas.

Por un lado, los expertos de entidades como el Banco de Bogotá y Bancolombia ven posible que las tasas lleguen al 10 %. En el primer caso, la Dirección de Investigaciones Económicas anticipa incrementos de 25 pb en las reuniones de enero, marzo y abril de próximo año basada en una economía más fuerte de lo previsto, un desanclaje de las expectativas de inflación y la presión alcista que generará el ajuste del salario mínimo por encima de los criterios técnicos (inflación del año anterior más productividad).

Por otra parte, el Banco Itaú le apunta a que el Banco de la República mantendrá la tasa inalterada durante todo 2026. Sus razones incluyen la lentitud del proceso de desinflación, expectativas de inflación persistentemente por encima de la meta y las presiones fiscales derivadas de la falta de recursos del Gobierno.

En contraste, el Banco de Occidente ve posible que la estabilidad se mantenga hasta el tercer trimestre de 2026 y que hacia el final del año se retome el ciclo de recortes hasta llegar a un 8,75 %. Su visión más optimista está fundamentada en que la inflación eventualmente retomará con firmeza su senda de desaceleración y cerrará el próximo año en 4,5 %.



MANTENIMIENTO EQUIPOS BIOMEDICOS

El mantenimiento de equipos biomédicos es esencial para garantizar la seguridad y la efectividad en la atención médica.

La OMS destaca que un mantenimiento adecuado de los equipos biomédicos es crucial para garantizar la calidad de los servicios de salud. Esto incluye la reducción de tiempos de inactividad que generan la prolongación de la vida útil de los activos y la minimización de los costos operativos a largo plazo.

El mantenimiento se divide en tres tipos: preventivo, correctivo y de calibración. El mantenimiento preventivo es fundamental para evitar fallas y prolongar la vida útil de los equipos.

La gestión de equipos biomédicos se centra en el soporte técnico, que incluye la programación de inspecciones y verificaciones, diagnóstico del estado de la tecnología y evaluación del costo-beneficio de la reparación o renovación del equipo.

El mantenimiento en equipos biomédicos garantiza la seguridad del paciente, reduce fallas inesperadas y asegura el cumplimiento normativo en Colombia. Más allá de reparar equipos, implica gestionar su ciclo de vida, anticipar riesgos y tomar decisiones basadas en datos para asegurar la continuidad del servicio.

El mantenimiento preventivo de equipos biomédicos es esencial para garantizar la operatividad de la tecnología médica, proteger la seguridad de los pacientes y optimizar costos en el sector salud. Un programa bien estructurado permite anticipar fallos, reducir tiempos de inactividad y asegurar que cada dispositivo funcione dentro de los parámetros recomendados por el fabricante.

El mantenimiento correctivo de equipos biomédicos es una acción técnica administrativa que se lleva a cabo cuando un equipo e instalación ha dejado de funcionar o lo hace defectuosamente. Este tipo de mantenimiento es crucial para asegurar que los equipos estén listos para su uso cuando los pacientes los necesiten, evitando así fallos en momentos críticos que podrían cambiar el desenlace de un paciente.

La Organización Mundial de la Salud OMS, establece que un mantenimiento preventivo y correctivo riguroso reduce los tiempos de inactividad y prolonga la vida útil de los activos, minimizando costos operativos a largo plazo.

12.2 REVISION ACUERDO MARCOS DE PRECIOS E INSTRUMENTOS DE AGREGACIÓN DE DEMANDA

Una vez validada la información contenida en la página web de la Agencia de Contratación Pública "Colombia Compra Eficiente", <http://www.colombiacompra.gov.co/es/listadeacuerdos-marco>, se constató que en los acuerdos marco no se encuentra la necesidad del presente proceso para la satisfacción de la necesidad planteada.

OBJETO	VIGENCIA
AMP/SDA compraventa o suministro de alimentos perecederos y no perecederos para el consumo humano y su respectiva entrega	Desde 19/06/2025 hasta 19/06/2027
IAD compras a la economía popular - Alimentos no perecederos y elementos básicos de aseo de uso personal	Desde 21/10/2024 hasta 31/12/2027



ESTUDIOS, DOCUMENTOS PREVIOS Y ANÁLISIS DEL SECTOR PARA ADELANTAR PROCESO DE **MINIMA CUANTIA N° MC-116-2026-HOMIL**

IAD suministro de alimentos para la operación del Programa de Alimentación Escolar – PAE por parte de la Secretaria de Educación del Distrito – SED 4ta generación	Desde 17/07/2023 hasta 17/03/2026
IAD servicio de recepción, almacenamiento, ensamble y distribución de refrigerios escolares IV	Desde 14/03/2023 hasta 14/03/2026
AMP adquisición de ayudas humanitarias	Desde 30/03/2022 hasta 30/03/2026
IAD/SDA para la prestación de servicios de medios de comunicación solidarios, alternativos y digitales	Desde 23/12/2025 hasta 31/12/2027
Catálogo para la adquisición de servicios digitales y electrónicos de confianza, del IAD de MiPymes	Desde 26/12/2025 hasta 26/12/2027
AMP adquisición de servicios de nube privada IV	Desde 30/12/2022 hasta 30/03/2026
Dotaciones escolares III	Desde 16/07/2024 hasta 16/07/2026
Adquisición de elementos para la primera infancia y educación	Desde 08/04/2022 hasta 08/04/2026
AMP confecciones y calzado	Desde 27/12/2025 hasta 27/12/2027
AMP material de intendencia III	Desde 16/05/2025 hasta 16/05/2027
AMP confecciones y calzado	Desde 30/05/2025 hasta 30/05/2027
AMP elementos para la atención, prevención y mitigación del riesgo y de emergencias	Desde 01/09/2021 hasta 01/09/2026
IAD - Adquisición de medicamentos de control especial monopolio del estado III	Desde 30/12/2024 hasta 29/12/2026
Adquisición de equipos biomédicos II	Desde 11/02/2022 hasta 11/02/2026
IAD - Compras a MiPyme hasta por el monto de la mínima cuantía	Desde 12/07/2023 hasta 12/07/2026
IAD servicios financieros III	Desde 05/10/2022 hasta 05/04/2026
AMP prestación del servicio integral de aseo y cafetería V	Desde 08/07/2025 hasta 08/07/2027
IAD/SDA compras a la economía popular - servicios generales	Desde 04/12/2024 hasta 04/12/2026
IAD compras a la economía popular - alimentos no perecederos y elementos básicos de aseo de uso personal	Desde 21/10/2024 hasta 31/12/2027
IAD servicios exclusivos del operador postal oficial	Desde 28/12/2023 hasta 10/06/2027
Compraventa y/o suministro de materiales de construcción y ferretería	Desde 30/03/2022 hasta 30/03/2026
IAD/SDA de software por catálogo II	Desde 22/11/2024 hasta 21/11/2027
AMP adquisición de servicios de nube privada IV	Desde 30/12/2022 hasta 30/03/2026
AMP de BPO III	Desde 11/02/2025 hasta 11/02/2027
AMP servicios de conectividad IV	Desde 23/12/2024 hasta 23/12/2026
AMP/SDA compraventa o suministro de alimentos perecederos y no perecederos para el consumo humano y su respectiva entrega	Desde 19/06/2025 hasta 19/06/2027
AMP suministro de combustible de aviación II	Desde 05/03/2024 hasta 05/03/2026
AMP transporte terrestre especial de pasajeros II	Desde 03/04/2023 hasta 02/04/2026

12.3 COMPRAS ANTERIORES EN EL HOSPITAL MILITAR CENTRAL

El Comité Económico Estructurador efectuó la consulta en la plataforma del SECOP II, la Tienda Virtual del Estado Colombiano y la información aportada por parte del Comité Técnico con el fin de establecer los procesos contratados por el Hospital Militar Central que obren como antecedentes, encontrando que la entidad cuenta con antecedentes recientes de mantenimientos del autoclave tuttner del Hospital Militar Central, toda vez que el último contrato fue en la vigencia 2025.



ESTUDIOS, DOCUMENTOS PREVIOS Y ANÁLISIS DEL SECTOR PARA ADELANTAR PROCESO DE **MINIMA CUANTIA N° MC-116-2026-HOMIL**

AÑO	OBJETO	No. PROCESO	MODALIDAD DE CONTRATACIÓN	CONTRATISTA	No. CONTRATO	VALOR DEL CONTRATO
2025	MANTENIMIENTO PREVENTIVO Y LOS CORRECTIVOS QUE SEAN NECESARIOS INCLUIDO REPUESTOS NUEVOS PARA LAS AUTOCLAVE MARCA TUTTNAUER TMAX8 DEL ÁREA DE ESTERILIZACIÓN DEL HOSPITAL MILITAR CENTRAL	MC-119-2025-HOMIL	MINIMA CUANTIA	ESPECIGIKA S.A.S.	144-2025	\$35.000.000
2024	MANTENIMIENTO PREVENTIVO Y LOS CORRECTIVOS QUE SEAN NECESARIOS INCLUIDO REPUESTOS NUEVOS PARA LAS AUTOCLAVE MARCA TUTTNAUER TMAX8 DEL ÁREA DE ESTERILIZACIÓN DEL HOSPITAL MILITAR CENTRAL	MC-060-2024-HOMIL	MINIMA CUANTIA	NODOMED S.A.S.	058-2024	\$29.697.938

12.4 PROCESOS DE CONTRATACIÓN REGISTRADOS EN SECOP

El Comité Económico Estructurador efectuó la consulta de procesos de contratación realizados por otras entidades registradas en el Sistema Electrónico de Contratación Pública sin encontrar coincidencias para el mantenimiento de Autoclaves Tuttinauer.

AÑO	OBJETO	No. PROCESO	ENTIDAD	CONTRATISTA	No. CONTRATO	VALOR DEL CONTRATO
2026	MANTENIMIENTO ESPECIALIZADO, PREVENTIVO Y CORRECTIVOS NECESARIOS INCLUIDO REPUESTOS PARA LAS AUTOCLAVES MARCA: TUTTNAUER DE LOS ESTABLECIMIENTOS DE SANIDAD MILITAR DE LA DIRECCIÓN DE SANIDAD EJÉRCITO A NIVEL NACIONAL	MC-012-DISAN-EJC-2026	DIRECCIÓN DE SANIDAD EJÉRCITO	ULTRA SCHALL DE COLOMBIA SAS	220-DISAN-EJC-2026	\$150.000.000
2025	MANTENIMIENTO PREVENTIVO Y CORRECTIVO INCLUIDA BOLSA DE REPUESTOS ORIGINALES Y MANO DE OBRA PARA LOS EQUIPOS MARCA TUTTNAUER DE LA UNIDAD PRESTADORA DE SALUD HUILA	PN UPRES HUILA MIC 016 2025	UNIDAD PRESTADORA DE SALUD HUILA	ESPECIGIKA S.A.S.	98-7-20225-25	\$17.000.000
2025	PRESTACIÓN DEL SERVICIO DE MANTENIMIENTO PREVENTIVO Y CORRECTIVO DEL AUTOCLAVE MARCA TUTTNAUER DE LA CENTRAL DE ESTERILIZACIÓN DE LA ESE HUS	DIR-183-2025	E.S.E HOSPITAL UNIVERSITARIO DE SANTANDER	LA MUELA SAS	183-2025	\$142.368.750



ESTUDIOS, DOCUMENTOS PREVIOS Y ANÁLISIS DEL SECTOR PARA ADELANTAR PROCESO DE **MINIMA CUANTIA N° MC-116-2026-HOMIL**

12.5 ANÁLISIS DE LA DEMANDA Y OFERTA

El comité económico estructurador consultó la base de datos del Modelo de Abastecimiento Estratégico en la herramienta del Análisis de la Demanda el segmento 42 Equipo Médico, Accesorios y Suministros, el cual arrojó el siguiente resultado:

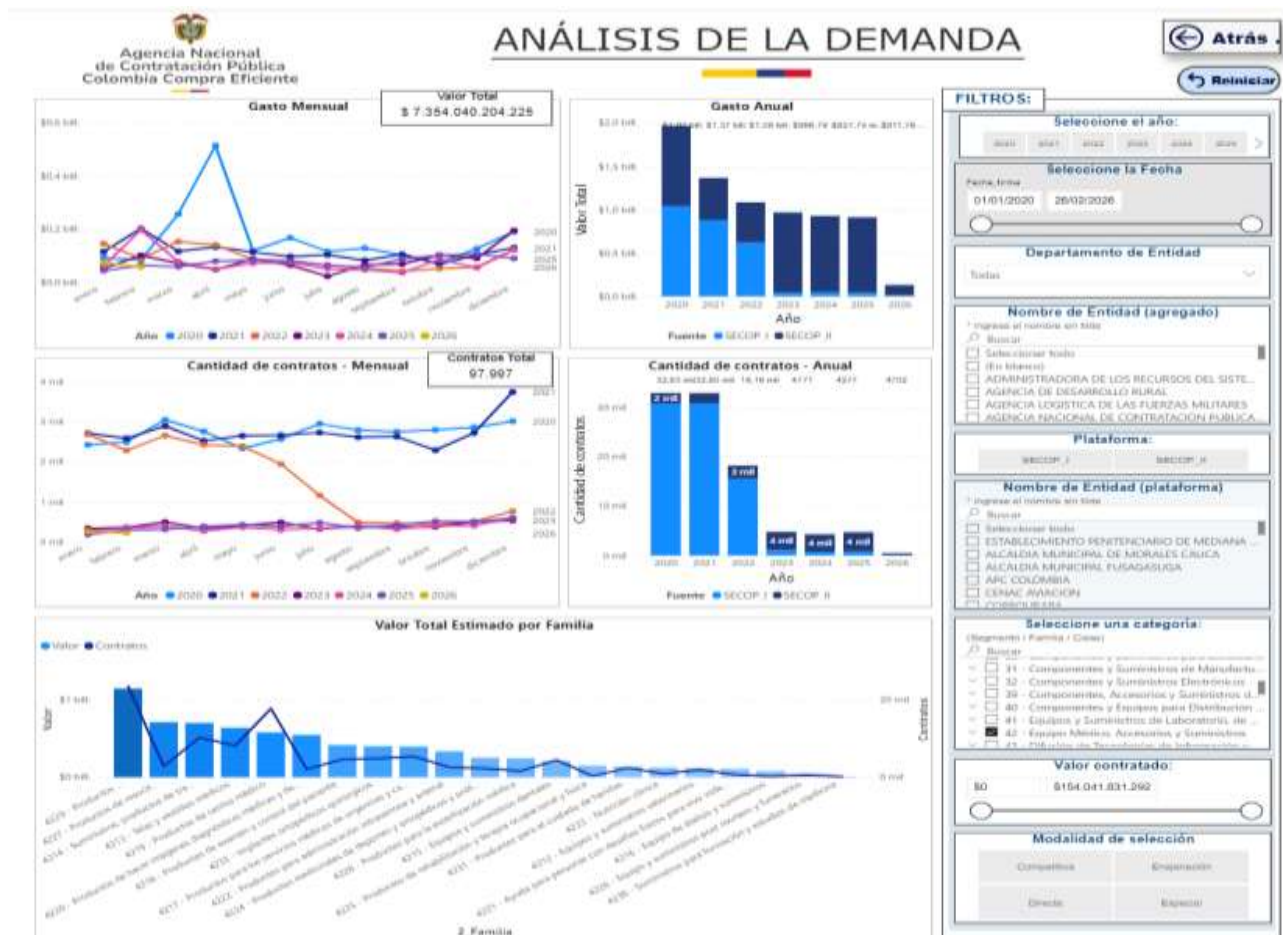



ESTUDIOS, DOCUMENTOS PREVIOS Y ANÁLISIS DEL SECTOR PARA ADELANTAR PROCESO DE **MINIMA CUANTIA N° MC-116-2026-HOMIL**

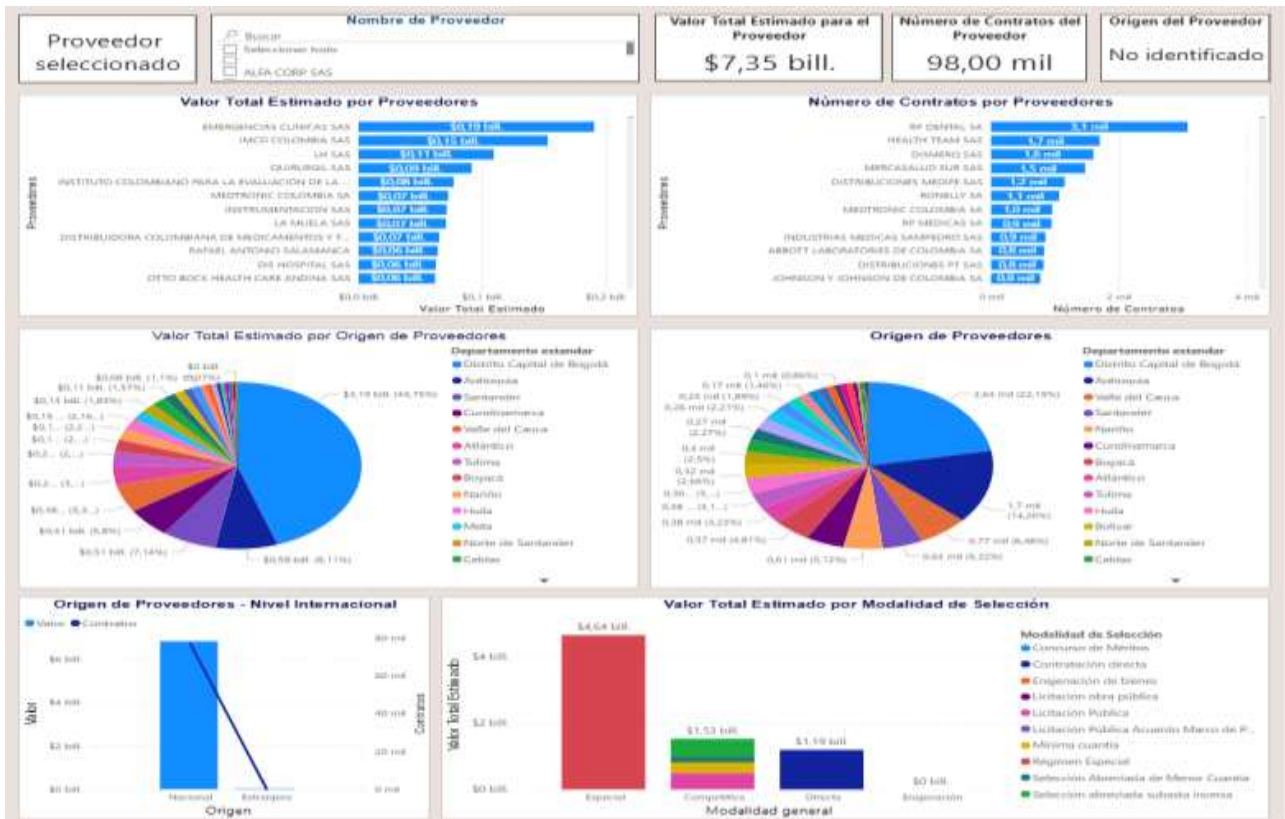

De igual forma, el comité consulto la base de datos del Modelo de Abastecimiento Estratégico en la herramienta del Análisis de la Oferta del segmento 42 Equipo Médico, Accesorios y Suministros, el cual arrojó el siguiente resultado:





ESTUDIOS, DOCUMENTOS PREVIOS Y ANÁLISIS DEL SECTOR PARA ADELANTAR PROCESO DE **MINIMA CUANTIA N° MC-116-2026-HOMIL**

Se recibió cotización de la siguiente manera:

MANTENIMIENTOS				ESPECIFIKA SAS		
ITEM	DESCRIPCIÓN	UNIDAD DE MEDIDA	CANT	VALOR UNITARIO	VALOR IVA	VALOR UNITARIO IVA INCLUIDO
1	MANTENIMIENTO ESTERILIZADOR ALTA TEMPERATURA MARCA TUTTNAUER MODELO TMAX 8 SERIE 18050555 PLCA V179885 (SEGÚN DESCRIPCIÓN CADA MANTENIMIENTO)	UNIDAD	MENSUAL	\$ 1.200.000	\$ 228.000	\$ 1.428.000
		UNIDAD	TRIMESTRAL	\$ 2.207.983	\$ 419.517	\$ 2.627.500
		UNIDAD	SEMESTRAL	\$ 4.415.966	\$ 839.034	\$ 5.255.000
BOLSA DE REPUESTOS						
1	Manómetro, Presión, Vapor, 1/4, 0-10 Bar, 2,5"	UNIDAD	1	\$ 732.295	\$ 139.136	\$ 871.431
2	Reductor, presión de aire, sin manómetro, MAFR200-8A	UNIDAD	1	\$ 650.000	\$ 123.500	\$ 773.500
3	Manómetro, Presión, Vapor, Generador, 0-90 psi, 2,5"	UNIDAD	1	\$ 732.295	\$ 139.136	\$ 871.431
4	Manómetro, Presión, Vapor, Camisa, 0-60 psi, 2,5"	UNIDAD	1	\$ 732.295	\$ 139.136	\$ 871.431
5	Manómetro, presión, vapor, -30-60 psi/500 Kpa, 2,5" con palabra artística "EMPAQUETADURA"	UNIDAD	1	\$ 732.295	\$ 139.136	\$ 871.431
6	Manómetro, Presión, Vapor, Cámara, -30+60 psi, 2,5"	UNIDAD	1	\$ 732.295	\$ 139.136	\$ 871.431
7	Bomba de vacío, cuerpo de hierro fundido, impulsor de latón para tuttnaver Tmax 8	UNIDAD	1	\$ 14.000.000	\$ 2.660.000	\$ 16.660.000
8	papel rollo impresora	UNIDAD	1	\$ 12.000	\$ 2.280	\$ 14.280
9	Impresora de panel, Térmica, 24 Columnas	UNIDAD	1	\$ 3.300.000	\$ 627.000	\$ 3.927.000
10	Pantalla digital gráfica a todo color de 3,5"	UNIDAD	1	\$ 8.600.000	\$ 1.634.000	\$ 10.234.000
11	Válvula de sobrepresión, ASME V/PED. 3/4 mptx FPT, cuerpo en latón	UNIDAD	1	\$ 2.604.000	\$ 494.760	\$ 3.098.760
12	Termómetro o termocupla	UNIDAD	1	\$ 646.800	\$ 122.892	\$ 769.692
13	Juntas de goma (O-rings) (juego)	UNIDAD	1	\$ 3.370.460	\$ 640.387	\$ 4.010.847
14	Fusible o interruptor térmico	UNIDAD	1	\$ 1.452.000	\$ 275.880	\$ 1.727.880
15	Filtro de agua	UNIDAD	1	\$ 562.000	\$ 106.780	\$ 668.780
16	Válvula de drenaje	UNIDAD	1	\$ 596.400	\$ 113.316	\$ 709.716
17	Cesta o bandeja de esterilización	UNIDAD	1	\$ 2.000.000	\$ 380.000	\$ 2.380.000
18	Desinfectante para autoclaves	UNIDAD	1	\$ 465.000	\$ 88.350	\$ 553.350
19	Módulo de control o placa electrónica	UNIDAD	1	\$ 10.382.000	\$ 1.972.580	\$ 12.354.580
20	Manguera y conexiones	UNIDAD	1	\$ 850.000	\$ 161.500	\$ 1.011.500
21	Puerta o mecanismo de cierre	UNIDAD	1	\$ 12.500.000	\$ 2.375.000	\$ 14.875.000
22	Placa de calefacción	UNIDAD	1	\$ 280.000	\$ 53.200	\$ 333.200
23	Sistema de alarma y sensores de de seguridad (kit)	UNIDAD	1	\$ 1.200.000	\$ 228.000	\$ 1.428.000
24	Placa de válvulas	UNIDAD	1	\$ 1.019.804	\$ 193.763	\$ 1.213.567
25	Lubricante especial para juntas	UNIDAD	1	\$ 275.000	\$ 52.250	\$ 327.250
26	Kit de limpieza para la cámara	UNIDAD	1	\$ 700.000	\$ 133.000	\$ 833.000
27	Resistencias (calefacción)	UNIDAD	1	\$ 2.600.000	\$ 494.000	\$ 3.094.000
28	Transductor, presión, 1 BAR, 4-20mA (Referencia PLZ000-0165)	UNIDAD	1	\$ 3.500.000	\$ 665.000	\$ 4.165.000

Para el presente proceso no se requiere validación técnica, toda vez que se requiere es el servicio de mantenimiento y para los repuestos susceptibles de cambio no se requirieron fichas técnicas.

Adicionalmente, el comité económico estructurador procedió a efectuar la verificación de la identificación tributaria en el Registro Único Empresarial y Social de la empresa que cotizó, con el fin de verificar que su actividad económica guarda relación con el objeto del presente proceso de contratación, el cual arrojó el siguiente resultado:

ESPECIFIKA S.A.S.

Hospital Militar Central
 Dirección: Transversal 3C No. 49 - 02, Bogotá D.C., Colombia
 Conmutador: (+57) 601 348 6868



ESTUDIOS, DOCUMENTOS PREVIOS Y ANÁLISIS DEL SECTOR PARA ADELANTAR PROCESO DE **MINIMA CUANTIA N° MC-116-2026-HOMIL**



Inicio ¿Qué es el RUES? Consulta de registros Descarga de reportes Servicios cámaras Estadísticas

ESPECIFIKA SAS

Volver a los resultados de búsqueda

La siguiente información es reportada por la cámara de comercio y es de tipo informativo.

Registro Mercantil

Información general **Actividad económica** Representante legal Propietario / Establecimiento

8413
Mantenimiento y reparación especializado de maquinaria y equipo

4299
Fabricación de instrumentos, aparatos y materiales médicos y odontológicos (incluido mobiliario)

4299
Comercio al por mayor de otros tipos de maquinaria y equipo n.e.p.

4299
Comercio al por mayor no especializado

Servicios disponibles a través de la Cámara de Comercio

[Comercio Certificado](#)

Tenga en cuenta:

Si la categoría de su matrícula es Sociedad, Persona Jurídica Principal o Sociedad simple al Certificado de Existencia y Representación Legal

Plan de pago de las Personas Naturales, Establecimientos de Comercio y Agencia simple al Certificado de Matrícula

12.7 PRECIOS HISTORICOS

El comité económico revisó antecedentes para el presente proceso evidenciando que la entidad cuenta con el contrato No. 144-2025 suscrito con la empresa ESPECIFIKA SAS, cuyos precios se actualizan con el IPC 2025 (5.10%), de la siguiente manera:

MANTENIMIENTOS				CTO. 144-2025 ESPECIFIKA SAS	
ITEM	DESCRIPCIÓN	UNIDAD DE MEDIDA	CANT	VALOR UNITARIO IVA INCLUIDO	VALOR UNITARIO IVA INCLUIDO ACTUALIZADO IPC 2025 (5,10%)
1	MANTENIMIENTO ESTERILIZADOR ALTA TEMPERATURA MARCA TUTTNAUER MODELO TMAX 8 SERIE 18050555 PLCA V179885 (SEGÚN DESCRIPCIÓN CADA MANTENIMIENTO)	SERVICIO	MENSUAL	NO SE CONTRATADO DISCRIMINADO	
		SERVICIO	TRIMESTRAL		
		SERVICIO	SEMESTRAL		
BOLSA DE REPUESTOS					
1	Manómetro, Presión, Vapor, 1/4, 0-10 Bar, 2.5"	UNIDAD	1	NO CONTRATADO	
2	Reductor, presión de aire, sin manómetro, MAFR200-8A	UNIDAD	1	NO CONTRATADO	
3	Manómetro, Presión, Vapor, Generador, 0-90 psi, 2.5"	UNIDAD	1	\$ 871.431	\$ 915.874
4	Manómetro, Presión, Vapor, Camisa, 0-60 psi, 2.5"	UNIDAD	1	\$ 871.431	\$ 915.874
5	Manómetro, presión, vapor, -30-60 psi/500 Kpa, 2,5" con palabra artística "EMPAQUETADURA"	UNIDAD	1	\$ 871.431	\$ 915.874
6	Manómetro, Presión, Vapor, Cámara, -30+60 psi, 2.5"	UNIDAD	1	\$ 871.431	\$ 915.874
7	Bomba de vacío, cuerpo de hierro fundido, impulsor de latón para tuttnaver Tmax 8	UNIDAD	1	\$ 17.992.800	\$ 18.910.433
8	papel rollo impresora	UNIDAD	1	NO CONTRATADO	
9	Impresora de panel, Térmica, 24 Columnas	UNIDAD	1	NO CONTRATADO	
10	Pantalla digital gráfica a todo color de 3,5"	UNIDAD	1	\$ 10.234.000	\$ 10.755.934
11	Válvula de sobrepresión, ASME V/PED. 3/4 mptx FPT, cuerpo en latón	UNIDAD	1	\$ 3.098.760	\$ 3.256.797
12	Termómetro o termocupla	UNIDAD	1	\$ 769.692	\$ 808.946
13	Juntas de goma (O-rings) (juego)	UNIDAD	1	\$ 4.010.847	\$ 4.215.400
14	Fusible o interruptor térmico	UNIDAD	1	\$ 1.727.880	\$ 1.816.002

Hospital Militar Central

Dirección: Transversal 3C No. 49 - 02, Bogotá D.C., Colombia

Conmutador: (+57) 601 348 6868



ESTUDIOS, DOCUMENTOS PREVIOS Y ANÁLISIS DEL SECTOR PARA ADELANTAR PROCESO DE **MINIMA CUANTIA N° MC-116-2026-HOMIL**

15	Filtro de agua	UNIDAD	1	\$ 668.780	\$ 702.888
16	Válvula de drenaje	UNIDAD	1	\$ 709.716	\$ 745.912
17	Cesta o bandeja de esterilización	UNIDAD	1	\$ 2.380.000	\$ 2.501.380
18	Desinfectante para autoclaves	UNIDAD	1	\$ 553.350	\$ 581.571
19	Módulo de control o placa electrónica	UNIDAD	1	\$ 12.354.580	\$ 12.984.664
20	Manguera y conexiones	UNIDAD	1	\$ 1.011.500	\$ 1.063.087
21	Puerta o mecanismo de cierre	UNIDAD	1	\$ 16.481.500	\$ 17.322.057
22	Placa de calefacción	UNIDAD	1	\$ 333.200	\$ 350.193
23	Sistema de alarma y sensores de seguridad (kit)	UNIDAD	1	\$ 1.428.000	\$ 1.500.828
24	Placa de válvulas	UNIDAD	1	\$ 1.213.567	\$ 1.275.459
25	Lubricante especial para juntas	UNIDAD	1	\$ 327.250	\$ 343.940
26	Kit de limpieza para la cámara	UNIDAD	1	\$ 833.000	\$ 875.483
27	Resistencias (calefacción)	UNIDAD	1	\$ 3.213.000	\$ 3.376.863
28	Transductor, presión, 1 BAR, 4-20mA (Referencia PLZ000-0165)	UNIDAD	1	NO CONTRATADO	

12.8 ANALISIS DE COTIZACIONES

De conformidad con lo establecido en el numeral 4 del artículo 2.2.1.1.2.1.1 del Decreto 1082 de 2015 "Estudios y Documentos Previos", el cual establece: "El valor estimado del contrato y la justificación del mismo. Cuando el valor del contrato esté determinado por precios unitarios, la Entidad debe incluir la forma como los calculó y soportar sus cálculos de presupuesto en la estimación de aquellos. (...)", que para el presente se realiza la comparación con el último valor contratado actualizado con el valor cotizado de los ítems que presentan antecedente, así:

MANTENIMIENTOS				CTO. 144-2025 ESPECIFIKA SAS	ESPECIFIKA SAS	
ITEM	DESCRIPCIÓN	UNIDAD DE MEDIDA	CANT	VALOR UNITARIO IVA INCLUIDO ACTUALIZADO IPC 2025 (5,10%)	VALOR UNITARIO IVA INCLUIDO	VARIACIÓN
1	MANTENIMIENTO ESTERILIZADOR ALTA TEMPERATURA MARCA TUTTNAUER MODELO TMAX 8 SERIE 18050555 PLCA V179885 (SEGÚN DESCRIPCIÓN CADA MANTENIMIENTO)	UNIDAD	MENSUAL	NO SE CONTRATO DISCRIMINADO	\$ 1.428.000	NO COMPARABLE
		UNIDAD	TRIMESTRAL		\$ 2.627.500	
		UNIDAD	SEMESTRAL		\$ 5.255.000	
BOLSA DE REPUESTOS						
1	Manómetro, Presión, Vapor, 1/4, 0-10 Bar, 2.5"	UNIDAD	1	NO CONTRATADO	\$ 871.431	NO COMPARABLE
2	Reductor, presión de aire, sin manómetro, MAFR200-8A	UNIDAD	1	NO CONTRATADO	\$ 773.500	NO COMPARABLE
3	Manómetro, Presión, Vapor, Generador, 0-90 psi, 2.5"	UNIDAD	1	\$ 915.874	\$ 871.431	-5%
4	Manómetro, Presión, Vapor, Camisa, 0-60 psi, 2.5"	UNIDAD	1	\$ 915.874	\$ 871.431	-5%
5	Manómetro, presión, vapor, -30-60 psi/500 Kpa, 2,5" con palabra artística "EMPAQUETADURA"	UNIDAD	1	\$ 915.874	\$ 871.431	-5%
6	Manómetro, Presión, Vapor, Cámara, -30+60 psi, 2.5"	UNIDAD	1	\$ 915.874	\$ 871.431	-5%
7	Bomba de vacío, cuerpo de hierro fundido, impulsor de latón para tuttinauer Tmax 8	UNIDAD	1	\$ 18.910.433	\$ 16.660.000	-12%
8	papel rollo impresora	UNIDAD	1	NO CONTRATADO	\$ 14.280	NO COMPARABLE
9	Impresora de panel, Térmica, 24 Columnas	UNIDAD	1	NO CONTRATADO	\$ 3.927.000	NO COMPARABLE
10	Pantalla digital gráfica a todo color de 3,5"	UNIDAD	1	\$ 10.755.934	\$ 10.234.000	-5%
11	Válvula de sobrepresión, ASME V/PED. 3/4 mptx FPT, cuerpo en latón	UNIDAD	1	\$ 3.256.797	\$ 3.098.760	-5%
12	Termómetro o termocupla	UNIDAD	1	\$ 808.946	\$ 769.692	-5%
13	Juntas de goma (O-rings) (juego)	UNIDAD	1	\$ 4.215.400	\$ 4.010.847	-5%
14	Fusible o interruptor térmico	UNIDAD	1	\$ 1.816.002	\$ 1.727.880	-5%
15	Filtro de agua	UNIDAD	1	\$ 702.888	\$ 668.780	-5%
16	Válvula de drenaje	UNIDAD	1	\$ 745.912	\$ 709.716	-5%
17	Cesta o bandeja de esterilización	UNIDAD	1	\$ 2.501.380	\$ 2.380.000	-5%
18	Desinfectante para autoclaves	UNIDAD	1	\$ 581.571	\$ 553.350	-5%
19	Módulo de control o placa electrónica	UNIDAD	1	\$ 12.984.664	\$ 12.354.580	-5%
20	Manguera y conexiones	UNIDAD	1	\$ 1.063.087	\$ 1.011.500	-5%

Hospital Militar Central

Dirección: Transversal 3C No. 49 - 02, Bogotá D.C., Colombia

Conmutador: (+57) 601 348 6868



ESTUDIOS, DOCUMENTOS PREVIOS Y ANÁLISIS DEL SECTOR PARA ADELANTAR PROCESO DE **MINIMA CUANTIA N° MC-116-2026-HOMIL**

21	Puerta o mecanismo de cierre	UNIDAD	1	\$ 17.322.057	\$ 14.875.000	-14%
22	Placa de calefacción	UNIDAD	1	\$ 350.193	\$ 333.200	-5%
23	Sistema de alarma y sensores de de seguridad (kit)	UNIDAD	1	\$ 1.500.828	\$ 1.428.000	-5%
24	Placa de válvulas	UNIDAD	1	\$ 1.275.459	\$ 1.213.567	-5%
25	Lubricante especial para juntas	UNIDAD	1	\$ 343.940	\$ 327.250	-5%
26	Kit de limpieza para la cámara	UNIDAD	1	\$ 875.483	\$ 833.000	-5%
27	Resistencias (calefacción)	UNIDAD	1	\$ 3.376.863	\$ 3.094.000	-8%
28	Transductor, presión, 1 BAR, 4-20mA (Referencia PLZ000-0165)	UNIDAD	1	NO CONTRATADO	\$ 4.165.000	NO COMPARABLE

12.9 MÉTODO DE ANÁLISIS

Una vez verificada la cotización allegada, el comité económico estructurador informa que se realiza la verificación de los diferentes escenarios calculando el menor valor, máximo valor, promedio, mediana, desviación estándar y media geométrica, teniendo en cuenta el último valor actualizado y el valor cotizado.

MANTENIMIENTOS				MENOR VALOR	MAYOR VALOR	PROMEDIO	MEDIANA	DESVIACIÓN ESTÁNDAR	MEDIA GEOMÉTRICA	% DISPERSIÓN
ITEM	DESCRIPCIÓN	UNIDAD DE MEDIDA	CANT	VALOR UNITARIO EXCLUIDO IVA	VALOR UNITARIO EXCLUIDO IVA	VALOR UNITARIO EXCLUIDO IVA	VALOR UNITARIO EXCLUIDO IVA	VALOR UNITARIO EXCLUIDO IVA	VALOR UNITARIO EXCLUIDO IVA	%
1	MANTENIMIENTO ESTERILIZADOR ALTA TEMPERATURA MARCA TUTTNAUER MODELO TMAX 8 SERIE 18050555 PLCA V179885 (SEGÚN DESCRIPCIÓN CADA MANTENIMIENTO)	UNIDAD	MENSUAL	\$ 1.428.000	\$ 1.428.000	\$ 1.428.000	\$ 1.428.000		\$ 1.428.000	
		UNIDAD	TRIMESTRAL	\$ 2.627.500	\$ 2.627.500	\$ 2.627.500	\$ 2.627.500		\$ 2.627.500	
		UNIDAD	SEMESTRAL	\$ 5.255.000	\$ 5.255.000	\$ 5.255.000	\$ 5.255.000		\$ 5.255.000	
BOLSA DE REPUESTOS										
1	Manómetro, Presión, Vapor, 1/4, 0-10 Bar, 2.5"	UNIDAD	1	\$ 871.431	\$ 871.431	\$ 871.431	\$ 871.431		\$ 871.431	
2	Reductor, presión de aire, sin manómetro, MAFR200-8A	UNIDAD	1	\$ 773.500	\$ 773.500	\$ 773.500	\$ 773.500		\$ 773.500	
3	Manómetro, Presión, Vapor, Generador, 0-90 psi, 2.5"	UNIDAD	1	\$ 871.431	\$ 915.874	\$ 893.653	\$ 893.653	\$ 31.426	\$ 893.376	4%
4	Manómetro, Presión, Vapor, Camisa, 0-60 psi, 2.5"	UNIDAD	1	\$ 871.431	\$ 915.874	\$ 893.653	\$ 893.653	\$ 31.426	\$ 893.376	4%
5	Manómetro, presión, vapor, -30-60 psi/500 Kpa, 2,5" con palabra artística "EMPAQUETADURA"	UNIDAD	1	\$ 871.431	\$ 915.874	\$ 893.653	\$ 893.653	\$ 31.426	\$ 893.376	4%
6	Manómetro, Presión, Vapor, Cámara, -30+60 psi, 2.5"	UNIDAD	1	\$ 871.431	\$ 915.874	\$ 893.653	\$ 893.653	\$ 31.426	\$ 893.376	4%
7	Bomba de vacío, cuerpo de hierro fundido, impulsor de latón para tuttinauer Tmax 8	UNIDAD	1	\$ 16.660.000	\$ 18.910.433	\$ 17.785.217	\$ 17.785.217	\$ 1.591.296	\$ 17.749.586	9%
8	papel rolo impresora	UNIDAD	1	\$ 14.280	\$ 14.280	\$ 14.280	\$ 14.280		\$ 14.280	
9	Impresora de panel, Térmica, 24 Columnas	UNIDAD	1	\$ 3.927.000	\$ 3.927.000	\$ 3.927.000	\$ 3.927.000		\$ 3.927.000	
10	Pantalla digital gráfica a todo color de 3,5"	UNIDAD	1	\$ 10.234.000	\$ 10.755.934	\$ 10.494.967	\$ 10.494.967	\$ 369.063	\$ 10.491.722	4%
11	Válvula de sobrepresión, ASME V/PED. 3/4 mptx FPT, cuerpo en latón	UNIDAD	1	\$ 3.098.760	\$ 3.256.797	\$ 3.177.779	\$ 3.177.779	\$ 111.749	\$ 3.176.796	4%
12	Termómetro o termocupla	UNIDAD	1	\$ 769.692	\$ 808.946	\$ 789.319	\$ 789.319	\$ 27.757	\$ 789.075	4%
13	Juntas de goma (O-rings) (juego)	UNIDAD	1	\$ 4.010.847	\$ 4.215.400	\$ 4.113.124	\$ 4.113.124	\$ 144.641	\$ 4.111.852	4%
14	Fusible o interruptor térmico	UNIDAD	1	\$ 1.727.880	\$ 1.816.002	\$ 1.771.941	\$ 1.771.941	\$ 62.312	\$ 1.771.393	4%
15	Filtro de agua	UNIDAD	1	\$ 668.780	\$ 702.888	\$ 685.834	\$ 685.834	\$ 24.118	\$ 685.622	4%
16	Válvula de drenaje	UNIDAD	1	\$ 709.716	\$ 745.912	\$ 727.814	\$ 727.814	\$ 25.594	\$ 727.589	4%
17	Cesta o bandeja de esterilización	UNIDAD	1	\$ 2.380.000	\$ 2.501.380	\$ 2.440.690	\$ 2.440.690	\$ 85.829	\$ 2.439.935	4%
18	Desinfectante para autoclaves	UNIDAD	1	\$ 553.350	\$ 581.571	\$ 567.461	\$ 567.461	\$ 19.955	\$ 567.285	4%
19	Módulo de control o placa electrónica	UNIDAD	1	\$ 12.354.580	\$ 12.984.664	\$ 12.669.622	\$ 12.669.622	\$ 445.537	\$ 12.665.704	4%
20	Manguera y conexiones	UNIDAD	1	\$ 1.011.500	\$ 1.063.087	\$ 1.037.294	\$ 1.037.294	\$ 36.478	\$ 1.036.973	4%
21	Puerta o mecanismo de cierre	UNIDAD	1	\$ 14.875.000	\$ 17.322.057	\$ 16.098.529	\$ 16.098.529	\$ 1.730.331	\$ 16.051.966	11%
22	Placa de calefacción	UNIDAD	1	\$ 333.200	\$ 350.193	\$ 341.697	\$ 341.697	\$ 12.016	\$ 341.591	4%

Hospital Militar Central

Dirección: Transversal 3C No. 49 - 02, Bogotá D.C., Colombia

Conmutador: (+57) 601 348 6868



ESTUDIOS, DOCUMENTOS PREVIOS Y ANÁLISIS DEL SECTOR PARA ADELANTAR PROCESO DE **MINIMA CUANTIA N° MC-116-2026-HOMIL**

23	Sistema de alarma y sensores de de seguridad (kit)	UNIDAD	1	\$ 1.428.000	\$ 1.500.828	\$ 1.464.414	\$ 1.464.414	\$ 51.497	\$ 1.463.961	4%
24	Placa de válvulas	UNIDAD	1	\$ 1.213.567	\$ 1.275.459	\$ 1.244.513	\$ 1.244.513	\$ 43.764	\$ 1.244.128	4%
25	Lubricante especial para juntas	UNIDAD	1	\$ 327.250	\$ 343.940	\$ 335.595	\$ 335.595	\$ 11.802	\$ 335.491	4%
26	Kit de limpieza para la cámara	UNIDAD	1	\$ 833.000	\$ 875.483	\$ 854.242	\$ 854.242	\$ 30.040	\$ 853.977	4%
27	Resistencias (calefacción)	UNIDAD	1	\$ 3.094.000	\$ 3.376.863	\$ 3.235.432	\$ 3.235.432	\$ 200.014	\$ 3.232.339	6%
28	Transductor, presión, 1 BAR, 4-20mA (Referencia PLZ000-0165)	UNIDAD	1	\$ 4.165.000	\$ 4.165.000	\$ 4.165.000	\$ 4.165.000		\$ 4.165.000	

De acuerdo a lo descrito en los Numerales 12.8 y 12.9, el comité económico, teniendo en cuenta el presupuesto asignado con el que cuenta actualmente la Entidad mediante CPA 127, establece el precio de referencia con el valor cotizado, toda vez que el la variación es negativa (menor al último valor actualizado) y el coeficiente de dispersión es únicamente del 4%, evidenciando que el valor cotizado se encuentra acorde con la realidad actual del mercado.

12.10 PRECIO TECHO, PROYECCION CANTIDADES A ADQUIRIR Y PRESUPUESTO OFICIAL

El comité económico, una vez verificado el análisis establecido en los Numerales precedentes, establece el precio techo con el valor cotizado, de la siguiente manera:

MANTENIMIENTOS				PRECIO TECHO		
ITEM	DESCRIPCIÓN	UNIDAD DE MEDIDA	CANT	VALOR UNITARIO	VALOR IVA	VALOR UNITARIO IVA INCLUIDO
1	MANTENIMIENTO ESTERILIZADOR ALTA TEMPERATURA MARCA TUTTNAUER MODELO TMAX 8 SERIE 18050555 PLCA V179885 (SEGÚN DESCRIPCIÓN CADA MANTENIMIENTO)	SERVICIO	MENSUAL	\$ 1.200.000	\$ 228.000	\$ 1.428.000
		SERVICIO	TRIMESTRAL	\$ 2.207.983	\$ 419.517	\$ 2.627.500
		SERVICIO	SEMESTRAL	\$ 4.415.966	\$ 839.034	\$ 5.255.000
BOLSA DE REPUESTOS						
1	Manómetro, Presión, Vapor, 1/4, 0-10 Bar, 2,5"	UNIDAD	1	\$ 732.295	\$ 139.136	\$ 871.431
2	Reductor, presión de aire, sin manómetro, MAFR200-8A	UNIDAD	1	\$ 650.000	\$ 123.500	\$ 773.500
3	Manómetro, Presión, Vapor, Generador, 0-90 psi, 2,5"	UNIDAD	1	\$ 732.295	\$ 139.136	\$ 871.431
4	Manómetro, Presión, Vapor, Camisa, 0-60 psi, 2,5"	UNIDAD	1	\$ 732.295	\$ 139.136	\$ 871.431
5	Manómetro, presión, vapor, -30-60 psi/500 Kpa, 2,5" con palabra artística "EMPAQUETADURA"	UNIDAD	1	\$ 732.295	\$ 139.136	\$ 871.431
6	Manómetro, Presión, Vapor, Cámara, -30+60 psi, 2,5"	UNIDAD	1	\$ 732.295	\$ 139.136	\$ 871.431
7	Bomba de vacío, cuerpo de hierro fundido, impulsor de latón para tuttner Tmax 8	UNIDAD	1	\$ 14.000.000	\$ 2.660.000	\$ 16.660.000
8	papel rollo impresora	UNIDAD	1	\$ 12.000	\$ 2.280	\$ 14.280
9	Impresora de panel, Térmica, 24 Columnas	UNIDAD	1	\$ 3.300.000	\$ 627.000	\$ 3.927.000
10	Pantalla digital gráfica a todo color de 3,5"	UNIDAD	1	\$ 8.600.000	\$ 1.634.000	\$ 10.234.000
11	Válvula de sobrepresión, ASME V/PED. 3/4 mptx FPT, cuerpo en latón	UNIDAD	1	\$ 2.604.000	\$ 494.760	\$ 3.098.760
12	Termómetro o termocupla	UNIDAD	1	\$ 646.800	\$ 122.892	\$ 769.692
13	Juntas de goma (O-rings) (juego)	UNIDAD	1	\$ 3.370.460	\$ 640.387	\$ 4.010.847
14	Fusible o interruptor térmico	UNIDAD	1	\$ 1.452.000	\$ 275.880	\$ 1.727.880
15	Filtro de agua	UNIDAD	1	\$ 562.000	\$ 106.780	\$ 668.780
16	Válvula de drenaje	UNIDAD	1	\$ 596.400	\$ 113.316	\$ 709.716
17	Cesta o bandeja de esterilización	UNIDAD	1	\$ 2.000.000	\$ 380.000	\$ 2.380.000
18	Desinfectante para autoclaves	UNIDAD	1	\$ 465.000	\$ 88.350	\$ 553.350
19	Módulo de control o placa electrónica	UNIDAD	1	\$ 10.382.000	\$ 1.972.580	\$ 12.354.580
20	Manguera y conexiones	UNIDAD	1	\$ 850.000	\$ 161.500	\$ 1.011.500
21	Puerta o mecanismo de cierre	UNIDAD	1	\$ 12.500.000	\$ 2.375.000	\$ 14.875.000
22	Placa de calefacción	UNIDAD	1	\$ 280.000	\$ 53.200	\$ 333.200
23	Sistema de alarma y sensores de de seguridad (kit)	UNIDAD	1	\$ 1.200.000	\$ 228.000	\$ 1.428.000
24	Placa de válvulas	UNIDAD	1	\$ 1.019.804	\$ 193.763	\$ 1.213.567



ESTUDIOS, DOCUMENTOS PREVIOS Y ANÁLISIS DEL SECTOR PARA ADELANTAR PROCESO DE **MINIMA CUANTIA N° MC-116-2026-HOMIL**

25	Lubricante especial para juntas	UNIDAD	1	\$ 275.000	\$ 52.250	\$ 327.250
26	Kit de limpieza para la cámara	UNIDAD	1	\$ 700.000	\$ 133.000	\$ 833.000
27	Resistencias (calefacción)	UNIDAD	1	\$ 2.600.000	\$ 494.000	\$ 3.094.000
28	Transductor, presión, 1 BAR, 4-20mA (Referencia PLZ000-0165)	UNIDAD	1	\$ 3.500.000	\$ 665.000	\$ 4.165.000
TOTAL PRECIO						\$ 98.830.557

NOTA 1: El presupuesto estimado para el presente proceso asciende a la suma de hasta **TREINTA Y SEIS MILLONES CINCUENTA MIL PESOS (\$36.050.000)** INCLUIDO IVA, e incluidos todos los costos directos e indirectos y los impuestos (retefuente, reteiva y reteica), tasas y contribuciones que conlleva la celebración del presente proceso de selección.

NOTA 2: El proponente deberá OFERTAR el valor unitario del bien establecido en la Plataforma del SECOP II en la pregunta lista de precios, so pena de causal de rechazo de la propuesta.

NOTA 3: El proponente no deberá superar el PRECIO TECHO asignado, so pena de ser rechazado en su oferta.

NOTA 4: El proponente no deberá presentar su oferta con moneda diferente a la establecida para el presente proceso, so pena de ser rechazada su oferta.

NOTA 5: El precio ofertado deberán incluir todos los costos directos e indirectos como impuestos, tasas, sobretasas y demás erogaciones relacionadas como administración, variaciones monetarias de orden cambiario y todo lo correspondiente al área comercial del proponente, por lo tanto, EL HOSPITAL MILITAR no se hará responsable por reclamaciones que tengan como causa los elementos antes descritos.

NOTA 6: La adjudicación se realizará TOTAL, al oferente que presente el menor valor (sumatoria valores unitarios) y cumpla con todos los requisitos (técnicos, jurídicos, económicos y financieros).

NOTA 7: El proponente presentará su oferta en la plataforma SECOP II y en FORMULARIO OFERTA ECONÓMICA, discriminando el valor del IVA.

12.11 CUBRIMIENTO DE LA NECESIDAD

El presente proceso satisface la necesidad requerida por el Hospital Militar Central en un 100% para los mantenimientos requeridos, quedando el saldo disponible para los repuestos que se lleguen a requerir durante los mantenimientos realizados.

12.12 PRECIOS ARTIFICIALMENTE BAJOS

El comité económico evaluador determinara si existen ofertas que pueden ser artificialmente bajas de conformidad al decreto 1082 del 2015 la administración verificará de acuerdo con el Artículo 2.2.1.1.2.2.4., y de acuerdo a la Guía para el manejo de ofertas artificialmente bajas en Procesos de Contratación CCE-EICP-GI-27 VERSIÓN 01 DE FECHA 16-12-2024 numeral 2.1 Métodos de Comparación:

(...)La identificación de ofertas artificialmente bajas se puede realizar mediante la utilización de las siguientes herramientas: i) la comparación absoluta y, ii) la comparación relativa (...).

Comparación Absoluta

Se recomienda su utilización cuando desde la fase de planeación existe claridad sobre el precio o costos para la entrega de los bienes, servicios u obras que se están contratando, y cuando en el desarrollo del proceso de selección recibe menos de 5 ofertas.



ESTUDIOS, DOCUMENTOS PREVIOS Y ANÁLISIS DEL SECTOR PARA ADELANTAR PROCESO DE **MINIMA CUANTIA N° MC-116-2026-HOMIL**

Para la comparación, la entidad contrasta la variación del valor de cada oferta con el costo estimado de la provisión del bien o servicio de acuerdo con el Estudio del Sector, para lo cual podrá utilizar la siguiente fórmula:

$$Vo = \frac{P - O}{P} \times 100\%$$

Donde

Vo es la variación de la oferta del proveedor con respecto al precio estimado por la Entidad Estatal

P es el precio estimado por la entidad estatal

o es el precio ofrecido por el proponente

La Entidad Estatal debe solicitar aclaración a los proponentes cuyas ofertas sean menores en un 20%, o un mayor porcentaje, al costo total estimado por la Entidad Estatal.

Comparación Relativa

En la comparación relativa, la Entidad Estatal contrasta la información que obtiene a partir del universo de ofertas que presentan los proponentes en el proceso de selección, y se sugiere utilizarla cuando la Entidad recibe cinco (5) o más ofertas.

Con el fin de identificar ofertas que puedan ser consideradas cómo artificialmente bajas, la Entidad utilizará la siguiente metodología para establecer un valor mínimo aceptable:

- Primero deberá tomar el conjunto de ofertas a evaluar.
- Posteriormente calculará la mediana, dependiendo de la dispersión de los datos el promedio del valor de cada oferta o, de cada ítem dentro de la oferta.
- Luego, calculará la desviación estándar del conjunto.
- Finalmente determinará el valor mínimo aceptable para la Entidad Estatal de acuerdo con la metodología explicada a continuación.

El cálculo del valor mínimo aceptable corresponderá al resultado de aplicar la siguiente fórmula:

$$\text{Valor Mínimo Aceptable} = \text{Mediana} - \text{Desviación Estándar}$$

Lo anterior de conformidad al decreto 1082 del 2015 la administración verificará de acuerdo con el Artículo 2.2.1.1.2.2.4.

(...) Oferta con valor artificialmente bajo. Si de acuerdo con la información obtenida por la Entidad Estatal en su deber de análisis de que trata el artículo 2.2.1.1.6.1 del presente decreto, el valor de una oferta parece artificialmente bajo, la Entidad Estatal debe requerir al proponente para que explique las razones que sustentan el valor ofrecido. Analizadas las explicaciones, el comité evaluador de que trata el artículo anterior, o quien haga la evaluación de las ofertas, debe recomendar rechazar la oferta o continuar con el análisis de la misma en la evaluación de las ofertas (...)



(...) Cuando el valor de la oferta sobre la cual la Entidad Estatal tuvo dudas sobre su valor, responde a circunstancias objetivas del proponente y de su oferta que no ponen en riesgo el cumplimiento del contrato si este es adjudicado a tal oferta, la Entidad Estatal debe continuar con su análisis en el proceso de evaluación de ofertas. (...)

(...) En la subasta inversa esta disposición es aplicable sobre el precio obtenido al final de la misma (...)

La explicación del proponente debe ser completa para permitir el análisis completo de la oferta y su sostenibilidad durante la vigencia del contrato. Colombia Compra Eficiente recomienda incluir en la solicitud de aclaración de la oferta la siguiente desagregación de su precio.

***Oferta = Costo del bien, servicio u obra (insumos, equipos, personal)
+ gastos generales + imprevistos + utilida***

La administración con lo anterior verificará y estudiará la respuesta ofrecida por ustedes y les dará a conocer la decisión; en cumplimiento de la normativa existente; para la realización de una delicada y efectiva contratación.

13. MODALIDAD DE SELECCIÓN DEL CONTRATISTA Y SU JUSTIFICACIÓN, INCLUYENDO LOS FUNDAMENTOS JURÍDICOS

En el presente documento se deja constancia de la viabilidad que tiene el proceso desde el punto de vista legal, comercial, financiero, económico, organizacional y técnico, conforme la sustentación que sobre cada aspecto se adelanta, en cumplimiento de lo establecido en el Artículo 2.2.1.1.1.6.1 del Decreto 1082 del 26 de mayo del 2015, y la respectiva guía para la elaboración de Estudios de Sector expedida por Colombia Compra Eficiente.

Lo que NO este regulado en el estatuto de contratación estatal se aplicaran las normas civiles y comerciales pertinentes, las reglas establecidas en el pliego de condiciones y demás documentos que se expidan con ocasión del proceso.

Este proceso de contratación está permitido y regulado por cuanto se establecen características especiales para el cumplimiento del objeto contractual, contando con bienes que se encuentran en el mercado, regulado por las normas del comercio colombiano.

Ahora bien, con respecto a la modalidad de selección empleada para el presente proceso de selección, se mencionan los siguientes fundamentos:

En la Ley 80 de 1993, Ley 1150 de 2007, Ley 1474 de 2011 y Decreto 1082 de 2015 se establecen cinco (5) modalidades de selección para seleccionar contratista, dentro de las cuales se encuentran: - Licitación Pública; - Selección Abreviada; - Concurso de Méritos; - Contratación Directa; y Mínima Cuantía.

Es así como el presente proceso, de acuerdo con la cuantía y el objeto de este, se adelantará bajo la modalidad de **MÍNIMA CUANTÍA** establecida en la siguiente normatividad:



Numeral 5, Artículo 2° de la Ley 1150 de 2007, modificado por el artículo 30 de la Ley 2069 de 2020, artículo 94 de la Ley 1474 de 2011 y en lo particular lo establecido en la **Subsección 5, artículos 2.2.1.2.1.5.1 al 2.2.1.2.1.5.4 del Decreto 1082 de 2015, modificado por el Decreto 1860 de 2021**, el cual reza así:

"ARTÍCULO 2.2.1.2.1.5.1. Estudios previos para la contratación de mínima cuantía. La Entidad Estatal debe elaborar unos estudios previos que deben contener, como mínimo, lo siguiente:

1. La descripción de la necesidad que pretende satisfacer con la contratación.
2. La descripción del objeto a contratar identificado con el cuarto nivel del Clasificador de Bienes y Servicios, de ser posible, o de lo contrario con el tercer nivel.
3. Las condiciones técnicas exigidas.
4. El valor estimado del contrato y su justificación.
5. El plazo de ejecución del contrato.
6. El certificado de disponibilidad presupuestal que respalda la contratación.

De igual forma, al estar justificada la procedencia de la modalidad de selección de mínima cuantía como se indicó, el procedimiento se adelantará de conformidad con el artículo 2.2.1.2.1.5.2 del Decreto 1082 de 2015, modificado por el artículo 2 del Decreto 1860 de 2021, que al respecto, consagra lo siguiente:

ARTÍCULO 2.2.1.2.1.5.2. Procedimiento para la contratación de mínima cuantía.

Las siguientes reglas son aplicables a la contratación cuyo valor no excede del diez por ciento (10%) de la menor cuantía de la Entidad Estatal, independientemente de su objeto:

1. La Entidad Estatal debe señalar en la invitación a participar en procesos de mínima cuantía la información a la que se refieren los numerales 2, 3 y 4 del artículo anterior, y la forma como el interesado debe acreditar su capacidad jurídica y la experiencia mínima, si se exige esta última, el cumplimiento de las condiciones técnicas exigidas, incluyendo las obligaciones de las partes del futuro contrato.
2. La Entidad Estatal podrá exigir una capacidad financiera mínima cuando no hace el pago contra entrega a satisfacción de los bienes, obras o servicios. Si la Entidad Estatal exige capacidad financiera debe indicar cómo hará la verificación correspondiente en la invitación.
3. La invitación se publicará por un término no inferior a un (1) día hábil para que los interesados se informen de su contenido y formulen observaciones o comentarios, los cuales serán contestados por la Entidad Estatal antes del inicio del plazo para presentar ofertas. De conformidad con el parágrafo del presente artículo, dentro del mismo término para formular observaciones se podrán presentar las solicitudes para limitar la convocatoria a Mipyme colombianas.
4. La Entidad Estatal incluirá un cronograma en la invitación que deberá tener en cuenta los términos mínimos establecidos en este artículo. Además de lo anterior, en el cronograma se establecerá:
 - i. el término dentro del cual la Entidad Estatal responderá las observaciones de que trata el numeral anterior.
 - ii) El término hasta el cual podrá expedir adendas para modificar la invitación, el cual, en todo caso, tendrá como límite un día hábil antes a la fecha y hora prevista para la presentación de ofertas de que trata el último plazo de este numeral, sin perjuicio que con posterioridad a este momento pueda expedir adendas para modificar el cronograma del proceso; en todo caso, las adendas se publicarán en el horario establecido en el artículo 2.2.1.1.2.2.1. del Decreto 1082 de 2015.



ESTUDIOS, DOCUMENTOS PREVIOS Y ANÁLISIS DEL SECTOR PARA ADELANTAR PROCESO DE **MINIMA CUANTIA N° MC-116-2026-HOMIL**

- iii) El momento en que publicará un aviso en el Secop precisando si el proceso efectivamente se limitó a Mipyme o si podrá participar cualquier otro interesado.
- iv) Finalmente, se dispondrá un término adicional dentro del cual los proponentes podrán presentar sus ofertas, el cual será de mínimo un (1) día hábil luego de publicado el aviso en que se informe si el proceso se limita o no a Mipyme.
5. La Entidad Estatal debe revisar las ofertas económicas y verificar que la de menor precio cumple con las condiciones de la invitación. Si esta no cumple, la Entidad Estatal debe verificar el cumplimiento de los requisitos de la invitación de la oferta con el segundo mejor precio, y así sucesivamente. Lo anterior sin perjuicio de la oportunidad que deberán otorgar las Entidades Estatales para subsanar las ofertas, en los términos del artículo 5º de la Ley 1150 de 2007, para lo cual establecerán un término preclusivo en la invitación para recibir los documentos subsanables frente a cada uno de los requerimientos. En caso de que no se establezca este término, los proponentes podrán subsanar sus ofertas hasta antes de que finalice el traslado del informe de evaluación.
6. La Entidad Estatal debe publicar el informe de evaluación durante mínimo un (1) día hábil, para que durante este término los oferentes presenten las observaciones que deberán ser respondidas por la Entidad Estatal antes de realizar la aceptación de la oferta seleccionada.
7. La Entidad Estatal debe aceptar la oferta de menor precio, siempre que cumpla con las condiciones establecidas en la invitación a participar en procesos de mínima cuantía. En la aceptación de la oferta, la Entidad Estatal debe informar al contratista el nombre del supervisor o interventor del contrato.
8. En caso de empate, la Entidad Estatal aplicará los criterios de que trata el artículo 35 de la Ley 2069 de 2020, conforme a los medios de acreditación del artículo 2.2.1.2.4.2.17. del presente decreto o las normas que los modifiquen, adicionen o sustituyan.
9. La oferta y su aceptación constituyen el contrato estatal.
Parágrafo. De conformidad con el parágrafo 1º del artículo 30 y el artículo 34 de la Ley 2069 de 2020, en estos procedimientos de selección para Mipyme se aplicará lo prescrito en los artículos 2.2.1.2.4.2.2 a 2.2.1.2.4.2.4 de este decreto. No obstante, de conformidad con el numeral 3 del presente artículo, las solicitudes para limitar el proceso a Mipyme se recibirán durante el término previsto en dicho numeral. Además, en el aviso de que trata el numeral 4 de este artículo se indicará si en el proceso aplican las limitaciones territoriales de que trata el artículo 2.2.1.2.4.2.3 o si podrá participar cualquier Mipyme nacional.

Por otra parte, el presente proceso se realiza en atención a la normatividad interna aplicable la cual se relaciona a continuación:

- Resolución Interna N°0023 de fecha 22 de enero de 2026, "Por la cual se precisan las cuantías para la vigencia 2026, en Materia de Contratación Estatal para el Hospital Militar Central", así:

ORDENADOR DEL GASTO	DESDE	HASTA
MÍNIMA CUANTÍA	0 S.M.M.L.V	45 S.M.M.L.V \$78.790.725,00

Hospital Militar Central

Dirección: Transversal 3C No. 49 - 02, Bogotá D.C., Colombia
Conmutador: (+57) 601 348 6868



ESTUDIOS, DOCUMENTOS PREVIOS Y ANÁLISIS DEL SECTOR PARA ADELANTAR PROCESO DE **MINIMA CUANTIA N° MC-116-2026-HOMIL**

MENOR CUANTÍA	45 S.M.M.L.V \$78.790.726,00	450 S.M.M.L.V \$787.907.250,00
MAYOR CUANTÍA	450 S.M.M.L.V \$787.907.251,00	EN ADELANTE

- Resolución Interna N°1296 del 10 de septiembre de 2024 "Por medio de la cual se hacen unas delegaciones y se dictan otras disposiciones" la cual indica en su numeral 1 del literal A del Artículo 3o, lo siguiente:

"La función relacionada con la ordenación del gasto para la aceptación de ofertas, adjudicación, celebración, suscripción, modificación, prórroga, adición, suspensión, reinicio, terminación y liquidación de los contratos, producto de los distintos procesos de selección; además de todos los actos inherentes a la actividad precontractual, contractual y pos contractual, de las diferentes modalidades de contratación establecidas en la Ley 80 de 1993, Ley 1082 de 2015, Ley 1150 de 2007 y Ley 142 de 1994 o en la norma que las sustituya, modifique y/o regule; como también la celebración de Contratos interadministrativos contemplados en las referidas normas.."

13.1 NORMATIVIDAD APLICABLE

1. ✓ Constitución Política de Colombia.
2. ✓ Ley 352 de 1997 "Por la cual se reestructura el Sistema de Salud de las Fuerzas Militares y de la Policía Nacional".
3. ✓ Ley 57 de 1887 "Código Civil".
4. ✓ Ley 1564 de 2012 "Código General del Proceso".
5. ✓ Decreto 410 de 1971 "Código de Comercio".
6. ✓ Ley 1437 de 2011 "Código de Procedimiento Administrativo y de lo Contencioso Administrativo".
7. ✓ Ley 100 de 1993 "Por la cual se crea el Sistema de Seguridad Social Integral y se dictan otras disposiciones".
8. ✓ Ley 80 de 1993 "Estatuto General de Contratación de la Administración Pública".
9. ✓ Ley 1150 de 2007 "Por la cual se introducen medidas para la eficiencia y la transparencia en la Ley 80 de 1993".
10. ✓ Ley 1474 de 2011 "Estatuto Anticorrupción".
11. ✓ Ley 816 de 2003 "Apoyo a la industria nacional a través de la contratación pública".
12. ✓ Ley 1712 de 2014 "Ley de Transparencia y del Derecho de Acceso a la Información Pública Nacional".
13. ✓ Decreto Ley 019 de 2012 "Ley Antitrámites".



14. ✓ Ley 828 de 2003 "Control a la evasión del Sistema de Seguridad Social".
15. ✓ Decreto 1082 de 2015 "Decreto Único Reglamentario del Sector Administrativo de Planeación Nacional".
16. ✓ Ley 1882 de 2018 "Por la cual se adicionan, modifican y dictan disposiciones orientadas a fortalecer la contratación pública en Colombia".
17. ✓ Decreto 392 de 2018 "Incentivos en procesos de contratación a favor de personas con discapacidad".
18. ✓ Ley 2069 de 2020 "Ley de Emprendimiento".
19. ✓ Decreto 680 de 2021 "Regla de origen de servicios en el Sistema de Compra Pública".
20. ✓ Decreto 1860 de 2021 "Modificaciones al Decreto 1082 de 2015 en desarrollo de la Ley 2069 de 2020".
21. ✓ Ley 2195 de 2022 "Medidas en materia de transparencia, prevención y lucha contra la corrupción".
22. ✓ Decreto 1042 de 2022 "Depuración del Decreto 1082 de 2015".
23. ✓ Decreto 142 de 2023 "Modificación al Decreto 1082 de 2015 para promover el acceso al sistema de compras públicas y criterios sociales y ambientales".
24. ✓ Decreto 0366 de 2026 "Por el cual se liquidan los recursos adicionados en el Decreto 0241 de 2026 al Presupuesto General de la Nación de la vigencia fiscal de 2026".
25. ✓ Manual de Contratación, Supervisión e Interventoría del Hospital Militar Central (vigente).
26. ✓ Manuales y guías expedidas por Colombia Compra Eficiente (vigentes).

Nota: Las normas actualmente vigentes que resulten pertinentes de acuerdo con la Ley Colombiana, se presumen conocidas por todos los proponentes.

13.2 NORMATIVIDAD SOBRE ESTUDIOS PREVIOS

El presente estudio se sustenta conforme con lo dispuesto del Decreto 1082 de 2015 "Por medio del cual se expide el Decreto Único Reglamentario del sector Administrativo de Planeación Nacional", Subsección 5. Mínima cuantía, artículo 2.2.1.2.1.5.1, modificado por el artículo 5° del Decreto 0143 de 2023; el cual establece el contenido mínimo requerido en los estudios previos para la contratación de mínima cuantía, fijando lo siguiente:

1. La descripción de la necesidad que pretende satisfacer con la contratación.
2. La descripción del objeto a contratar identificado con el cuarto nivel del Clasificador de Bienes y Servicios, de ser posible, o de lo contrario con el tercer nivel.
3. Las condiciones técnicas exigidas.



4. El valor estimado del contrato y su justificación.
5. El plazo de ejecución del contrato.
6. El certificado de disponibilidad presupuestal que respalda la contratación.

Parágrafo. Dentro de las condiciones técnicas exigidas se podrán incluir aspectos ambientales y sociales en los términos establecidos en el parágrafo del artículo 2.2.1.1.2.2.2. del presente decreto".

13.3 LIMITACIÓN A LAS MIPYMES

Solicitudes para limitar el proceso contractual de Mínima Cuantía a MIPYMES: nacionales o territoriales (locales y/o en el lugar de ejecución del contrato).

De acuerdo con lo establecido en Artículo 5 del Decreto 1860 de 2021, Modificación de la Subsección 2 de la Sección 4 del Capítulo 2 del Título 1 de la Parte 2 del Libro 2 del Decreto 1082 de 2015. Modifíquense los artículos 2.2.1.2.4.2.2., 2.2.1.2.4.2.3. y 2.2.1.2.4.2.4 de la Subsección 2 de la Sección 4 del Capítulo 2 del Título 1 de la Parte 2 del Libro 2 del Decreto 1082 de 2015, los cuales quedarán de la siguiente manera:

Convocatorias limitadas a MiPymes se limitará la convocatoria de los Procesos de Contratación con pluralidad de oferentes a las Mipyme colombianas con mínimo un (1) año de existencia, cuando concurren los siguientes requisitos:

1. El valor del Proceso de Contratación sea menor a ciento veinticinco mil dólares de los Estados Unidos de América (US 125.000), liquidados con la tasa de cambio que para el efecto determina cada dos años el Ministerio de Comercio, Industria y Turismo.
2. Se hayan recibido solicitudes de por lo menos dos (2) Mipyme colombianas para limitar la convocatoria a Mipyme colombianas. se recibirán estas solicitudes por lo menos un (1) día hábil antes de la expedición del acto administrativo de apertura, o el que haga sus veces de acuerdo con la normativa aplicable a cada Proceso de Contratación.

Tratándose de personas jurídicas, las solicitudes solo las podrán realizar Mipyme, cuyo objeto social les permita ejecutar el contrato relacionado con el proceso contractual.

3. Acreditación de requisitos para participar en convocatorias limitadas. La Mipyme colombianas deben acreditar que tiene el tamaño empresarial establecido por la ley de la siguiente manera:
 - a. Las personas naturales mediante certificación expedida por ellos y un contador público, adjuntando copia del registro mercantil.
 - b. Las personas jurídicas mediante certificación expedida por el representante legal y el contador o revisor fiscal, si están obligados a tenerlo, adjuntando copia del certificado de existencia y representación legal expedido por la Cámara de Comercio o por la autoridad competente para expedir dicha certificación.
 - c. En todo caso, las Mipyme también podrán acreditar esta condición con la copia del certificado del Registro Único de Proponentes, el cual deberá encontrarse vigente y en firme al momento de su presentación.
 - d. Para efectos de la limitación a Mipyme, los proponentes aportarán la copia del registro mercantil, del certificado de existencia y representación legal o del Registro Único de Proponentes, según corresponda conforme a las reglas precedentes, con una fecha de máximo sesenta (60) días calendario anteriores a la prevista en el cronograma del Proceso de Contratación para el inicio del plazo para solicitar la convocatoria limitada.



4. Dentro del mismo término para formular observaciones a la invitación pública de los procesos de mínima cuantía, se podrán presentar las solicitudes para limitar la convocatoria a Mipyme colombianas.

PARÁGRAFO 1. Las cooperativas y demás entidades de economía solidaria, siempre que tengan la calidad de Mipyme, podrán solicitar y participar en las convocatorias limitadas en las mismas condiciones dispuestas en el presente artículo.

PARÁGRAFO 2: En las convocatorias limitadas, solo se aceptaran las ofertas de Mipyme o de proponentes plurales integrados únicamente por Mipyme.

14. CRITERIOS DE VERIFICACION Y HABILITACION FINANCIERA PARA SELECCIONAR LA OFERTA MAS FAVORABLE

Para la selección de la propuesta se realizará la verificación financiera del proponente y de la oferta presentada.

Cuando se requiera verificar información adicional del proponente, se podrán solicitar los documentos que se consideren necesarios para el esclarecimiento de la información, tales como estados financieros de los anteriores, años específicos o cualquier otro soporte requerido. Así mismo se podrán requerir aclaraciones que se consideren necesarias siempre que con ello no se violen los principios de igualdad y transparencia de la contratación, sin que las aclaraciones o documentos que el proponente allegue a solicitud del Hospital puedan completar, adicionar, modificar o mejorar su propuesta.

SELECCIÓN DE LA OFERTA MÁS FAVORABLE (PRECIOS):

Para el efecto se tomará la información consignada en LISTA DE PRECIOS SECOP II Y ANEXO ECONOMICO (EXCEL), se evaluará la propuesta de menor valor siempre y cuando cumpla con los requisitos habilitantes de contenido técnico, jurídico, de experiencia y económico. En aplicación a la normatividad vigente, la verificación de los requisitos habilitantes con el precio más bajo, para lo cual, se tendrá en cuenta lo establecido en el artículo 2.2.1.2.1.5.2 del Decreto 1082 de 2015.

La Entidad Estatal debe revisar las ofertas económicas y verificar que la de menor precio cumple con las condiciones de la invitación. Si ésta no cumple con las condiciones de la invitación, la Entidad Estatal debe verificar el cumplimiento de los requisitos de la invitación de la oferta con el segundo mejor precio, y así sucesivamente.

El comité evaluador económico consignará en su concepto de evaluación, los valores ofertados en orden ascendente de menor a mayor, con el fin de establecer el menor precio.

NOTA. Una vez realizada la corrección aritmética por parte del comité económico evaluador, se procederá a determinar el menor valor.

Para el efecto se tomará la información consignada en LISTA DE PRECIOS SECOP II Y ANEXO ECONOMICO (EXCEL), se evaluará la propuesta de menor valor siempre y cuando cumpla con los requisitos habilitantes de contenido técnico, jurídico, de experiencia y económico. En aplicación a la normatividad vigente, la verificación de los requisitos habilitantes con el precio más bajo, para lo cual, se tendrá en cuenta lo establecido en el artículo 2.2.1.2.1.5.2 del Decreto 1082 de 2015.

La Entidad Estatal debe revisar las ofertas económicas y verificar que la de menor precio cumple con las condiciones de la invitación. Si ésta no cumple con las condiciones de la



ESTUDIOS, DOCUMENTOS PREVIOS Y ANÁLISIS DEL SECTOR PARA ADELANTAR PROCESO DE **MINIMA CUANTIA N° MC-116-2026-HOMIL**

invitación, la Entidad Estatal debe verificar el cumplimiento de los requisitos de la invitación de la oferta con el segundo mejor precio, y así sucesivamente.

El comité evaluador económico consignará en su concepto de evaluación, los valores ofertados en orden ascendente de menor a mayor, con el fin de establecer el menor precio.

NOTA. Una vez realizada la corrección aritmética por parte del comité económico evaluador, se procederá a determinar el menor valor.

14.1 DOCUMENTOS DE VERIFICACIÓN FINANCIERA

Estos aspectos no habilitarán o deshabilitarán la propuesta, por lo tanto no son causal de rechazo, sin embargo, en caso de que el proponente resulte adjudicatario son requisitos obligatorios para la suscripción del contrato.

FOTOCOPIA REGISTRO ÚNICO TRIBUTARIO (RUT)

El oferente nacional indicará su identificación tributaria e información sobre el régimen de impuestos al que pertenece, para lo cual aportará con la oferta copia del Registro Único Tributario RUT actualizado en su actividad mercantil; las personas jurídicas y/o naturales integrantes de un consorcio o unión temporal acreditarán individualmente éste requisito, cuando intervengan como responsables del impuesto sobre las ventas, por realizar directamente la prestación de servicios gravados con dicho impuesto. Lo anterior conforme el Artículo 368 del Estatuto Tributario, en concordancia con el Artículo 66 de la Ley 488 de 1998 que adicionó el Artículo 437 del mismo Estatuto.

FOTOCOPIA AUTORIZACION NUMERACIÓN DE FACTURACION VIGENTE.

Fotocopia de autorización vigente de acuerdo a la fecha de formalización del documento.

CERTIFICACION BANCARIA

Con fecha de expedición no mayor a 30 días a la presentación de las ofertas, donde se especifique fecha de expedición, a nombre de quien, indicación del lugar de la cuenta (Ciudad), de cual ciudad es la cuenta, el número de la cuenta, si es de ahorros o corriente, certificación que se encuentra activa, dicha cuenta será donde se le consignaran los recursos.

En caso de un proponente extranjero, además deberá indicar el nombre del país, ciudad, nombre del banco y número de cuenta bancaria de acuerdo con las normas bancarias vigentes.

DATOS BASICOS BENEFICARIO CUENTA - INFORMACIÓN FINANCIERA "SIIF"

Con el fin de ingresar los datos al Sistema Integral de Información Financiera "SIIF", los proponentes que participen en el proceso de Contratación deben diligenciar el Formulario correspondiente de acuerdo a la información contenida en la Certificación Bancaria.

Nota: En caso que el Consorcio o Unión Temporal sea adjudicatario de la contratación, debe proceder a abrir una única cuenta a nombre del Consorcio o Unión Temporal y presentar la certificación de la misma junto a los demás documentos como Formulario Datos Básicos Beneficiario con la Información para el Sistema Integral de Información Financiera "SIIF", Fotocopia Registro Único Tributario (RUT) y Fotocopia Autorización



Numeración de Facturación vigente a nombre de la Unión Temporal o Consorcio, **como requisito previo a la suscripción del contrato y no serán objeto de verificación en la evaluación financiera.**

15. DOCUMENTOS HABILITANTES DE CONTENIDO JURÍDICO

Como circunstancia habilitante para participar en el presente proceso de contratación, los oferentes deberán acreditar la suficiente capacidad jurídica, para lo cual tendrán que cumplir con todos y cada uno de los requisitos que se establecen a continuación:

En el presente proceso pueden participar personas naturales o jurídicas, nacionales o extranjeras, consorcios o uniones temporales o promesas de sociedad futura, cuyo objeto social les permita cumplir con el objeto del presente proceso de contratación. El oferente deberá incluir los documentos y los formularios debidamente diligenciados que se relacionan a continuación:

15.1 CARTA DE PRESENTACIÓN

La carta de presentación de la propuesta deberá estar debidamente diligenciada según la información del modelo suministrado por EL HOSPITAL MILITAR CENTRAL y firmada por el oferente. En caso de ser una persona jurídica, unión temporal o consorcio, deberá venir firmada por el representante legal, debidamente facultado en los términos de la ley.

En esta carta el oferente deberá manifestar bajo la gravedad de juramento que él o sus integrantes si el mismo es un consorcio o una unión temporal no se encuentra(n) incurso(s) en las causales de inhabilidades o incompatibilidades, prohibiciones o conflictos de intereses, establecidos en la Constitución Política, la Ley 80 de 1993, el artículo 18 de la Ley 1150 de 2007 y las demás normas pertinentes.

Igualmente, deberá efectuar las demás manifestaciones señaladas en el formato de carta de presentación de la propuesta. Si estas manifestaciones no se realizan en la carta de presentación, las mismas se entenderán efectuadas con la presentación de la propuesta respectiva.

APODERADO

Los Proponentes podrán presentar ofertas directamente o suscritas por intermedio de apoderado, evento en el cual deben anexar el poder otorgado en legal forma (artículo 5° del Decreto – Ley 019 de 2012), en el que se confiere al apoderado de manera clara y expresa facultades amplias y suficientes para actuar, obligar y responsabilizar a quien(es) representa en el trámite del proceso y en la suscripción del Contrato. No obstante, la simple entrega física o radicación de la oferta en la Entidad puede realizarla cualquier persona sin necesidad de poder o autorización.

El apoderado que firme la oferta podrá ser una persona natural o jurídica, que en todo caso debe tener domicilio permanente, para efectos de este proceso, en la República de Colombia, y debe estar facultado para representar al Proponente y/o a todos los integrantes del Proponente Plural, a efectos de adelantar en su nombre de manera específica las siguientes actividades: (i) presentar oferta para el Proceso de Contratación de que trata la invitación pública; (ii) responder a los requerimientos y aclaraciones solicitados por la Entidad en el curso del proceso; (iii) recibir las notificaciones a que haya lugar dentro del proceso (iv) suscribir el Contrato en nombre



y representación del adjudicatario así como el acta de terminación y liquidación, si a ello hubiere lugar.

Las personas jurídicas extranjeras sin domicilio en Colombia deberán acreditar en el país un apoderado domiciliado en Colombia, debidamente facultado para presentar la propuesta, participar y comprometer a su representado en las diferentes instancias de la modalidad de selección, suscribir los documentos y declaraciones que se requieran así como el contrato ofrecido, suministrar la información que le sea solicitada, y demás actos necesarios de acuerdo con el Pliego de Condiciones, así como para representarla judicial o extrajudicialmente. En todo caso, los poderes deberán cumplir con lo prescrito en el artículo 74 del Código General del Proceso.

Dicho apoderado podrá ser el mismo en el caso de oferentes plurales extranjeros que participen en consorcio o unión temporal, y en tal caso bastará para todos los efectos, la presentación del poder común otorgado por todos los integrantes del consorcio o unión temporal.

En todos los casos los documentos deberán sujetarse al cumplimiento de los requisitos legales exigidos para la validez y oponibilidad en Colombia de los documentos expedidos en el exterior con el propósito que obren como prueba conforme con los artículos 259 y 260 del Código de Procedimiento Civil, y las demás normas vigentes. Si se tratare de documentos expedidos por autoridades de países miembros del Convenio de La Haya de 1961, se requerirá únicamente de la Apostilla. Cuando el documento se encuentre en idioma diferente al español, deberá ser traducido por traductor oficial con su firma debidamente legalizada.

Autorización para presentar propuesta y suscribir el contrato.

Si el representante legal del oferente o de algunos de los integrantes de un consorcio o unión temporal requiere autorización de sus órganos de dirección para presentar oferta y para suscribir el contrato, anexarán los documentos que acrediten dicha autorización, la cual será de fecha anterior a la presentación de la oferta.

En caso de que el valor de la propuesta supere el monto de la autorización prevista en los estatutos para que el representante legal pueda presentar propuesta o contratar, anexará el respectivo documento donde previamente a la presentación de la propuesta se le faculte para contratar, mínimo, por el valor propuesto.

En el evento en que no se aporte con la oferta la autorización prevista anteriormente, el Hospital Militar Central solicitará al oferente allegue el documento dentro del plazo que le señale para el efecto, dicha autorización deberá ser expedida con anterioridad a la presentación de la oferta.

15.2 CERTIFICADO DE EXISTENCIA Y REPRESENTACIÓN LEGAL O CERTIFICADO DE INSCRIPCIÓN EN EL REGISTRO MERCANTIL, SEGÚN EL CASO.

Jurídicas Nacionales de Naturaleza Privada y/o Personas Naturales con establecimientos de comercio.

Se consideran personas jurídicas nacionales de naturaleza privada y/o personas naturales con establecimientos de comercio, aquellas entidades y/o establecimientos de comercio de origen nacional, constituidas de acuerdo con la legislación nacional, con anterioridad a la fecha en la que venza el plazo para la presentación de propuestas y con su domicilio principal en Colombia.



ESTUDIOS, DOCUMENTOS PREVIOS Y ANÁLISIS DEL SECTOR PARA ADELANTAR PROCESO DE **MINIMA CUANTIA N° MC-116-2026-HOMIL**

Con el fin de presentar propuesta en este proceso, acreditará las siguientes condiciones:

- a. Acreditar su existencia y representación legal, mediante la presentación del original del certificado de existencia y representación legal expedido por la Cámara de Comercio de su domicilio social y/o matrícula mercantil en la cual deberá constar su existencia, objeto, duración y nombre de su representante legal o de la persona o persona que tengan la capacidad para comprometerla jurídicamente y sus facultades. El Hospital verificará la información en la página web www.rues.org.co. El certificado debe contar con una fecha de expedición igual o inferior a treinta (30) días calendario anteriores a la fecha de presentación de la propuesta.

En el evento que del contenido del Certificado expedido por la Cámara de Comercio se haga la remisión a los estatutos de la persona jurídica para establecer alguna de las limitaciones a las facultades del Representante Legal, el oferente deberá anexar copia de la parte pertinente de dichos estatutos.

- b. Acreditar un término mínimo de duración remanente de la sociedad y/o establecimiento de comercio, de tres (3) años, contados a partir del vencimiento del plazo máximo para la entrega del servicio o de la vigencia del contrato.
- c. Acreditar la suficiencia de la capacidad del representante legal y/o suplente para la presentación de la propuesta y para la suscripción del contrato ofrecido. Por lo tanto, aportará los documentos relativos al acto de nombramiento y posesión del representante legal, y demás documentos necesarios para demostrar las facultades del funcionario.
- d. Acreditar que el objeto de la sociedad, se encuentra directamente relacionado con el objeto del contrato, según el tipo de sociedad comercial que se acredite; de manera que le permita a la persona jurídica y/o natural la celebración y ejecución del contrato, teniendo en cuenta para estos efectos el alcance y la naturaleza de las diferentes obligaciones que adquiere.

Personas Jurídicas Nacionales de Naturaleza Pública

Se considerarán personas jurídicas nacionales de naturaleza pública, aquellas entidades conformadas bajo las Leyes de la República de Colombia, que por virtud de la Ley o del acto que autorice su constitución y según la participación estatal que se registre en ellas, deban someterse al régimen de derecho público, trátense de entidades territoriales o descentralizadas funcionalmente de cualquier orden, las que deberán cumplir con los siguientes requisitos:

- a. Acreditar su existencia y representación legal, salvo que dicha existencia y representación se deriven de la Constitución o la ley. Para el efecto, deberán mencionarse los documentos y actos administrativos que, conforme a la Ley, sean expedidos en cada caso por la autoridad competente, con las formalidades y requisitos exigidos para su eficacia y oponibilidad ante terceros. En todo caso, deberá mencionarse el documento mediante el cual se dio la autorización para la suscripción del contrato, impartida por el órgano competente, sin perjuicio de lo cual, será responsabilidad de la persona jurídica correspondiente, asegurarse de haber cumplido con todos los requisitos presupuestales y administrativos necesarios para obligarse y para poder ejecutar adecuada y oportunamente las obligaciones que contrae mediante la presentación de la propuesta.
- b. Acreditar que el ente público contratante tiene capacidad legal para la celebración y ejecución del contrato.
- c. Acreditar la suficiencia de la capacidad legal del representante legal para la presentación de la propuesta y para la suscripción del contrato, teniendo en cuenta



para estos efectos el alcance y la naturaleza de las diferentes obligaciones que adquiere.

Personas Jurídicas Públicas o Privadas de Origen Extranjero

Para los efectos previstos en este numeral se consideran personas jurídicas públicas o privadas de origen extranjero las sociedades no constituidas de acuerdo con la legislación nacional, sea que tengan o no domicilio en Colombia a través de sucursales.

Las propuestas de personas jurídicas de origen extranjero se someterán en todo caso a la legislación colombiana, sin perjuicio de lo cual, para su participación deberán cumplir con las siguientes condiciones:

- a) Acreditar su existencia y representación legal, a efectos de lo cual deberán presentar un documento expedido por la autoridad competente en el país de su domicilio, con fecha de expedición igual o inferior a treinta (30) días calendario anteriores a la fecha de la presentación de la propuesta, en el que conste su existencia, objeto y vigencia, y el nombre del representante legal de la sociedad o la persona o personas que tengan la capacidad para comprometerla jurídicamente y sus facultades para presentar la Propuesta, participar en todas las etapas del presente proceso de selección y suscribir el Contrato.

Cuando el representante legal tenga limitaciones estatutarias, se presentará adicionalmente copia del acta en la que conste la decisión del órgano social correspondiente que autorice al representante legal para presentar la Propuesta, la suscripción del Contrato y para actuar en los demás actos requeridos para la contratación en el caso de resultar Adjudicatario.

- c) Acreditar un término mínimo de duración remanente de la sociedad, de tres (3) años, contados a partir del vencimiento del plazo máximo para la entrega del servicio o de la vigencia del contrato.
- d) Acreditar que su objeto social principal se encuentre directamente relacionado con el objeto de la presente contratación o actividades afines y/o le permita a la persona jurídica la celebración y ejecución del contrato ofrecido, teniendo en cuenta a estos efectos el alcance y la naturaleza de las diferentes obligaciones que adquiere.

Si el oferente no presenta con su propuesta los documentos solicitados en el presente numeral, el Hospital Militar Central requerirá al oferente a fin de que los aporte dentro del plazo que le señale para el efecto la Entidad para el traslado de la evaluación.

El apoderado o representante de las personas de que trata este numeral podrá ser el mismo apoderado único para el caso de personas extranjeras que participen en consorcio o unión temporal, y en tal caso bastará para todos los efectos, la presentación del poder común otorgado por todos los participantes del consorcio o unión temporal.

En el evento que el Apoderado en Colombia de que trata este numeral, sea persona natural, deberá acreditar su condición de Abogado o Comerciante, con el documento respectivo vigente, expedido en Colombia.

Documento expedido en el exterior o en idioma extranjero.

En todos los casos, deberán cumplirse todos y cada uno de los requisitos legales exigidos para la validez y oponibilidad en Colombia de documentos expedidos en el exterior con el propósito de que puedan obrar como prueba conforme a lo dispuesto en



ESTUDIOS, DOCUMENTOS PREVIOS Y ANÁLISIS DEL SECTOR PARA ADELANTAR PROCESO DE **MINIMA CUANTIA N° MC-116-2026-HOMIL**

los artículos 74 y 251 del código general del proceso, y demás normas vigentes sobre abolición de la legalización para documentos públicos extranjeros (apostille).

Se precisa que, todos los documentos deben llenar este requisito. El oferente puede presentar con la oferta documentos con una traducción simple y entregar la traducción oficial al castellano dentro del plazo previsto para la subsanación. La traducción oficial debe ser el mismo texto presentado.

En el caso de documentos especializados, como por ejemplo, artículos de soporte científico o técnico, especificaciones o fichas técnicas, que en el mercado sean de amplia utilización y aceptación en idioma distinto al castellano, se establece en los Documentos del Proceso la posibilidad de que sean aportados en su lengua original acompañados de una traducción simple al castellano, cuando así lo considere conveniente de conformidad con el estudio del sector realizado. El Hospital Militar Central aceptará documentos en fotocopias simples.

En caso de que al documento expedido en el exterior o en idioma extranjero, le sea aplicable un convenio o tratado internacional que verse sobre la supresión del requisito de legalización (convención 12 de la Haya del 05 de octubre de 1961 o similares), el oferente **DEBERÁ APORTAR LOS DOCUMENTOS IDÓNEOS Y PLENOS DE FORMALIDADES EN ORIGINAL**. Si se trata de documentos expedidos en el exterior o en idioma extranjero que requieren de actos notariales o que se consideren documentos públicos siéndoles aplicables la Ley 455 de 1998, deberá el oferente aportar el original del documento donde se distingan los sellos y firmas necesarios, requeridos y certificados, así como el **APOSTILLE ORIGINAL** del aludido documento, de tal manera que lo certificado en el formato del apostille corresponda y sea atribuible al documento en el expedido en el exterior o en idioma extranjero.

En caso de ausencia o falta de alguna de las formalidades exigidas por el ordenamiento jurídico, los actos que sustancian los documentos aportados en la propuesta, serán tenidos como **INEXISTENTES** conforme al art. 898 del Código de Comercio.

En todo caso la persona extranjera debe hacerse representar por un apoderado constituido en Colombia, para todos los efectos de la contratación.

Dicho apoderado podrá ser el mismo apoderado único para el caso de personas extranjeras que participen en consorcio o unión temporal, y en tal caso bastará para todos los efectos, la presentación del poder común otorgado por todos los participantes del consorcio o unión temporal.

APOSTILLA O LEGALIZACIÓN DE DOCUMENTOS PÚBLICOS

Todos los documentos expedidos en el exterior por un funcionario público en ejercicio de sus funciones o por un particular en el ejercicio de funciones públicas, deben ser apostillados o legalizados por la Entidad competente desde el país de origen, para que puedan surtir efectos legales en Colombia. En armonía con lo anterior, los documentos públicos expedidos en el exterior, por un país signatario de la Convención de La Haya de 1961, sobre la abolición del requisito de legalización, deben apostillarse; en cambio, los documentos públicos expedidos en el exterior, por un país signatario de la Convención de Viena de 1963, deben legalizarse.

Para el trámite de apostilla o legalización de dichos documentos, debe tenerse en cuenta lo establecido en la Resolución No. 1959 del 3 de agosto de 2020, "Por la cual se dictan disposiciones en materia de apostilla y de legalización de documentos y se deroga la Resolución 10547 del 14 de diciembre de 2018", expedida por el Ministerio



ESTUDIOS, DOCUMENTOS PREVIOS Y ANÁLISIS DEL SECTOR PARA ADELANTAR PROCESO DE **MINIMA CUANTIA N° MC-116-2026-HOMIL**

de Relaciones Exteriores de la República de Colombia, o la norma que la adicione, modifique o sustituya.

Por otro lado, los documentos privados expedidos en el exterior no requieren ser apostillados o legalizados. Sin perjuicio de lo anterior, de acuerdo con la Resolución del párrafo precedente, para efectos de apostilla o legalización, los documentos privados deberán contener certificación oficial de un servidor público o de un particular en ejercicio de funciones públicas, que avale la firma o la entidad que lo emite.

Siendo así si en el presente proceso de Contratación un proponente presenta un documento público legalizado de acuerdo con la Convención de la Haya, la Entidad Estatal no solicitará legalizaciones, autenticaciones o ratificaciones adicionales de ninguna autoridad nacional o extranjera, puesto que el trámite de la Apostilla es suficiente para certificar por sí mismo la autenticidad.

De acuerdo con el Manual para el Funcionamiento Práctico de la Convención de la Haya⁴ el país de origen del documento puede tener una autoridad que verifica y certifica ciertos documentos públicos (autoridad intermedia) y otra autoridad centralizadora que es quien emite la Apostilla. En consecuencia, las Entidades Estatales deben aceptar la Apostilla expedida por la autoridad centralizadora correspondiente.

PRESUNCIÓN DE AUTENTICIDAD DE LOS DOCUMENTOS Y VALOR PROBATORIO DE LAS COPIAS

Los documentos públicos y privados se presumen auténticos. Las Entidades Estatales no deben solicitar autenticaciones, reconocimiento, presentación personal o trámites adicionales para documentos aportados a Procesos de Contratación, excepto cuando la ley lo exige expresamente.

Los poderes especiales para actuar en los Procesos de Contratación deberán presentarse conforme lo establezca la normativa vigente, por lo que requieren nota de presentación personal, de conformidad con el artículo 5 del Decreto Ley 019 de 2012.

Los proponentes pueden aportar a los Procesos de Contratación los documentos públicos o privados en copia simple. Las copias de los documentos también gozan de presunción de autenticidad y su valor probatorio es el mismo del original, excepto cuando por disposición legal sea necesaria la presentación del original o de una determinada copia.

En los pliegos de condiciones y en las invitaciones a participar en Procesos de Contratación, cuando la ley exija expresamente autenticaciones, reconocimiento, presentación personal o trámites adicionales, el proponente puede presentar con la oferta documentos en copia simple y aportar el documento con la exigencia legal correspondiente dentro del plazo previsto para la subsanación.

Persona Natural

Si el oferente es una persona natural, acreditará las siguientes condiciones:

- a) Acreditar su inscripción en el Registro Mercantil, el cual será verificado por el Hospital Militar Central. (Si aplica).
- b) Acreditar la existencia del establecimiento(s) de comercio en el certificado de matrícula mercantil, lo cual será verificado por el Hospital Militar Central en la página web www.rues.org.co. (Si aplica).
- c) Acreditar que la actividad mercantil del oferente está directamente relacionada con el objeto de la presente contratación, teniendo en cuenta para estos efectos el

Hospital Militar Central

Dirección: Transversal 3C No. 49 - 02, Bogotá D.C., Colombia
Conmutador: (+57) 601 348 6868



alcance y la naturaleza de las diferentes obligaciones que adquiere, de manera que le permita celebrar y ejecutar el contrato ofrecido. (Si aplica)

- d) En caso de no contar con los requisitos anteriores se dará aplicación a lo establecido en el artículo 23 del Código de Comercio.

Si el oferente no presenta con su propuesta los documentos solicitados en el presente numeral, el Hospital Militar Central requerirá al oferente a fin de que los aportes dentro del plazo que le señale para el efecto la Entidad para el traslado de la evaluación.

Propuestas Conjuntas – Oferentes Plurales

Se entenderá por propuesta conjunta, una propuesta presentada en consorcio o unión temporal.

En tal caso se tendrá como oferente, para todos los efectos, el grupo conformado por la pluralidad de personas, y no las personas que lo conforman individualmente consideradas.

Debe tenerse en cuenta que cuando se presente la oferta como proponente plural (consorcio, unión temporal o promesa de sociedad futura), el oferente deberá inscribirse y presentar la oferta en la plataforma del SECOP II, como tal. Esto es, no podrá inscribirse como proponente singular y presentar documentos como proponente plural, so pena del rechazo de su oferta.

Podrán participar consorcios y uniones temporales, para lo cual se deberán cumplir los siguientes requisitos:

- a) Acreditar la existencia, representación legal, capacidad legal y jurídica de las personas naturales o jurídicas consorciadas o asociadas en unión temporal, y la capacidad de sus representantes para la constitución del consorcio o de la unión temporal, así como la presentación de la propuesta, celebración y ejecución del contrato. El Hospital Militar Central verificará dicha información a través del certificado de existencia y representación legal y/o en el certificado de matrícula mercantil expedido por la Cámara de Comercio respectiva, según sea el caso en la página web www.rue.com.co.
- b) Acreditar la existencia del consorcio o de la unión temporal, y específicamente la circunstancia de tratarse de uno u otro, lo cual deberá declararse de manera expresa en el acuerdo de asociación correspondiente, señalando las reglas básicas que regulan las relaciones entre ellos, los términos, actividades, condiciones y participación porcentual de los miembros del consorcio o de la unión temporal en la propuesta y en la ejecución de las obligaciones atribuidas al contratista por el contrato ofrecido.
- c) Acreditar un término mínimo de duración del consorcio o de la unión temporal de cinco (5) años, contados a partir del vencimiento del plazo máximo para la entrega de los bienes o de la vigencia del contrato.
- d) Acreditar que cada una de las personas jurídicas integrantes del consorcio o unión temporal tienen un término mínimo de duración del consorcio o de la unión temporal de tres (3) años, contados a partir del vencimiento del plazo máximo para la entrega de los bienes o de la vigencia del contrato.
- e) La designación de un representante que deberá estar facultado para actuar en nombre y representación del Consorcio o Unión Temporal. Igualmente deberá designar un suplente que lo reemplace en los casos de ausencia temporal o definitiva.
- f) Los requisitos relacionados con la existencia, representación legal y duración de los consorcios o uniones temporales, deberán acreditarse mediante la presentación del documento consorcial o de constitución de la unión temporal en el que se consignan los acuerdos y la información requerida.



- g) Los requisitos relacionados con la existencia, representación legal y duración de los consorcios o uniones temporales, se acreditarán mediante la presentación del documento consorcial o de constitución de la unión temporal en el que se consignen los acuerdos y la información requerida.
- h) Los requisitos relacionados con la existencia, representación y capacidad jurídica de cada uno de los integrantes del consorcio o unión temporal, sean personas jurídicas o naturales, deberán acreditarse conforme se indica en los numerales respectivos del presente Pliego de Condiciones.

En todos los casos de propuestas presentadas por dos o más personas naturales y/o jurídicas, en las que no se exprese de manera clara y explícita la clase de asociación que se constituye (consorcio o unión temporal), se presumirá la intención de concurrir al proceso de selección en consorcio, con los efectos y consecuencias que dicha forma de asociación conlleve para los oferentes, de acuerdo con lo previsto en el artículo 7 de la Ley 80 de 1993. En cualquier caso, se verificará que todos los miembros del Consorcio o la Unión Temporal desarrollen la actividad industrial o comercial directamente relacionada con el objeto del proceso.

15.3 FOTOCOPIA DE LA CEDULA DE CIUDADANÍA DEL REPRESENTANTE LEGAL Y/O PERSONA NATURAL.

Si el proponente es persona jurídica, deberá aportar junto con su propuesta fotocopia legible de la cédula de ciudadanía del representante legal o quien haga sus veces.

Si el proponente es proponente plural, deberá aportar junto con su propuesta fotocopia legible de la cédula de ciudadanía de cada uno de los representantes legales de los integrantes de la figura asociativa y del representante legal del consorcio o unión temporal. Si el proponente es persona natural deberá aportar junto con su propuesta fotocopia legible de la cédula de ciudadanía. Las personas naturales extranjeras, deberán acreditar su existencia mediante la presentación de la copia de su pasaporte, y si se encuentran domiciliadas en Colombia, mediante la presentación de copia de la Cédula de Extranjería expedida por la autoridad competente colombiana.

NOTA: Las copias allegadas deben estar completamente legibles.

15.4 CERTIFICACIÓN SOBRE EL CUMPLIMIENTO DE LAS OBLIGACIONES PARAFISCALES Y DE SEGURIDAD SOCIAL.

El oferente debe presentar certificación expedida por el revisor fiscal, cuando éste exista de acuerdo con los requerimientos de ley, por el Representante Legal, en donde se acredite el cumplimiento en el pago de los aportes en los sistemas de salud, riesgos laborales, pensiones y aportes a las Cajas de Compensación Familiar, Instituto Colombiano de Bienestar Familiar y Servicio Nacional de Aprendizaje, cuando a ello haya lugar, correspondiente a los seis (6) meses anteriores a la fecha de cierre del presente proceso de selección.

En el evento que la sociedad no tenga más de seis (6) meses de constituida, debe acreditar los pagos a partir de la fecha de su constitución, lo anterior de conformidad con lo establecido en el artículo 50 de la Ley 789 de 2002 y el artículo 23 de la Ley 1150 de 2007. Este requisito es exigible para personas naturales y jurídicas con personal vinculado laboralmente.

Para cumplir lo previsto en el artículo 23 de la Ley 1150 de 2007, que modificó el inciso segundo y el párrafo 1° del artículo 41 de la Ley 80 de 1993, y en el artículo 50 de la Ley 789 de 2002, el oferente probará el cumplimiento de sus obligaciones frente al Sistema de Seguridad Social Integral y las de carácter parafiscal (Cajas de



ESTUDIOS, DOCUMENTOS PREVIOS Y ANÁLISIS DEL SECTOR PARA ADELANTAR PROCESO DE **MINIMA CUANTIA N° MC-116-2026-HOMIL**

Compensación Familiar, Sena e ICBF), así:

- a) Las personas jurídicas lo harán mediante certificación original expedida por el revisor fiscal o representante legal, según corresponda, en la cual se constate que se encuentra a paz y salvo en el pago de los aportes parafiscales. Dicho documento deberá certificar que se ha realizado el pago de los aportes correspondientes a los **últimos seis (6) meses anteriores a la fecha del cierre del Proceso de Selección.**
- b) **Las personas jurídicas sin más de 6 meses de existencia:** En el evento en que la sociedad tratándose de personas Jurídicas no tenga más de seis (6) meses de constituida, deberá acreditar los pagos a partir de la fecha de su constitución. Adicionalmente anexará copia del último pago de los aportes parafiscales del mes anterior al cierre del proceso.
- c) **CONSORCIO O UNION TEMPORAL:** Para el caso de que la oferta sea presentada por un Consorcio o Unión Temporal cada uno de sus miembros deberá presentar la certificación correspondiente si son personas jurídicas, en caso de ser personas naturales deberá llegar el último certificado de pago de seguridad social.
- d) Las personas naturales empleadoras lo harán mediante certificación original expedida por el contador o en su defecto por el oferente.
- e) Cuando se trate de persona natural no empleadora deberá acreditar el pago de sus aportes al Sistema de Seguridad Social Integral mediante planilla.

Si el oferente no presenta con su propuesta la constancia de cumplimiento de aportes a la seguridad social integral y parafiscales, según corresponda, o si presentándola ésta no se ajusta a la totalidad de lo exigido en la ley o en el presente pliego de condiciones, la Entidad requerirá al oferente para que la aporte o subsane lo pertinente dentro del plazo que le señale para el efecto.

El oferente con su oferta presentará certificación suscrita por el revisor fiscal o el representante legal según corresponda, manifestando que la sociedad no se encuentra en mora en los aportes al Sistema General de Riesgos Laborales. De lo contrario se entiende que la empresa está reportada en mora y no podrá presentarse en el proceso de contratación estatal de conformidad con el último inciso del artículo 7 de la Ley 1562 del 11 de julio de 2012.

Para el caso en que el Oferente tenga un acuerdo de pago vigente, debe certificar que se encuentra al día con los pagos acordados en el mismo a la fecha del cierre del presente proceso de selección.

La información presentada en desarrollo del presente numeral se entiende suministrada bajo gravedad de juramento, respecto de su fidelidad y veracidad.

Nota 1. Lo previsto en este numeral no aplica para las personas naturales y jurídicas de origen extranjero sin sucursal en Colombia.

Nota 2. Se debe Anexar antecedentes disciplinarios de la tarjeta profesional vigente.

Nota 3. Para aquellas sociedades y personas jurídicas y asimiladas contribuyentes declarantes del impuesto sobre la renta y complementarios, que por sus trabajadores devenguen hasta diez (10) salarios mínimos legales mensuales vigentes, de que trata el artículo 25 y 31 de la ley 1607 de 2012, deberán anexar certificación firmada por el representante legal mediante cual especifique en que rango de aplicación se encuentra la empresa respecto a la exoneración de estos aportes.



Nota 4. Para aquellas personas naturales empleadoras que se encuentren exoneradas de la obligación de aportes parafiscales SENA, al ICBF y al Sistema de Seguridad Social por los empleados que devenguen menos de diez (10) salarios mínimos legales mensuales vigentes, de que trata el artículo 25 y 31 de la ley 1607 de 2012, deberán anexar certificación firmada, mediante cual especifique en que rango de aplicación se encuentra respecto a la exoneración de estos aportes.

15.5 COMPROMISO ANTICORRUPCIÓN

La propuesta debe estar acompañada del compromiso anticorrupción firmada por el oferente o por el representante legal o apoderado, constituido en debida forma para el efecto, con la correspondiente prueba de ello, la cual debe ser diligenciada según el Formulario correspondiente del pliego de condiciones.

Si el oferente no incluye el Compromiso Anticorrupción, o si incluyéndolo no está suscrito por el oferente, representante legal o apoderado, constituido en debida forma para el efecto, o si el compromiso está incompleto o su contenido no está conforme a lo exigido en el Anexo del pliego de condiciones, el Hospital Militar Central le requerirá para que lo allegue o subsane lo pertinente dentro del plazo señalado para el efecto.

El contratista deberá incluir en el compromiso anticorrupción una cláusula respecto del **RIESGO DE LAVADO DE ACTIVOS Y FINANCIACIÓN AL TERRORISMO SARLAFT**, en la que certifique al Hospital Militar Central que sus recursos no provienen ni se destinan al ejercicio de ninguna actividad ilícita o de actividades de lavado de dineros provenientes de éstas o de actividades relacionadas con la financiación del terrorismo.

EL CONTRATISTA se obliga a realizar todas las actividades encaminadas a asegurar que todos sus socios, administradores, clientes, proveedores, empleados, etc., y los recursos de estos, no se encuentren relacionados, provengan, de actividades ilícitas, particularmente de lavado de activos o financiación del terrorismo.

En todo caso, si durante el plazo de vigencia del contrato EL CONTRATISTA, algunos de sus administradores, socios o administradores llegaren a resultar inmiscuido en una investigación de cualquier tipo (penal, administrativa, etc.) relacionada con actividades ilícitas, lavado de dinero o financiamiento del terrorismo, o fuese incluido en listas de control como las de la ONU, OFAC, etc., El Hospital Militar Central tiene el derecho de terminar unilateralmente el contrato sin que por este hecho esté obligado a indemnizar ningún tipo de perjuicio a EL CONTRATISTA.

15.6 FORMULARIO DE MANIFESTACIÓN INHABILIDADES E INCOMPATIBILIDADES

El oferente deberá certificar mediante Formulario que no está incurso en inhabilidades e incompatibilidades. No podrán participar en el presente proceso, ni suscribir el respectivo contrato las personas que se encuentren incursas en cualquiera de las causales de inhabilidad o incompatibilidad señaladas en el artículo 127 de la Constitución Política de Colombia, en los artículos 8º y 9º de la Ley 80 de 1993, artículo 18 de la Ley 1150 de 2007, artículo 2.2.1.1.2.2.5 del Decreto 1082 de 2015 y en las demás normas que las aclaren, modifiquen o deroguen, así como las demás normas concordantes y vigentes sobre la materia. Con la presentación de la propuesta, el oferente manifiesta, tomándolo como prestado bajo la gravedad de juramento, esta circunstancia.

Tampoco podrán participar en el presente proceso de selección ni suscribir el respectivo contrato, los oferentes que se encuentren en alguna de las siguientes situaciones: Cesación de pagos, concursos de acreedores, embargos judiciales, liquidación y cualquier otra circunstancia que jurídicamente permitan presumir incapacidad o



imposibilidad jurídica, económica o técnica del oferente para cumplir con el objeto del contrato.

Los oferentes deberán tener en cuenta igualmente, la **INHABILIDAD POR INCUMPLIMIENTO REITERADO (Ley 1474 de 2011)** así:

De conformidad con el artículo 90 de la Ley 1474 de 2011, para la acreditación de este factor, se tendrá en cuenta las multas impuestas que se encuentren registradas en el Certificado de Registro Único de Oferentes y las conocidas por la entidad a través de un medio idóneo que hayan sido impuestas en una misma vigencia fiscal, conforme a las siguientes reglas:

- a) Haber sido objeto de imposición de cinco (5) o más multas durante la ejecución de uno o varios contratos, durante la misma vigencia fiscal con una o varias entidades estatales.
- b) Haber sido objeto de declaratorias de incumplimiento contractual en por lo menos dos (2) contratos durante una misma vigencia fiscal, con una o varias entidades estatales.
- c) Haber sido objeto de imposición de dos (2) multas y un (1) incumplimiento durante una misma vigencia fiscal, con una o varias entidades estatales.

15.7 FORMULARIO ACREDITACIÓN DEL CUMPLIMIENTO DE CONTRATOS ANTERIORES, DECLARACIÓN SOBRE MULTAS Y/O SANCIONES DURANTE LOS ÚLTIMOS TRES (3) AÑOS

Certificado Expreso de Multas y Sanciones; impuestas dentro de los últimos tres (03) años, lo cual será verificado en el Registro Único de Proponentes, a efecto de verificar las inhabilidades contenidas en la Ley 1474 del 12 de julio de 2011.

El proponente deberá allegar en escrito independiente declaración en donde se establezcan las multas y sanciones impuestas dentro de los últimos tres (03) años anteriores a la entrega de la propuesta.

Este formulario compromete la responsabilidad personal e institucional de los oferentes y a los funcionarios o asesores que se vinculen a la presentación de la oferta y la ejecución del contrato, asumiendo la declaración sobre las multas y/o sanciones, que incorpora el documento.

15.8 FORMULARIO (PACTO DE TRANSPARENCIA)

Deberá diligenciar por el proponente dicho Formulario, el cual se suscribe con el adjudicatario, de conformidad con las políticas de transparencia implementadas por el Gobierno Nacional.

15.9 COMPROMISO ANTI-COLUSIÓN

El HOSPITAL MILITAR CENTRAL en el marco de los principios de la contratación pública y con el objetivo de minimizar los riesgos de colusión entre oferentes que participan en los procesos de selección, adopta las prácticas que promueven la participación transparente y competitiva de los proponentes en las distintas modalidades de procesos públicos.

El presente requisito de conformidad con lo previsto por la Ley 155 de 1959, Decreto 2153 de 1992, Ley 1340 de 2009, Decreto 3523 de 2009, modificado por el Decreto 1687 de 2010 y en especial por lo dispuesto en el artículo 27 de la Ley 1474 de 2011,



el Oferente deberá diligenciar el Anexo de COMPROMISO ANTI- COLUSIÓN, en dónde expresará de forma unilateral su compromiso de no ejercer practicas colusorias o restrictivas de la Competencia.

15.10 CERTIFICACIÓN ANTECEDENTES DISCIPLINARIOS EXPEDIDO POR LA PROCURADURÍA GENERAL DE LA NACIÓN.

De conformidad con la ley 1238 de 2008, la entidad verificará a través de la página web de la Procuraduría General de la Nación, los antecedentes disciplinarios del representante legal de la empresa oferente o de la persona natural con establecimiento de comercio; no obstante, el oferente debe aportar el documento.

15.11 CERTIFICACIÓN ANTECEDENTES JUDICIALES

De conformidad con el artículo 94 del decreto ley 019 de 2012, la entidad verificará a través de la página web de la Policía Nacional, los antecedentes judiciales del representante legal de la empresa oferente o de la persona natural con establecimiento de comercio; no obstante, el oferente debe aportar el documento.

15.12 VERIFICACIÓN DEL BOLETÍN DE RESPONSABLES FISCALES DE LA CONTRALORÍA GENERAL DE LA REPÚBLICA

Para dar cumplimiento a lo previsto en el artículo 60 de la Ley 610 de 2000, la Resolución No. 5149 de 2000 y la circular No. 005 del 25 de febrero de 2008 de la Contraloría General de la República, el HOSPITAL MILITAR CENTRAL verificará que los oferentes, persona natural y/o jurídica y cada uno de los miembros del consorcio o unión temporal, según el caso, no aparezcan reportados en el boletín de responsables fiscales CGR, ingresando para el efecto a la página www.contraloria.gov.co, módulo de responsabilidad fiscal/temas relacionados/boletín de responsables fiscales; no obstante el oferente debe aportar el documento.

15.13 LA ENTIDAD REALIZARÁ VERIFICACIÓN DEL REGISTRO NACIONAL DE MEDIDAS CORRECTIVAS (LEY 1801 DE 2016)

Al tenor del artículo 188 de la Ley 1801 de 2016, el oferente con su propuesta deberá certificar que no se encuentra incurso dentro de ninguna de las sanciones establecidas dentro del Código Nacional de Policía y Convivencia, previo a la presentación de la oferta. En caso de ofertas conjuntas, deberá allegarse el de los representantes legales de cada uno de las sociedades que la conforman y del representante legal de la unión o consorcio o promesa de sociedad futura.

Artículo 183 de la Ley 1801 de 2016 "**Consecuencias por el no pago de multas.** Si transcurridos seis meses desde la fecha de imposición de la multa, esta no ha sido pagada con sus debidos intereses, hasta tanto no se ponga al día, la persona no podrá:

1. *Obtener o renovar permiso de tenencia o porte de armas.*
2. *Ser nombrado o ascendido en cargo público.*
3. *Ingresar a las escuelas de formación de la Fuerza Pública.*
4. *Contratar o renovar contrato con cualquier entidad del Estado.*
5. *Obtener o renovar el registro mercantil en las cámaras de comercio."*

15.14 REGISTRO NACIONAL DE DEUDORES ALIMENTARIOS MOROSOS



El proponente persona natural o el representante legal de la persona jurídica proponente singular o integrante de proponente plural, deberá aportar la certificación donde conste que **NO SE ENCUENTRA INSCRITO EN EL REGISTRO DE DEUDORES ALIMENTARIOS MOROSOS - REDAM**, emitida por el Ministerio de Tecnologías de la Información y las Comunicaciones – MINTIC, la cual puede ser descargada en el Portal Único del Estado Colombiano, GOV.CO]www.gov.co) – <https://www.redam.gov.co>

El presente certificado se requiere de conformidad con lo dispuesto en el numeral 1 del artículo 6 la ley 2097 de 2021, el cual indica *"El deudor alimentario moroso sólo podrá contratar con el Estado una vez se ponga a paz y salvo con sus obligaciones alimentarias. Esta inhabilidad también se predica del deudor alimentario moroso que actúe como representante legal de la persona jurídica que aspira a contratar con el Estado"*.

15.15 REGISTRO DE INHABILIDADES POR DELITOS SEXUALES COMETIDOS CONTRA MENORES DE 18 AÑOS

De conformidad con lo dispuesto en el artículo 4 de la ley 1918 de 2018, el proponente persona natural o el representante legal de la persona jurídica proponente singular o integrante de proponente plural, deberá aportar la certificación donde conste que **NO SE ENCUENTRA INSCRITO EN EL REGISTRO DE INHABILIDADES POR DELITOS SECUALES COMETIDOS CONTRA MENORES DE EDAD**.

16. DOCUMENTOS DE VERIFICACION DE CONTENIDO JURIDICO.

16.1 FORMULARIO FT-01-SOLICITUD DE VINCULACIÓN ADJUNTO CON LOS DOCUMENTOS DEL PROCESO

(No se considera requisito habilitante, pero si un requisito interno de la entidad).

Teniendo en cuenta el artículo 27 de la Ley 1121 de 2006, el cual enuncia: *"El Estado colombiano y las Entidades Territoriales en cualquier proceso de contratación deberán identificar plenamente a las personas naturales y a las personas jurídicas que suscriban el contrato, así como el origen de sus recursos; lo anterior con el fin de prevenir actividades delictivas."*, el oferente deberá aportar el documento de conformidad con las instrucciones de diligenciamiento se encuentran en la parte final del documento: se debe tener en cuenta el (los) adjudicatario (s) deberá aportar el documento en físico a la entidad.

Los oferentes deberán realizar el registro ingresando al siguiente link <https://sarlaft.homil.gov.co:9595/login>, teniendo en cuenta las instrucciones de diligenciamiento se encuentran en el instructivo adjunto a los documentos del proceso, así:

Ingresa al aplicativo SARLAFT <https://sarlaft.homil.gov.co:9595/login> actualizar toda la información, en la sección de firma deberá indicar la fecha actual e imprimir el formulario SARLAFT firmar con huella por el representante legal, escanearlo en PDF anexar los documentos requeridos; es importante que en el registro del formulario SARLAFT se realice:

- Registrar la persona jurídica con todos los datos solicitados, dar guardar, el sistema le crea por defecto el Usuario y Contraseña que corresponde al número del NIT sin el dígito de verificación, la contraseña podrá ser cambiada por el vinculado en cualquier momento.



ESTUDIOS, DOCUMENTOS PREVIOS Y ANÁLISIS DEL SECTOR PARA ADELANTAR PROCESO DE **MINIMA CUANTIA N° MC-116-2026-HOMIL**

- Para registrar al representante legal y sus socios, deberá ingresar con el usuario y contraseña de la persona jurídica y en la sección de Mis relaciones, ingresar los datos de cada uno de ellos.

Ejemplo (persona jurídica con NIT 98765432-1):

Documentos	Nombre del archivo en PDF
1. Formulario SARLAFT del Hospital con la información actualizada y firmado por el Representante Legal.	98765432-1 Formulario Sarlaft 202x
2. Copia del documento de identificación del Representante Legal.	98765432-1 Cedula Representante Legal 202x
3. Certificado de Cámara de Comercio con fecha no mayor a 60 días	98765432-1 Certificado CC 202x
4. Certificado de Existencia y Representación Legal no mayor a 60 días y la Escritura de Constitución con sus modificaciones	98765432-1 Certificado ERL 98765432-1 Escritura
5. Registro Único de Beneficiarios Finales - RUB con fecha generación no superior a 90 días o Certificado de Composición Accionaria firmada por el Revisor Fiscal y/o Representante Legal.	98765432-1 RUB 202x 98765432-1 Certificado Composición.
6. Registro Único Tributario- RUT completo vigente con fecha de generación no superior a 60 días.	98765432-1 RUT 202x
7. Certificación de Regulación LAFT firmada por el Representante Legal y/o Oficial de Cumplimiento para los obligados, en caso contrario la certificación deberá indicar la no obligatoriedad relacionando los controles mínimos para prevención del LAFT en la empresa.	98765432-1 Regulación LAFT/FPADM 202x
8. Estados Financieros comparativos con sus revelaciones al corte al 31 de diciembre del año anterior.	98765432-1 Estados financieros 202x
9. Copia de la Declaración de Renta del año anterior	98765432-1 Declaración Renta 202x
10. Dos (2) Certificaciones comerciales de clientes potenciales con vigencia no superior a 30 días.	98765432-1 Certificaciones Comerciales1y2 202x
11. Certificación(es) Bancaria(s) con fecha no superior a 30 días.	98765432-1 Certificación Bancaria 202x

12. Para el caso de las personas jurídicas que presten servicios profesionales (médicos, especialistas, odontólogos, etc.) con relación directa con nuestros pacientes deberán entregar una relación de los profesionales al servicio del contrato, los cuales deben estar registrados cada uno de ellos en el formulario SARLAFT en la sección Mis relaciones , cumpliendo con la documentación exigida para las personas naturales cuyo vínculo será Personal Tercerizado,	98765432-1 Relación Personal al servicio del contrato
---	---

En el asunto del correo deberá indicarlo así: año actual - clase de vinculo - Número NIT

Ejemplo (2023 Proveedor 98765432-1)

Esta información deberá ser enviada directamente al Oficial de Cumplimiento del HOMIL al correo: Oficialcumplimiento@homil.gov.co

Tenga en cuenta que el (los) adjudicatario (s) deberán realizarlo para la suscripción del contrato.

16.2 FORMULARIO DE DECLARACIÓN DE BIENES, RENTAS Y CONFLICTOS DE INTERESES: (No se considera un requisito habilitante, pero si un requisito para la aprobación del contrato)

El oferente debe diligenciar el formulario de declaración de bienes rentas y conflictos de intereses, y cargar dicha información en la página web de función pública, según el tipo de persona (natural o jurídica) conforme al instructivo adjunto en los documentos del



ESTUDIOS, DOCUMENTOS PREVIOS Y ANÁLISIS DEL SECTOR PARA ADELANTAR PROCESO DE **MINIMA CUANTIA N° MC-116-2026-HOMIL**

proceso del SECOP II, recuerde que el registro debe estar a nombre del Hospital Militar Central.

17. CRITERIOS DE HABILITACION TÉCNICA PARA SELECCIONAR LA OFERTA MAS FAVORABLE

17.1 REQUISITOS HABILITANTES TECNICOS

El oferente en documento independiente y firmado por el representante legal deberá allegar, acreditar, certificar y/o anexar según corresponda cada uno de los aspectos que se relacionan a continuación los cuales se verificarán y calificará como **CUMPLE / NO CUMPLE**:

ITEM	REQUISITOS TECNICOS HABILITANTES	
1	AVAL DE LA PROPUESTA	<p>El oferente junto con la oferta deberá anexar en un documento de aval de la propuesta de la siguiente manera:</p> <ul style="list-style-type: none">La propuesta deberá estar avalada y firmada por un ingeniero(a) mecánico(a) o ingeniero(a) Industrial o ingeniero(a) biomédico(a) o ingeniero(a) electrónico(a). Además, debe anexar con la propuesta:<ul style="list-style-type: none">a. Fotocopia de la matrícula profesionalb. Certificado de vigencia de la matrícula profesional.
2	CERTIFICADO DE AUTORIZACIÓN	<p>El proponente deberá acreditar que cuenta con la idoneidad técnica para realizar el mantenimiento preventivo y/o correctivo de los equipos biomédicos objeto del proceso, mediante certificación expedida por el fabricante, casa matriz o proveedor autorizado, en la que conste que el personal técnico propuesto ha recibido capacitación para la atención, mantenimiento y comercialización de los repuestos/ consumibles y soporte de dichos equipos.</p>
3	GARANTÍA Y DISPONIBILIDAD DE PIEZAS DE REPUESTO	<p>El oferente junto con la oferta deberá anexar en un documento firmado por el representante legal en el que se comprometa con el término de la respuesta de la garantía técnica en el que debe incluir lo siguiente:</p> <ul style="list-style-type: none">El término de respuesta a la garantía técnica no debe ser superior de 24 horas, contados a partir del requerimiento realizado al contratista por parte del Hospital Militar Central, en el evento que el bien resulte defectuoso para ser repuesto por el contratista.El material de reposición debe ser entregado en el mismo lugar de entrega del elemento inicial. De igual forma, se aplicará esta garantía en caso de vencimiento prematuro del material.El tiempo de respuesta de los llamados de urgencia, término que no debe ser superior a seis (06) horas, contadas a partir del requerimiento hecho al contratista por parte del supervisor del Hospital Militar Central previa notificación, en el evento de



ESTUDIOS, DOCUMENTOS PREVIOS Y ANÁLISIS DEL SECTOR PARA ADELANTAR PROCESO DE **MINIMA CUANTIA N° MC-116-2026-HOMIL**

		<p>que el servicio de mantenimiento resulte defectuoso para ser realizado por el contratista.</p> <ul style="list-style-type: none">• Estarán a cargo del contratista todos los costos en que deba incurrir en el cumplimiento de su deber de garantía.• El término de respuesta para la instalación de un repuesto que no se encuentre en stock por parte de la empresa no debe ser superior a cinco (5) días calendario, contados a partir del requerimiento realizado al contratista por parte del Hospital Militar Central, en el evento que el equipo presente alguna falla.• El contratista asumirá los costos de los repuestos o insumos que no se encuentren dentro de su inventario o no sean de fácil adquisición.
--	--	--

17.2 EXPERIENCIA DEL PROPONENTE

EXPERIENCIA GENERAL

Los Proponentes podrán acreditar experiencia proveniente de Contratos celebrados con particulares o con Entidades Estatales.

CARACTERÍSTICAS DE LOS CONTRATOS PRESENTADOS PARA ACREDITAR LA EXPERIENCIA EXIGIDA

1. El Proponente deberá acreditar la experiencia con **MÁXIMO TRES (3) CERTIFICACIONES** de contratos iniciados, ejecutados y terminados a la fecha y hora prevista para el cierre del proceso y presentación de ofertas, Cuyo(s) objeto(s) o actividades u obligaciones contractuales deben acreditar **"MANTENIMIENTO PREVENTIVO Y/O LOS CORRECTIVOS DE EQUIPOS BIOMEDICOS"**.

2. La sumatoria de los contratos debe ser igual o superior al 100% del valor del presupuesto oficial estimado.
Para el efecto, se utilizará el valor del Salaría Mínimo Mensual Legal Vigente (SMMLV) decretado por el Gobierno Nacional para el periodo que corresponda.

3. Las certificaciones o acreditaciones de los contratos que presente el proponente deberán, para cada contrato, contener e indicar como mínimo la siguiente información:

- 1). Nombre o razón social del contratante.
- 2). Objeto del contrato.
- 3). Fecha de iniciación (día, mes y año).
- 4). Fecha de terminación (día, mes y año). Valor del contrato.
- 5). Valor ejecutado.

Nota 1: Se aceptará como equivalente a la acreditación de experiencia de este numeral, el Acta de Liquidación, siempre y cuando éste contenga e indique los requisitos mencionados anteriormente, los cuales deberán ser indicados por el proponente en el documento aportado.

Nota 2: Todos los soportes y documentos de la propuesta deben ser legibles y verificables.



Nota 3: No se aceptará ningún otro documento para acreditar la experiencia. NO SE ACEPTAN AUTO CERTIFICACIONES, ACTAS PARCIALES, FACTURAS RADICADAS O CUENTAS DE COBRO.

Nota 4: Para el caso de consorcios y uniones temporales: Cuando se trate de Consorcios o Uniones Temporales se requiere que la experiencia de las empresas que conforman el consorcio o unión temporal sumen el cien por ciento (100%) de la experiencia requerida para el presente proceso.

Cuando la propuesta se presente en consorcio o unión temporal, la experiencia será la sumatoria de las experiencias de los integrantes que la tengan, razón por la cual se deberá anexar el documento de constitución de los mismos a fin de determinar dicho porcentaje. Así mismo cuando se trate de consorcios o uniones temporales cada uno de los miembros de ésta deberá presentar por lo menos un contrato que acredite la experiencia solicitada.

Igualmente, el proponente deberá declarar bajo la gravedad de juramento que la experiencia que acredita corresponde exactamente a la venta de los bienes y/o servicios desarrollados por él de manera directa, o que se han desarrollado mediante subcontratos, pero asumiendo directamente la responsabilidad por los mismos.

Nota 5: Si el proponente o uno de sus integrantes es una persona jurídica y tiene menos de tres (3) años de constituida, puede acreditar la experiencia de sus accionistas, socios o constituyentes, aportando los estatutos o el acto de constitución en donde se verifique la condición de los últimos.

Nota 6: El Hospital Militar Central, se reserva el derecho de verificar y solicitar durante la evaluación y hasta la adjudicación, la información y soportes que considere necesarios para verificar la información presentada.

17.2.1 CRITERIO DE EXPERIENCIA DIFERENCIAL PARA MIPYMES (Art. 2.2.1.2.4.2.18 del Decreto 1082 de 2015, adicionados por el Art. 3° del Decreto 1860 de 2021). y CRITERIO DIFERENCIAL EMPRENDIMIENTOS DE PERSONAS EN CONDICIÓN DE DISCAPACIDAD, de conformidad con el Decreto 287 de 2026..

Para acreditar la experiencia A MIPYMES de acuerdo con lo establecido en el Artículo 2.2.1.2.4.2.18. Criterios diferenciales para Mipyme en el sistema de compras públicas y EMPRENDIMIENTOS DE PERSONAS EN CONDICIÓN DE DISCAPACIDAD, la experiencia del proponente deber ser acreditada con los siguientes documentos y debe contener los siguientes lineamientos:

El oferente persona natural, jurídica, plural, nacional o extranjera deberá acreditar mediante la presentación de máximo cuatro (4) certificaciones de contratos ejecutados o terminados o actas de liquidación, con entidades públicas o privadas, que cumplan con los siguientes requisitos:

1. Cuyo(s) objeto(s) o actividades u obligaciones contractuales deben acreditar **"MANTENIMIENTO PREVENTIVO Y/O LOS CORRECTIVOS DE EQUIPOS BIOMEDICOS"**.
2. Cuya sumatoria sea igual o superior al valor estimado a contratar del presente proceso de selección.
3. Las certificaciones o acreditaciones de los contratos que presente el proponente deberán, para cada contrato, contener e indicar como mínimo la siguiente información:



- 1). Nombre o razón social del contratante.
- 2). Objeto del contrato.
- 3). Fecha de iniciación (día, mes y año).
- 4). Fecha de terminación (día, mes y año). Valor del contrato.
- 5). Valor ejecutado.

Nota 1: Se aceptará como equivalente a la acreditación de experiencia de este numeral, el Acta de Liquidación, siempre y cuando éste contenga e indique los requisitos mencionados anteriormente, los cuales deberán ser indicados por el proponente en el documento aportado.

Nota 2: Todos los soportes y documentos de la propuesta deben ser legibles y verificables.

Nota 3: No se aceptará ningún otro documento para acreditar la experiencia. NO SE ACEPTAN AUTO CERTIFICACIONES, ACTAS PARCIALES, FACTURAS RADICADAS O CUENTAS DE COBRO.

Nota 4: Para el caso de consorcios y uniones temporales: Cuando se trate de Consorcios o Uniones Temporales se requiere que la experiencia de las empresas que conforman el consorcio o unión temporal sumen el cien por ciento (100%) de la experiencia requerida para el presente proceso.

Cuando la propuesta se presente en consorcio o unión temporal, la experiencia será la sumatoria de las experiencias de los integrantes que la tengan, razón por la cual se deberá anexar el documento de constitución de los mismos a fin de determinar dicho porcentaje. Así mismo cuando se trate de consorcios o uniones temporales cada uno de los miembros de ésta deberá presentar por lo menos un contrato que acredite la experiencia solicitada.

Igualmente, el proponente deberá declarar bajo la gravedad de juramento que la experiencia que acredita corresponde exactamente a la venta de los bienes y/o servicios desarrollados por él de manera directa, o que se han desarrollado mediante subcontratos, pero asumiendo directamente la responsabilidad por los mismos.

Nota 5: Si el proponente o uno de sus integrantes es una persona jurídica y tiene menos de tres (3) años de constituida, puede acreditar la experiencia de sus accionistas, socios o constituyentes, aportando los estatutos o el acto de constitución en donde se verifique la condición de los últimos.

Nota 6: El Hospital Militar Central, se reserva el derecho de verificar y solicitar durante la evaluación y hasta la adjudicación, la información y soportes que considere necesarios para verificar la información presentada.

18. FORMA DE PAGO

El valor del contrato que llegare a suscribirse se cancelará mediante **PAGOS PARCIALES**, (conforme a los servicios prestados y repuestos efectivamente entregados e instalados por parte del contratista al HOMIL y al valor unitario contratado), dentro de los Noventa (90) días siguientes al recibo a satisfacción de los bienes objeto del contrato y previo informe de supervisión y cumplimiento de los trámites administrativos y financieros a que haya lugar y radicación de los siguientes documentos:



ESTUDIOS, DOCUMENTOS PREVIOS Y ANÁLISIS DEL SECTOR PARA ADELANTAR PROCESO DE **MINIMA CUANTIA N° MC-116-2026-HOMIL**

1. Factura electrónica validada previamente por la DIAN, cargada en el SISTEMA INTEGRADO DE INFORMACION FINANCIERA SIIF NACION SIIF de acuerdo a la Circular Externa 016, emitida por el Ministerio de Hacienda y Crédito Público.

Se debe enviar la factura en formato PDF y el archivo comprimido ZIP a los correos siifnacion.facturaelectronica@minhacienda.gov.co; con copia a facturacionsiif@homil.gov.co.

- 1.1. Elaborar factura electrónica mediante operador tecnológico autorizado, solución gratuita de la DIAN o software propio, previa habilitación ante la DIAN.
- 1.2. Diligenciar en la sección de la factura Datos del Emisor, en el campo "correo" la dirección electrónica, en donde le será notificado en caso de existir fallas en la validación del correo.
- 1.3. Diligenciar en el asunto o en la sección de la factura Notas, lo siguiente: # luego el código de identificación de la entidad a la cual le va a enviar la factura, datos del contrato, y correo **facturacionsiif@homil.gov.co.**, finalizando con #, debidamente separados por punto y coma.

En observaciones de la factura, debe incluir la siguiente nota:

15-19-00;ContratoXXX/20XX;facturacionsiif@homil.gov.co#

- 1.4. Registrar en la sección de la factura Datos del Adquiriente en el campo "Correo", el buzón electrónico siifnacion.facturaelectronica@minhacienda.gov.co dispuesto por el Ministerio de Hacienda y Crédito Público, con el fin que, una vez generada la factura electrónica a través del medio seleccionado, éste la envíe automáticamente.
- 1.5. Generar factura obteniendo el contenedor electrónico -Documento zip (PDF, XML).
- 1.6. Enviar al buzón electrónico siifnacion.facturaelectronica@minhacienda.gov.co dispuesto por el Ministerio de Hacienda y Crédito Público, el contenedor electrónico -Documento zip (PDF, XML), referenciando en el asunto de este correo el código de identificación de la entidad a la cual le va a enviar la factura, datos del contrato, y correo designado por el Hospital Militar Central **facturacionsiif@homil.gov.co.**, debidamente separados por punto y coma, # 15-03-00; Contrato;

15-19-00;ContratoXXX/20XX;facturacionsiif@homil.gov.co# .

Nota importante: De no darse el envío automático por parte del proveedor o contratista desde el operador tecnológico autorizado, solución gratuita de la DIAN o software propio, descrito en el numeral 4, estos podrán remitir la factura al buzón indicado para tal fin.

- 1.7 La factura se puede direccionar a la entidad del PGN o al Hospital Militar Central, según el esquema que la entidad establezca para la recepción de la factura electrónica, siempre y cuando se diligencien los datos requeridos en el numeral 3 o en el numeral 6 o en los dos, y, de no registrarse dicha información en alguna de estas dos opciones, la factura será devuelta al correo registrado en el numeral 2, es decir, al correo electrónico registrado en los datos del emisor en el documento electrónico.

2. Certificado y planilla de pago a los sistemas de seguridad social integral (Salud, Pensión y riesgos laborales) y aportes parafiscales (Caja de compensación familiar, Sena e Instituto Colombiano de Bienestar Familiar) de conformidad con la normatividad vigente.



3. Acta de Recibo a Satisfacción y/o Informe de Supervisión, del Objeto Contractual debidamente diligenciado y firmado por el supervisor del contrato.
4. Entrada de los repuestos al Almacén de Bienes de Consumo del Hospital Militar Central.
5. El contratista deberá presentar la factura dentro de las setenta y dos (72) horas siguientes a la entrega de los bienes y/o insumos.
6. Los pagos a los que hace referencia esta cláusula se efectuarán mediante consignación en la cuenta bancaria aportada por el contratista durante el proceso, la cual será validada por el Hospital Militar Central. Si el contratista llegase a modificarla, solicitará por escrito por intermedio del supervisor del contrato con mínimo 10 días de anterioridad con el fin de adelantar el trámite para la respectiva validación.
7. El contratista deberá realizar el cargue de las facturas en plataforma SECOP II.

19. GARANTÍAS.

Según el artículo 2.2.1.2.1.5.4 del Decreto 1082 de 2015, el cual reza: "**Garantías** La Entidad Estatal es libre de exigir o no garantías en el proceso de selección de mínima cuantía y en la adquisición en Grandes Superficies". De acuerdo a lo anterior, NO ES OBLIGATORIA la exigencia de garantías en este tipo de procesos, pese a ello una vez analizadas las características y especificaciones técnicas del proceso de contratación, la entidad requiere solicitar al adjudicatario garantías que son indispensables para cubrir cualquier contingencia que se pueda suscitar en la ejecución del contrato, toda vez que los servicios a suministrar son de gran importancia para el HOSPITAL MILITAR CENTRAL.

GARANTÍA	PORCENTAJE	VIGENCIA
CUMPLIMIENTO DE LAS OBLIGACIONES	10% sobre el valor total de la oferta	Por el plazo de ejecución del contrato y seis (6) meses más y hasta la liquidación del contrato.
CALIDAD DEL SERVICIO	10% sobre el valor total del contrato	Por el plazo de ejecución del contrato y doce (12) meses más.
CALIDAD Y CORRECTO FUNCIONAMIENTO DEL BIEN	10% sobre el valor total del contrato	Por el termino de ejecución del contrato y doce (12) meses más.
PAGO DE SALARIOS, PRESTACIONES SOCIALES LEGALES E INDEMNIZACIONES LABORALES.	5% sobre el valor total del contrato	Vigente por el plazo de ejecución del contrato y tres (3) años más.

Nota: En atención al nuevo Sistema Electrónico de Contratación Pública, el contratista deberá cargar las garantías establecidas en la plataforma de Colombia Compra Eficiente SECOP II del presente proceso de contratación.

Restablecimiento o ampliación de la garantía (Artículo 2.2.1.2.3.1.18 Decreto 1082 de 2015): Cuando con ocasión de las reclamaciones efectuadas por la Entidad Estatal, el valor de la garantía se reduce, la Entidad Estatal debe solicitar al contratista restablecer el valor inicial de la garantía. Adicionalmente en la póliza deberá constar que la



aseguradora renuncia al beneficio de excusión, así mismo que ampara las multas y cláusula penal convenida.

Las vigencias de todos los amparos deberán ajustarse a las fechas de suscripción del contrato, y de la terminación del plazo de duración de este, según sea el caso. El hecho de la constitución de estos amparos no exonera al CONTRATISTA de las responsabilidades legales en relación con los riesgos asegurados. Dentro de los términos estipulados en el contrato, ninguno de los amparos otorgados podrá ser cancelado o modificado sin la autorización expresa del HOSPITAL MILITAR CENTRAL.

El CONTRATISTA deberá mantener vigente las garantías, amparos o pólizas a que se refiere esta cláusula y serán de su cargo el pago de todas las primas y demás erogaciones de constitución, mantenimiento y restablecimiento inmediato de su monto, cada vez que se disminuya o agote por razón de las sanciones que se impongan.

Nota 1: La garantía que cubre el riesgo de cumplimiento del contrato, calidad y correcto funcionamiento de los bienes, calidad del servicio y pago de salarios deberá ser constituida dentro de los TRES (03) días hábiles siguientes a la suscripción del contrato.

Nota 2: En el evento que surjan modificaciones al contrato, el contratista deberá ajustar las garantías exigidas.

PARÁGRAFO PRIMERO: En la garantía deberá constar expresamente que se ampara el cumplimiento del contrato, el pago de las multas y de la penal pecuniaria convenidas y que la entidad aseguradora renuncia al beneficio de excusión.

20. INDICACIÓN DE SI LA CONTRATACIÓN RESPECTIVA ESTA COBIJADA POR UN ACUERDO INTERNACIONAL O UN TRATADO DE LIBRE COMERCIO

De conformidad con lo señalado en el Literal D) del "**MANUAL PARA EL MANEJO DE LOS ACUERDOS COMERCIALES EN PROCESOS DE CONTRATACIÓN**" (**CCE-EICP-MA-03**) publicado en el Portal Único de Contratación de Colombia Compra Eficiente, todos los procesos de contratación adelantados a través de las modalidades de Contratación Directa y de Mínima Cuantía, no se encuentran cobijados por un acuerdo internacional o un tratado de libre comercio.

*"Las Entidades Estatales que adelantan sus Procesos de Contratación con las Leyes 80 de 1993 y 1150 de 2007, no deben hacer este análisis en las modalidades de selección de contratación directa, **MÍNIMA CUANTÍA** o para la enajenación de bienes del Estado."* (Subrayado y negrilla fuera de texto).

Por lo anterior, la presente contratación NO esta cobijada por un acuerdo internacional o un tratado de libre comercio.

21. ANÁLISIS DEL RIESGO Y FORMA DE MITIGARLO

De acuerdo a lo establecido en el Artículo 4 de la Ley 1150 de 2007, se deberán incluir los soportes que permitan la tipificación, estimación y asignación de riesgos previsibles que puedan afectar el equilibrio económico del contrato, con el propósito de que los interesados los conozcan y con base en ello, determinen si se presentan o no al proceso de selección respectivo.

Para el caso del proceso de **Mínima Cuantía**, se debe tener en cuenta lo preceptuado en el documento Conpes 3714 o el que aplique de acuerdo a lo estipulado en el numeral 6 del Artículo 2.2.1.1.2.1.1 del Decreto 1082 de 2015, y el Manual para la Identificación



ESTUDIOS, DOCUMENTOS PREVIOS Y ANÁLISIS DEL SECTOR PARA ADELANTAR PROCESO DE **MINIMA CUANTIA N° MC-116-2026-HOMIL**

y Cobertura del Riesgo en los Procesos de Contratación definido por Colombia Compra Eficiente, al momento de establecer los riesgos se deben tener en cuenta al análisis de riesgos anexo al presente proceso de contratación.

22. SUPERVISIÓN

Para efectos de garantizar el cumplimiento del objeto contractual, la vigilancia del contrato se realizará mediante la figura de Supervisión, la cual estará a cargo de un **FUNCIONARIO DE LA UNIDAD DE APOYO LOGÍSTICO** designado por el Subdirector Administrativo, quien llevará el seguimiento y control de todas y cada una de las actuaciones contractuales, además de estar sujeto de aquellas que establezca el manual de contratación y la Ley 1474 de 2011.

Las obligaciones específicas serán estipuladas en el contrato, las cuales deberán cumplirse en su totalidad.

23. DESIGNACIÓN COMITÉS

Firman a continuación los que intervienen en el proceso,

DESIGNACION	NOMBRE	CARGO Y DEPENDENCIA	FIRMAS
GERENTE DE PROYECTO	C.C. Nelson Rodrigo Aldana Bohorquez	Responsable del Área de Equipo Biomédico e Industrial.	
COMITÉ TÉCNICO ESTRUCTURADOR	Jairo Alonso Clavijo Rondón	PS. Ingeniero Mecánico de la Unidad de Apoyo Logístico	
COMITÉ JURÍDICO	Cristian Medina Ramírez	PS. Abogado- Área de Gestión de Contratos	
COMITÉ ECONÓMICO	Ramón Bueno Gómez	PD - Área de Gestión de Contratos	